

**IMÁGENES RECOPIADAS
PERIÓDICO EL TIEMPO
AÑO 1989**

FUENTE: AGREGADOR DE NOTICIAS DE GOOGLE

**POR ESTA SEMANA
UNICAMENTE**

**APROVECHE PRECIOS DEL
AÑO PASADO**



- Sala Mónaco \$ **69.900**
- Comedor 6 piezas \$ **83.900**
- Alcoba doble 6 piezas \$ **79.900**
- Muebles juveniles
 - Cama sencilla desde \$ **15.900**
 - Camarotes desde \$ **37.900**
 - Escritorio biblioteca desde \$ **33.900**
 - Colchones **20% descuento**

INDUAMA
muebles

Muebles de oficina
- Clásicos - Modernos
- Y para sistemas
FABULOSOS DESCUENTOS

FABRICA: Av. Américas No. 34-91 ☎ 2692211

regreso al estudio

↘ Biblioteca modular "Vary"

Disponible en madera cedro, melamina color natural y en melamina blanca.

desde \$ 21.995



↑ Lámpara "Milán"

Metálica, práctico sistema "Clip".
Varios colores

\$ 3.495

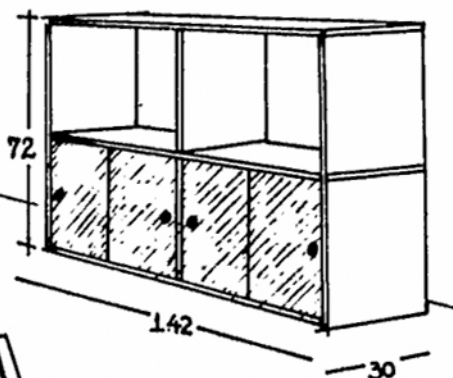

↑ Mesa "Computador"

Estructura metálica en color rojo o negro.
Tapa en melamina color natural o blanca.

\$ 24.995



↑ Silla "Perkins"

Metálica, en color blanco, gris, verde y negro.

\$ 9.590



...más y muchas ofertas más!

HASTA FEBRERO 5

bima

Km. 16 Autopista Norte ☎ 6760800 Tarjetas de Crédito

HOY ABIERTO HASTA LAS 8 PM

INDUSTRIAS CRUZ HERMANOS LTDA.



Galardonados con el Trofeo
Internacional a la Calidad en
25 años de servicio a nuestros
clientes.

TODO EN MUEBLES METALICOS



Dotamos sus oficinas, colegios y
universidades.
Compre directamente en fábrica.

Tarjetas de crédito
Carrera 27 No. 11-65 ☎ 2478961 y 2471455
Barrio Ricaurte - Bogotá, Colombia

MUEBLES METALICOS Y DE MADERA PARA OFICINA

Sistemas metálicos de archivo especial

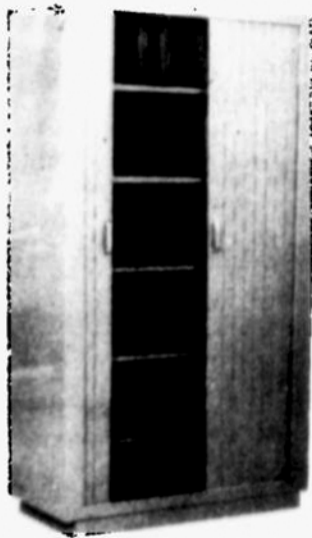

Fabrica de Muebles Perelra Ltda.®

Ricardo Botero López & Cia. Ltda.

Ofrecemos distribuciones en todo el país

Fábrica y ventas: Calle 7 No. 32A-32/48 Tels: 2772014/34 A.A. 32198 Bogotá, D.E.



PROMOCION INCREIBLE



**ENTREGA
INMEDIATA**



INDUMARAL
GARANTIZADOS DE POR VIDA
ESCRITORIOS

DIRECTO de FABRICA

**MUEBLES
de OFICINA**

Fábrica: Av. 1a. No. 26-71 (GLORIETA)

Tels. 280 10 17-280 10 38-289 10 30

Norte: Calle 68 No. 20-40

Tels. 212 86 85-212 76 86

A.A. 70333 Tarjetas de Crédito

SI, TODO REBAJADO EN LA BODEGA DE NUESTRA PROMOCION DE FABRICA

**SOLO
TRES
DIAS**



INTERNACIONAL

**Precios
directos de
FABRICA**



\$ 54.990
Sala Perú



\$ 4.990
Mesa de Centro
Cebra

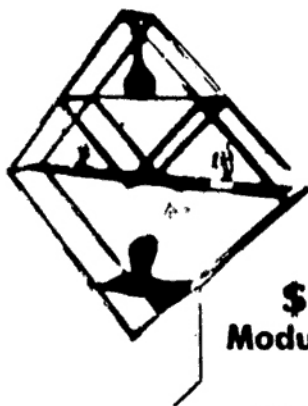

\$ 49.990
Modular Pirámide

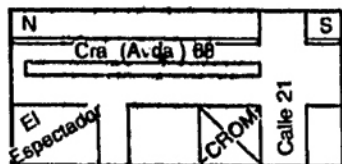

Carrera 68 No. 21-43 ☎ 2627100

**Valió la pena esperar
para comprar sus
muebles en**



FABRICA

75%

**con el
de descuento.
SOLAMENTE 4
DIAS.**

**Considerado como
una de las MEJORES
PROMOCIONES
DEL AÑO,
porque le gana
a cualquier otra en**

**"PRECIOS"
Y
"CALIDAD"**



INTERNACIONAL

LA MEJOR
CALIDAD EN
SOFAS DE
CUERO
A PRECIOS
DE FABRICA

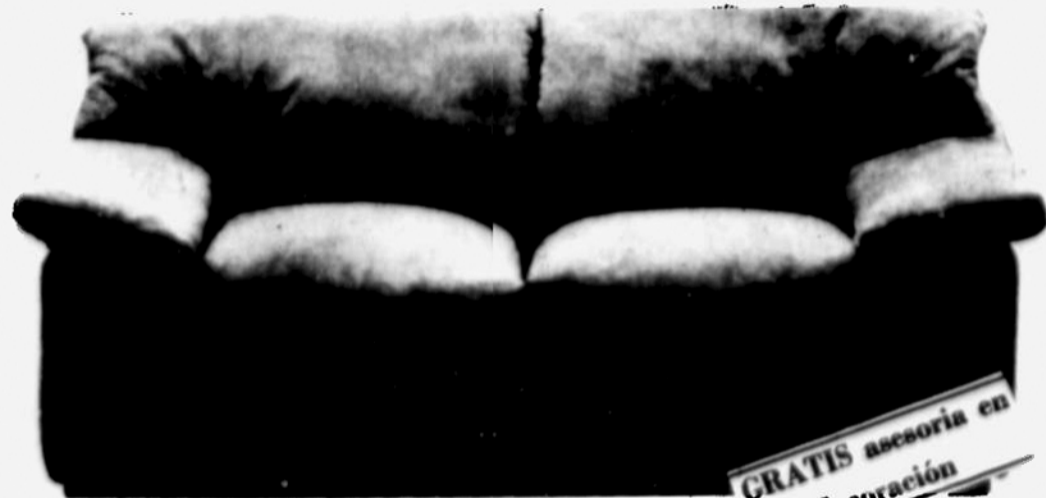

Lo invitamos a comprobar en **INEXPOR**, la excelente calidad de nuestros muebles y magníficos precios.

Venga y conozca nuestra línea de **SOFAS Y POLTRONAS** en cuero. Diseños exclusivos en hermosos colores: negro, gris, vino, rojo, perla, curuba, rosados y 20 colores más. No olvide preguntar también por muebles para sala, comedor y alcoba de moderno diseño y en los mejores acabados: lacas polyester, marmol flotante, onix, serpentina, y marmorix.

• **INEXPOR** •

KM. 14 / VIA MOSQUERA FRENTE AL ICA DE TIBAITATA
TELEFONO: 9182/57320 Fax.9182 - 57699
LUNES A VIERNES DE 9 A.M. A 5 P.M. SABADOS DE 10 A.M. A 6 P.M.



LO PRACTICO EN TODA SU DIMENSION

MULTIESPACIO

OFICINA ABIERTA A LA PRODUCTIVIDAD



CARVAJAL
HACE LAS COSAS BIEN

hoy!
HASTA LAS 8 PM

ofertas de los miércoles



bima

muebles

estudio

Para organizar perfectamente el estudio de sus hijos durante el año, nada mejor que escoger entre las tantas posibilidades que hay en Bima. ... Con el estilo que a ellos les fascina!

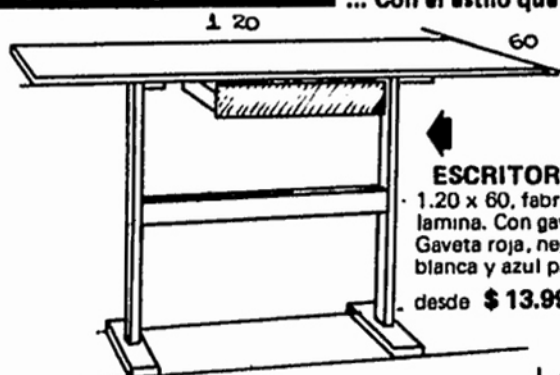

ESCRITORIO "BIMA"

1.20 x 60, fabricado en cedro y melamina. Con gaveta. Color natural. Gaveta roja, negra, curuba, gris, blanca y azul pastel.
desde \$ 13.995

MODULAR "VARY"

Módulo Vary 1.42 x 72 x 30 con puertas, disponible en madera cedro, melamina color natural, melamina blanca y ahora también en melamina negra!
desde \$ 19.995

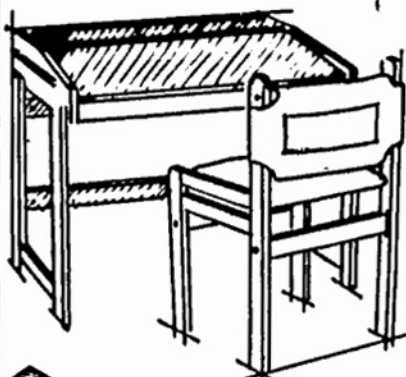
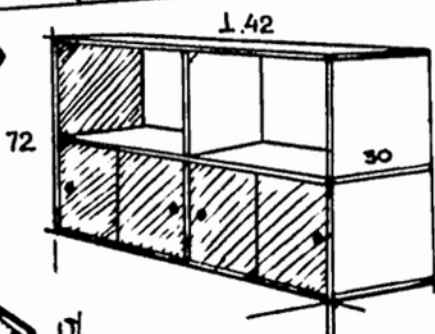

Metálica, plegable, tapizada en material sintético muy resistente. En azul, rojo, negro, blanco, amarillo y verde.

\$ 7.995

ESCRITORIO "RUMANO"

Super cómodo escritorio, fabricado en cedro natural con tapas en fórmica. Su altura se puede graduar en 3 niveles diferentes.
\$ 27.995

SILLA "RUMANA"

Fabricada en madera natural y tapizada en lona de varios colores. desde \$ 10.790



HOY ABIERTO HASTA LAS 8 PM

**LA MEJOR
CALIDAD EN
MUEBLES DE
ALCOBA
A PRECIOS
DE FABRICA**

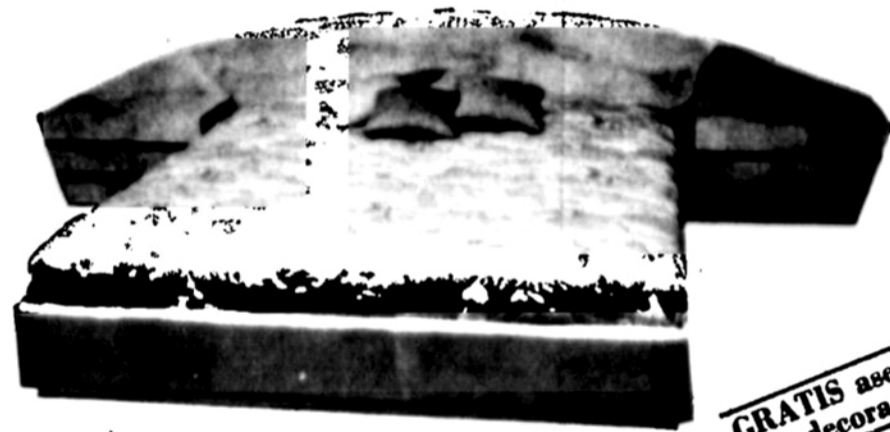

GRATIS asesoría en
decoración

Lo invitamos a comprobar en **INEXPOR**, la excelente calidad de nuestros muebles y magníficos precios.

Venga y conozca nuestra línea de **SOFAS Y POLTRONAS** en cuero. Diseños exclusivos en hermosos colores: negro, gris, vino, rojo, perla, curuba, rosados y 20 colores más.

No olvide preguntar también por muebles para sala, comedor y alcoba de moderno diseño y en los mejores acabados: lacas polyester, marmol flotante, onix, serpentina, y marmorix.

• INEXPOR •

KM. 14 / VIA MOSQUERA FRENTE AL ICA DE TIBAITATA
TELEFONO: 9182/57320 Fax. 9182 - 57699
LUNES A VIERNES DE 9 A.M. A 5 P.M. SABADOS DE 10 A.M. A 6 P.M.

**SOLO HOY
SABADO**

GRATIS

\$ 13.580

**MAXIMO 1
POR CLIENTE**

**Lleve 2 sillas en su compra
de una mesa**

RIMAX



**Valor 1 mesa
\$ 37.990**

**Valor 2 sillas
\$ 13.580**

GRATIS



Modernísimo

FACTORY STORE

Los mejores precios de la ciudad

Carrera 68 No. 21-87 ☎ 2627100 Exts. 54 - 58

INAUGURACION

**GRATIS
ESTA
SILLA**



Por la compra de su exclusivo sistema modular AKO, único en Colombia, reclame gratis esta hermosa silla.

AKO se entrega inmediatamente... y diseñe su escritorio, tocador, bar, biblioteca o lo que su imaginación quiera. Variedad de acabados

NOTA: Si Ud es el primero que llega al almacén con este aviso, reclame gratis una silla

Muebles
FerChas

TOZO LTDA.
Calle 57 No. 23-08 Tel. 2490347
Abierto Sábados y Domingos

PRECIOS DE FABRICA / COMPRUEBELO



martek

Diseño, Calidad y Precio

La mejor calidad
al menor precio

COMEDOR MONTECARLO

Mesa 1.06 ø
\$17.900



Silla \$ 8.100

COMEDOR ESCANDINAVO

Mesa 1.20 ø
\$28.800



Silla \$ 14.200

CAMAROTE ESCANDINAVO

2 Camas \$ 39.000



Cama
camarote
\$ 19.500

Cajón cama \$ 18.200

ALCOBA MINELLY

Cama 1.90 x 1.40
\$ 68.000



Mesa de noche
\$ 29.500

ALCOBA TORINO

Cama con esterilla
\$ 38.900

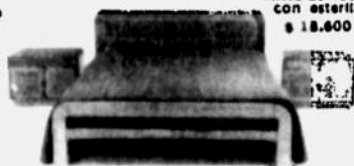

Mesa de noche
con esterilla
\$ 18.600

ALCOBA ESCANDINAVA

cama 1.90 x 1.40
\$ 24.800



Mesa de noche
\$ 10.500

PEINADOR MINELLY

Espejo
\$ 9.300

Comoda
\$ 53.000

Butaco
\$ 6.700



SALA MILAN

Esquinero sin tela
\$ 32.850



Polltrona sin tela
\$ 26.300

PUNTOS DE FABRICA



• UNICENTRO
(Entrada No. 2) Local 2-241
Tel.: 214 2521

- NORTE Autopista Norte (Cil. 167)
Tel 6720903
- AVDA. CIUDAD DE QUITO Avda. (Cra.) 30
No. 70A-36 Tel. 225 8965
- AVDA. 68 Av. (Cra.) 68 No. 10-96
Tel 2606426

Tarjetas de Crédito

DE FABRICA A SU HOGAR

PRECIOS DE FABRICA / COMPRUEBELO

Equilibrio natural



Ergonometría, forma, funcionalidad,
son cualidades propias a
nuestros diseños.

Lograr una posición correcta
en actividad o en reposo,
es uno de nuestros objetivos.



Manufacturas Muñoz S.A.

¡Llegamos al Norte!



*Con los más exclusivos muebles
para su hogar.*

- *Laca china*
- *Descuentos especiales*

POR INAUGURACION!

Av. 19 No. 104-60 Tel: 2369378



BERSA MUEBLES

Su casa en

NUEVA

Villa del Río

Le encantará!

87m²

87m² de área privada hacen que todas las dependencias sean más espaciosas y confortables. 3 amplias alcobas. Generosa área social. Comedor independiente. Alfombra de pared a pared. Baño completo. Calentador de 30 galones. Linda y funcional cocina integral, con tapa de acero inoxidable, muebles auxiliares, estufa con cuatro quemadores y horno a gas. Estupenda zona de ropas, jardín interior, antejardín y sitio de parqueo en su propia casa.

Práctico acceso por la autopista del Sur, con excelente servicio de transporte. Novedoso diseño urbanístico con amplias vías vehiculares y peatonales. Más de 11 fanegadas de parques, ciclo vías, canchas de fútbol, microfútbol, voleibol y basquetbol, para un desarrollo integral de su familia.



Por sólo

\$5.850.000

de precio total.

20%

de cuota inicial.

Y el saldo financiado por Corporación de Ahorro y Vivienda.

Lo invitamos a conocer la casa modelo de Lunes a Viernes entre las 9:00 a.m. y las 5:30 p.m. .
Sábados, Domingos y festivos de 10:00 a.m. a 6:00 p.m. .
... Y lo esperamos en nuestra sala de ventas de Lunes a Viernes entre las 8:00 a.m. y las 7:00 p.m. .

Con todas las ventajas que la OLCSAL le ofrece:

- Precios sin competencia.
- Precios fijos desde el momento que separa su vivienda.
- Inmejorables facilidades de pago a largo plazo.
- Ubicación privilegiada con la más alta valorización.
- Todos los gastos de escrituración y registro por nuestra cuenta.
- Variedad de modelos para que usted pueda escoger la vivienda que más se ajuste a las necesidades de su familia.
- Estricto control que le garantiza la calidad de su vivienda.
- La mayor experiencia en construcción lo cual ha hecho posible que,

HOY UNO DE CADA 50 HABITANTES DE BOGOTÁ RESIDE EN UNA VIVIENDA CONSTRUIDA POR LA OLCSAL.



ORGANIZACION
LUIS CARLOS SARMIENTO ANGULO, LTDA.
La solución a todo problema de vivienda
Carrera 13 No.27-47 Piso 2o. Conmutador 287 77 11

**LA MEJOR
CALIDAD EN
MUEBLES PARA
EL HOGAR
A PRECIOS
DE FABRICA**

GRATIS
ASESORIA EN
DECORACION



**Gran venta anual
SALDOS DE EXPORTACION**

descuentos hasta un **40%**

muebles para comedor, sala, alcoba, línea de sofás y
poltronas en cuero. Diseños contemporáneos en los más finos
y hermosos ACABADOS.

¡ SOLO POR POCOS DIAS !

• INEXPOR •

Km. 14/ Vía Mosquera frente al ICA de Tibaitatá

Teléfono: 9182/57320 Fax 9182-57699

Lunes a viernes de 9 a.m. a 5 p.m. Sábados de 10 a.m. a 6 p.m.



**QUEREMOS
HACER CLIENTES
ESPECIALES**



**Incluyéndolos en nuestras
novedosas promociones**

Hasta un **40%** de dcto .
en nuestras salas

Colchones anatómicos, ortopédicos
y semiortopédicos Hasta un **30%**

15% de dcto. en nuestros sistemas de
oficina abierta y estaciones de trabajo

**INDUAMA**
muebles

**Además ... Comedores,
alcobas y camarotes con
precios de fábrica**

Parqueadero-Garantía-Tarjetas de crédito-Recreación a su niño
Fábrica y ventas: Av. de las Américas No. 34-91
Tels: 2692211-2444254 A. A. 78102 Bogotá

hágalo bien, hágalo fácil hágalo con PIZANO



PIZANO SA

Calidad Total!

**PREMIO NACIONAL
DE LA CALIDAD**

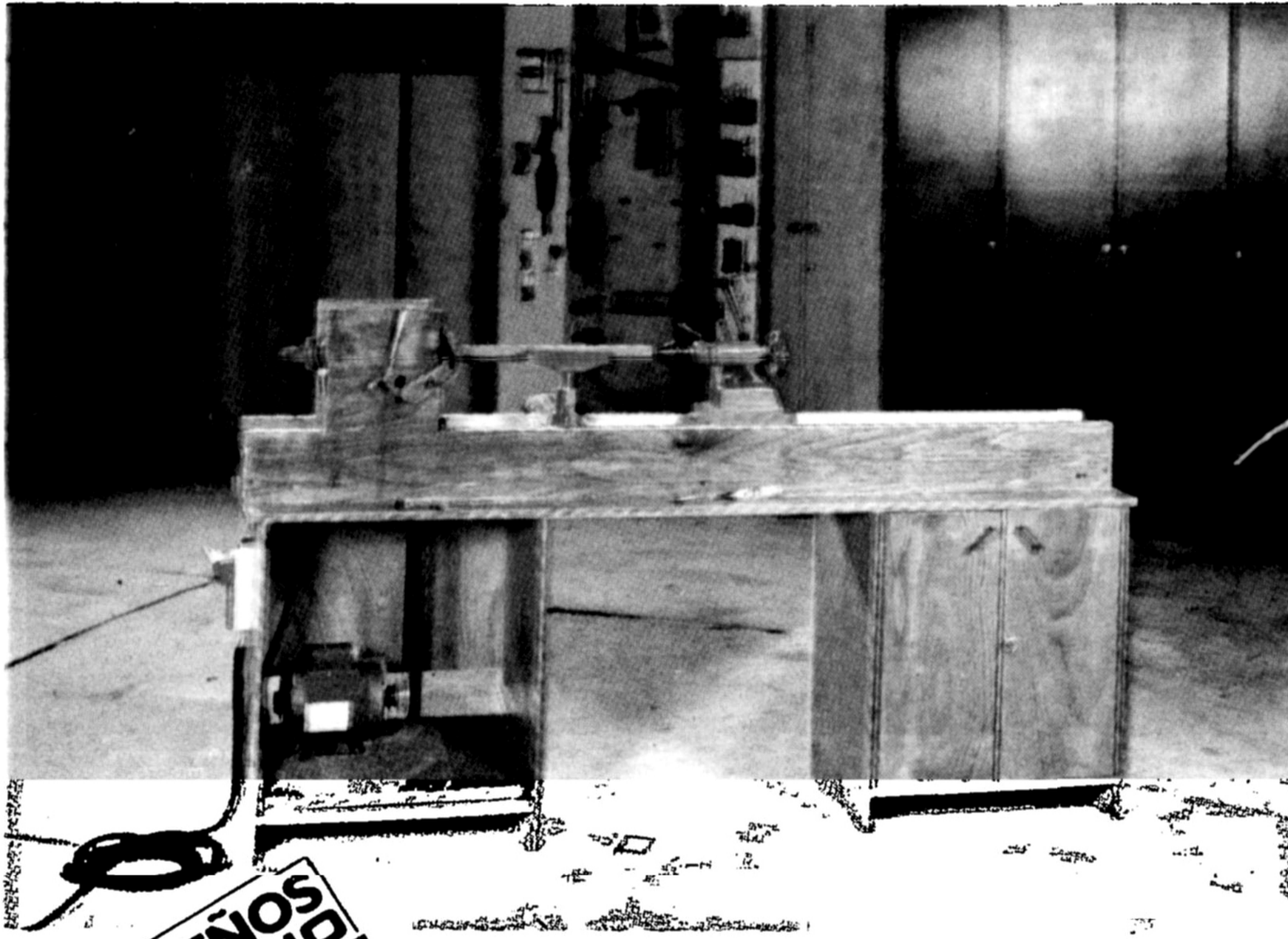

**DISEÑOS
PIZANO**
PARA CREAR SIN
DESPERDICIOS

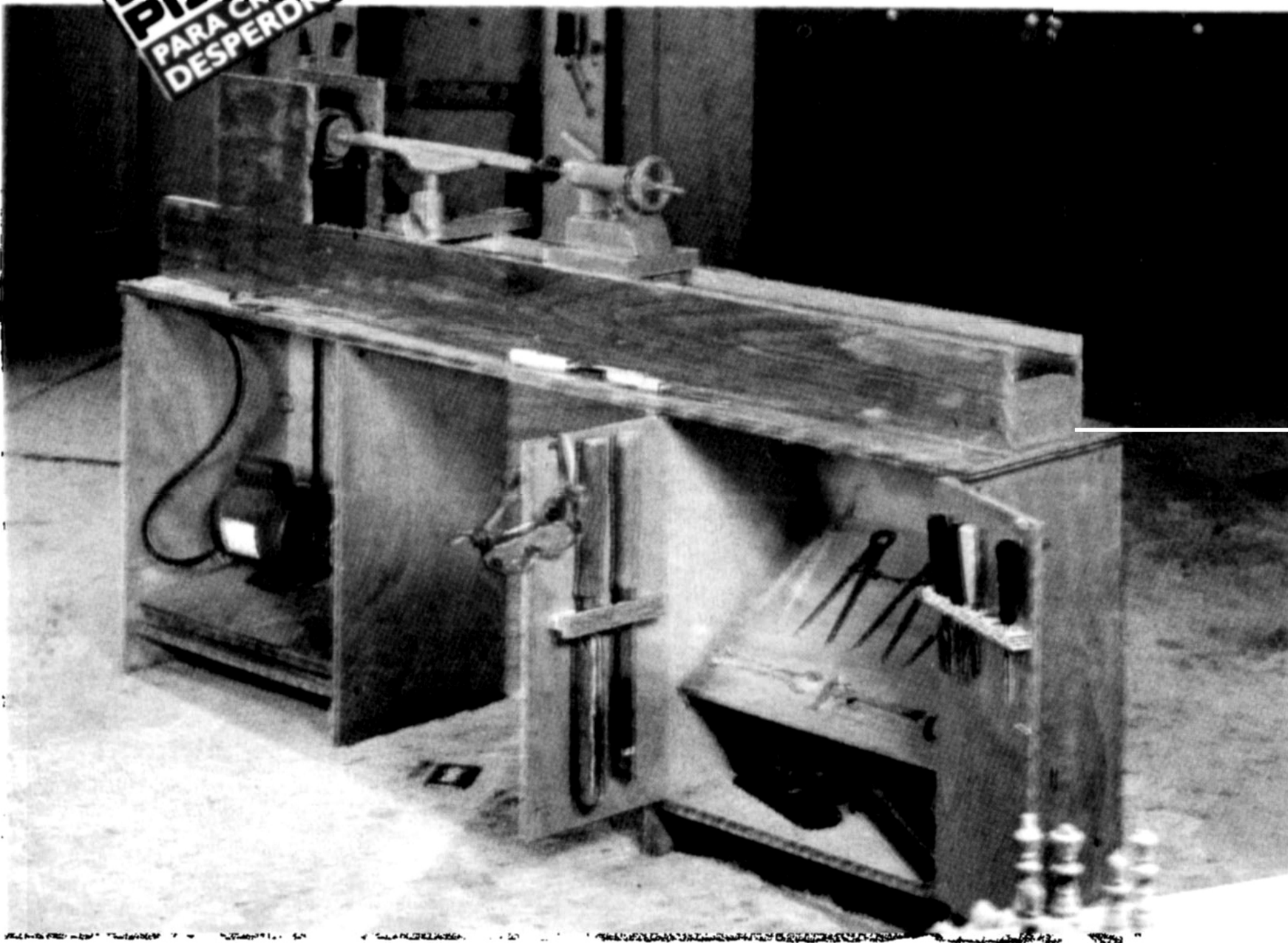

Construya este tomo con dos láminas de TRIPLEX POPULAR calibre 14 mm de 1220 x 2440 mm.

Despiece de las láminas: En milímetros.

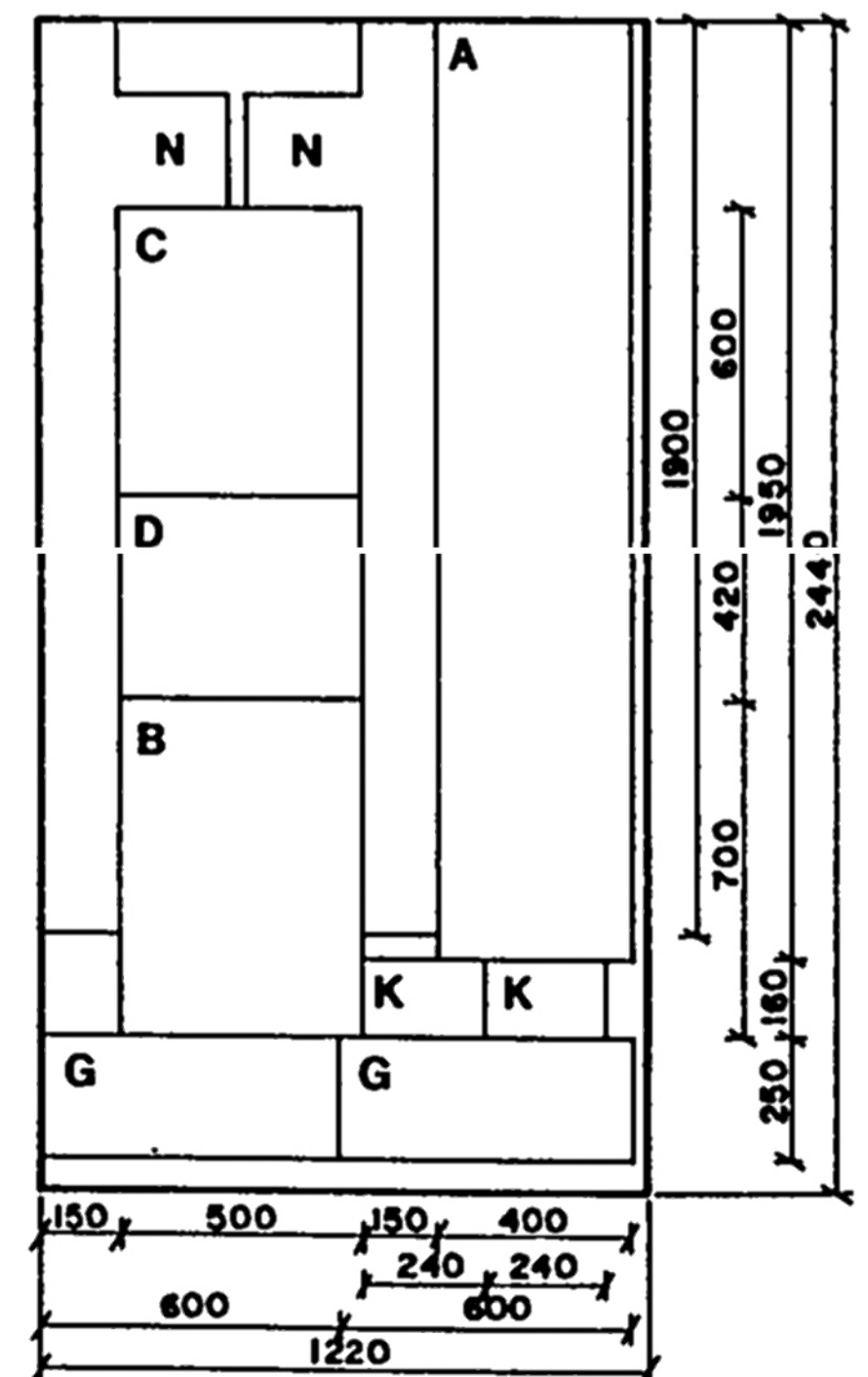
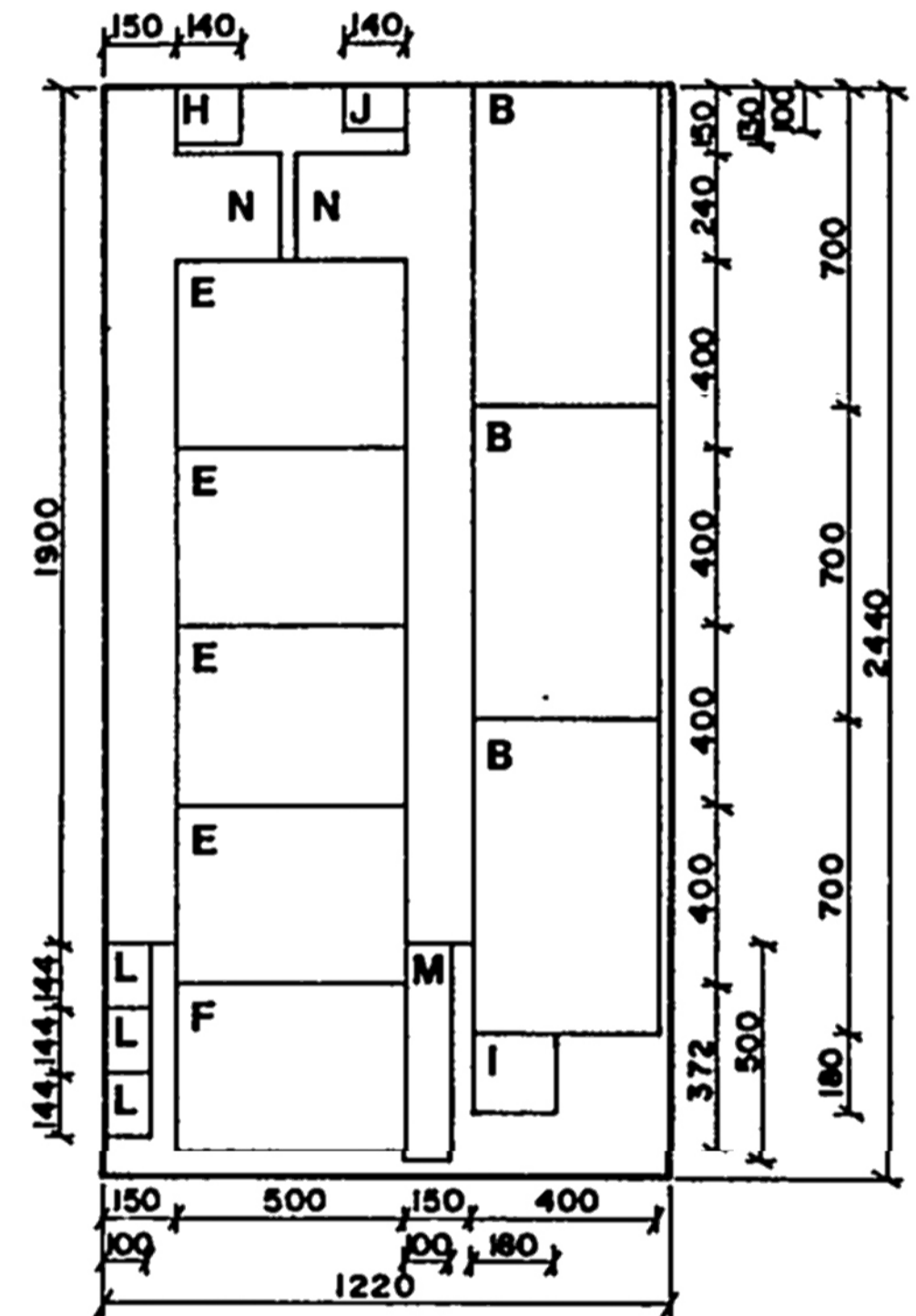

TRABAJO "EN TORNO" DE SU TALLER.

VISTA POSTERIOR

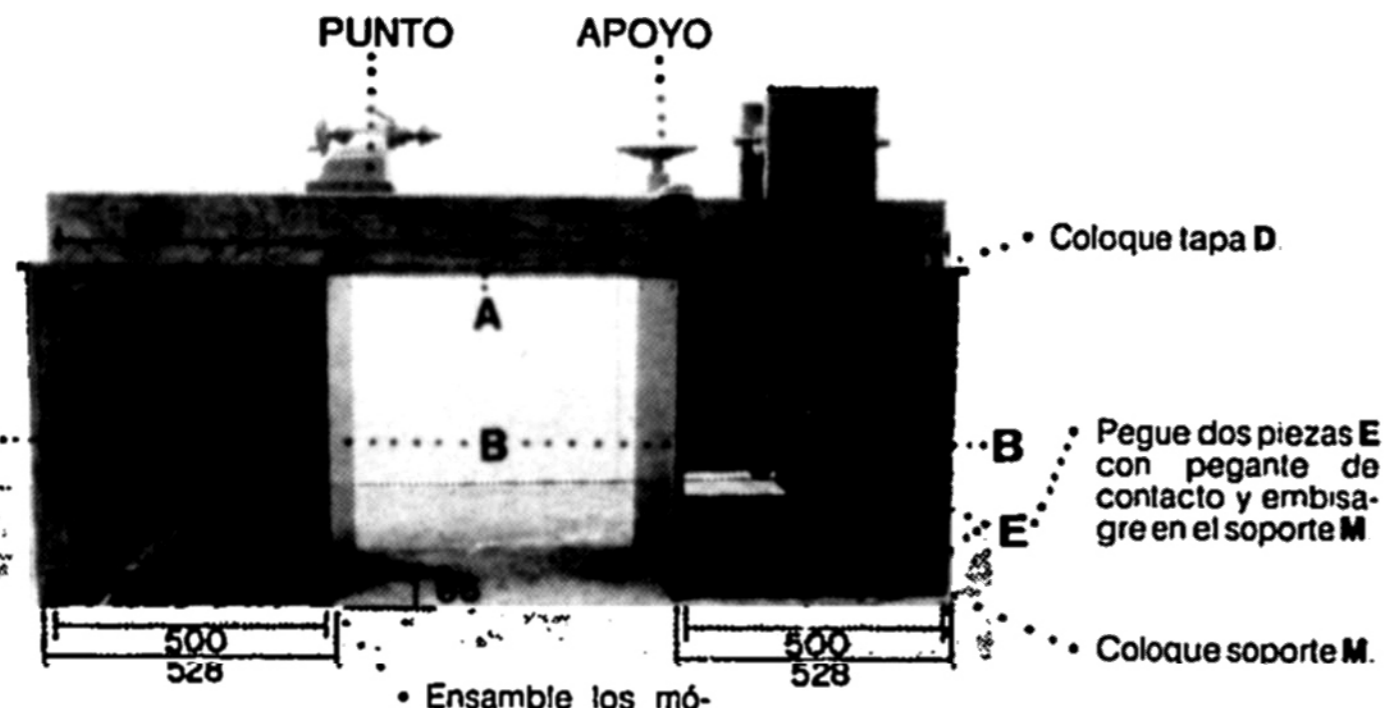

- Pegue dos piezas E con pegante de contacto y embisagre en el soporte M.
- Coloque soporte M.
- Ensamble los módulos N sobre la tapa A con diez tornillos golosos de 1/4 y pegante de contacto.
- Ensamble la parte superior del mueble conformado por las piezas N y A sobre los módulos base.

VISTA FRONTAL

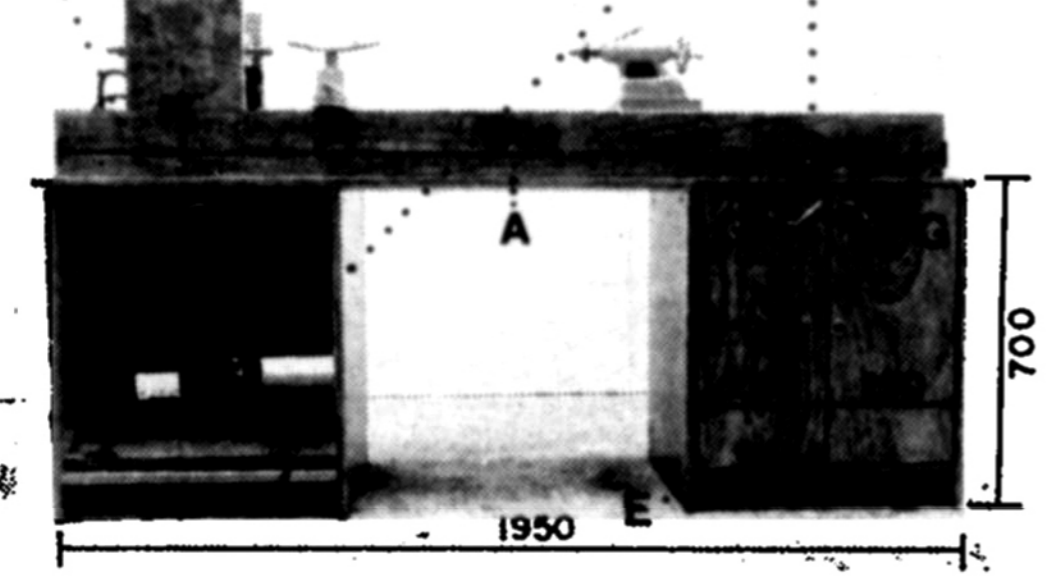

- Una dos piezas B con un entrepaño E.

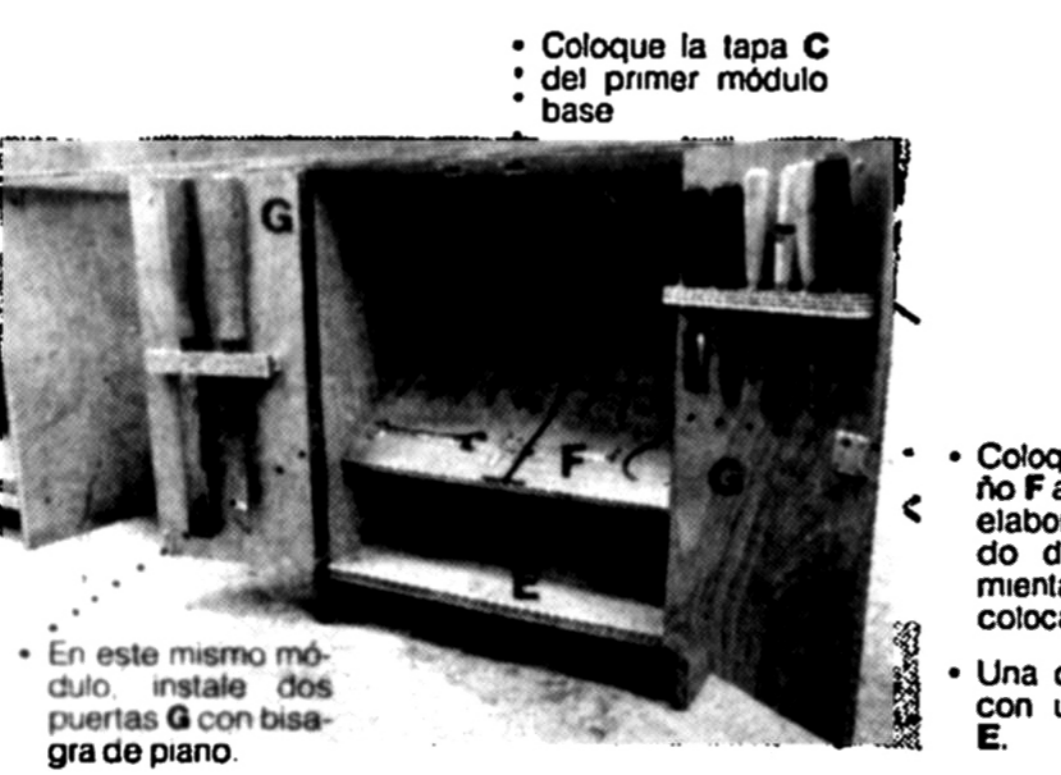

- Coloque el entrepaño F a 30°, una vez elaborado el ruteado de las herramientas que desee colocar allí.
- Una dos piezas B con un entrepaño E.
- En este mismo módulo, instale dos puertas G con bisagra de piano.

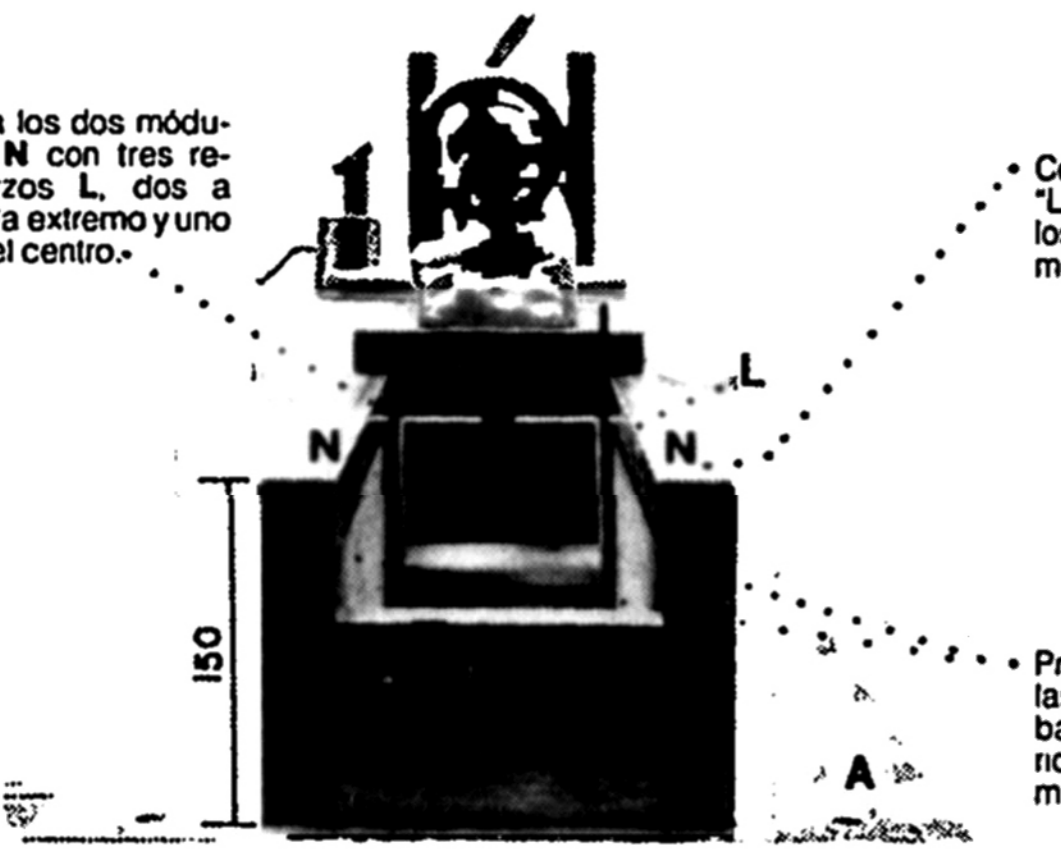

- Proceda a acanalar las piezas N justo bajo el vértice inferior del perfil de aluminio.

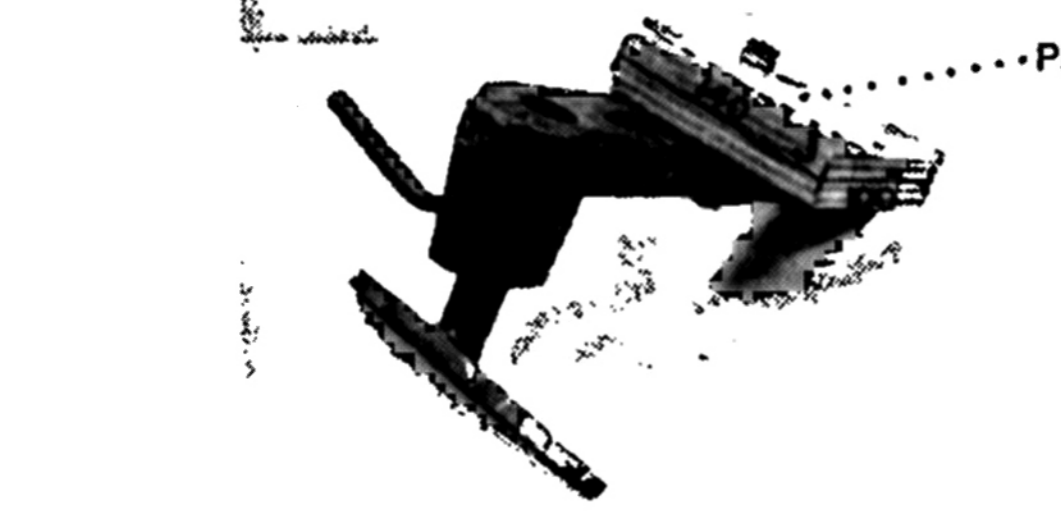

SOPORTE DEL APOYO CONFORMADO POR LA PIEZA J.

VISTA LATERAL

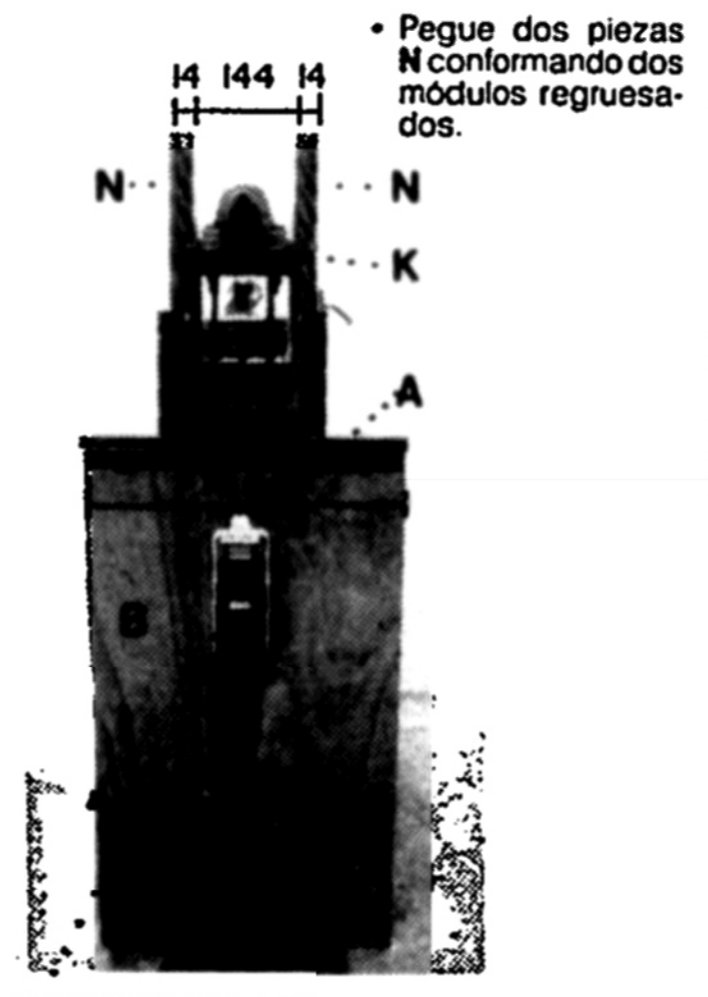

CUCHILLA DE ENCENDIDO

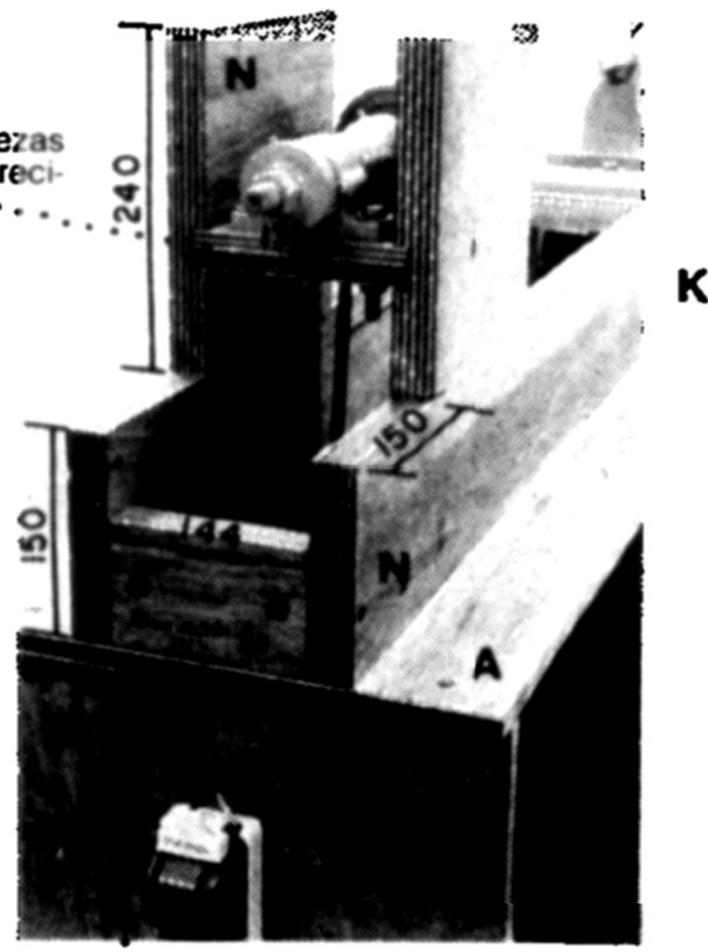

TORNILLO AVELLANADO DE 1/4 CON CILINDRO

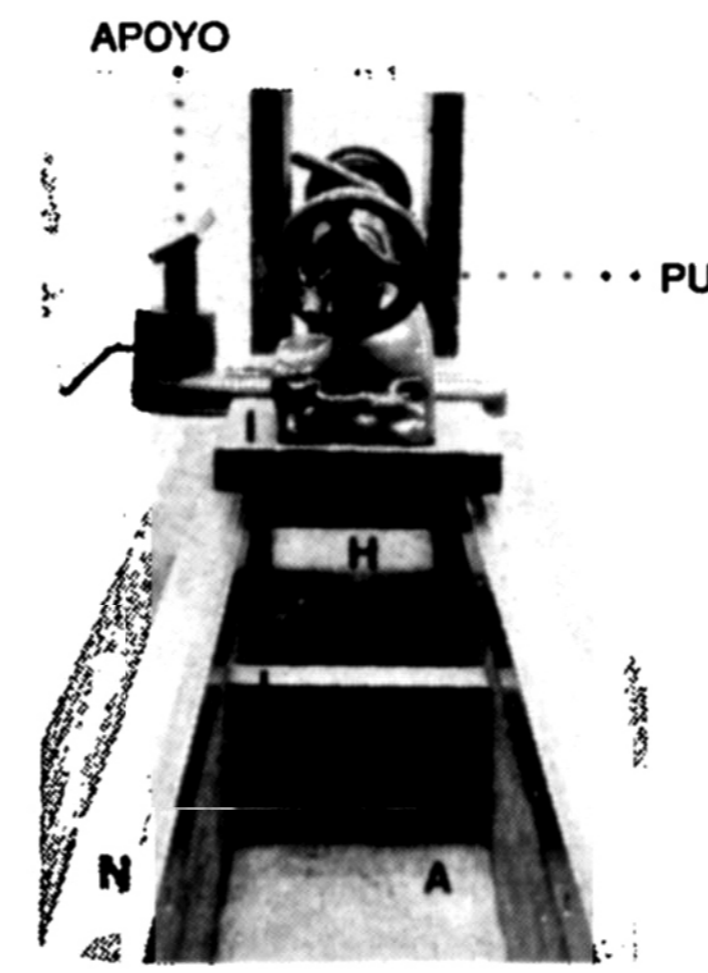

SOPORTE DEL PUNTO CONFORMADO POR LAS PIEZAS I Y H.

MANDRIL Nº 2.

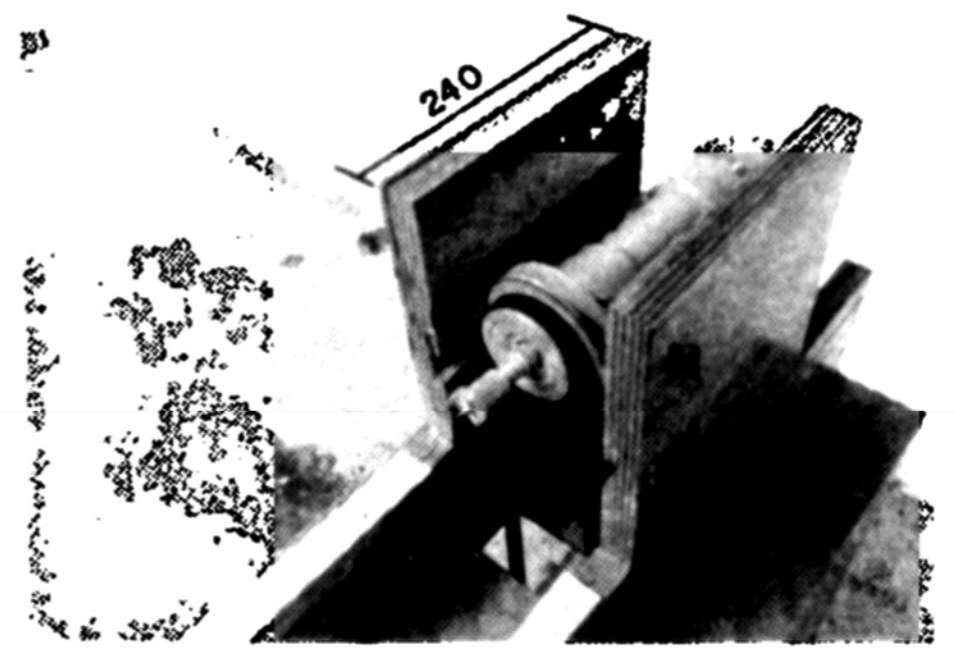

CORREA TIPO A

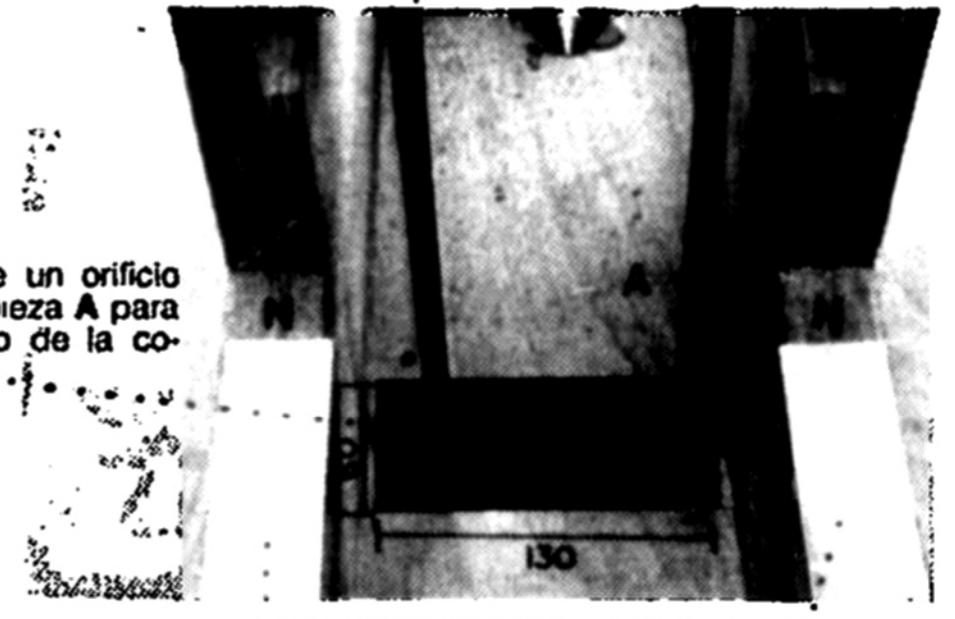

PERFILES EN "L" DE ALUMINIO.

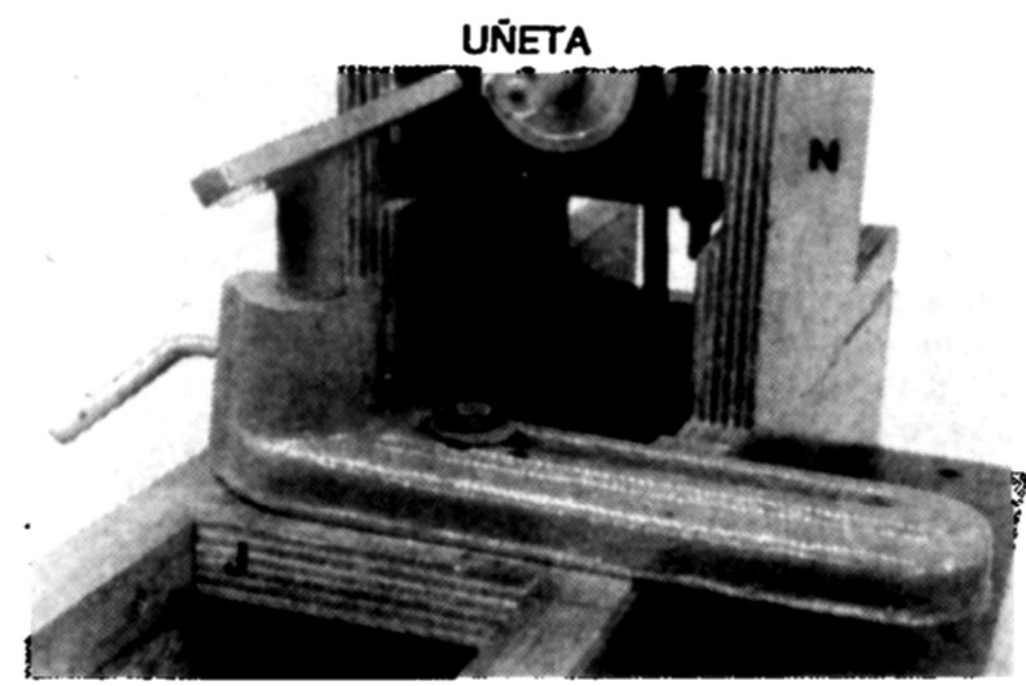

PROCESO DE MONTAJE

- Corte las láminas de acuerdo con los planos de corte, iniciando con la caladora entre las piezas N.
- Rectifique medidas y escuadras de cada una de las piezas.
- Pula todas las piezas con lija Nº 180 antes de ensamblar.
- Efectúe medidas y trazos en cada una de las piezas, para hacer las perforaciones donde se colocarán los herrajes.
- Proceda a conformar las dos bases.
- Una todas las piezas entre sí con tornillo avellanado de 1/4 con cilindro.

PROCESO DE ACABADO

- Lije todas las piezas con lija Nº 180.
- Pula con lija Nº 280 ó 320.
- Aplique sellador y deje secar durante dos horas.
- Limpie bien las superficies con estopa seca.
- Aplique laca mate o semimate con pistola para el acabado final.

Señores
 Centro de información y servicio a clientes
PIZANO S.A. / A.A. 0027 / BOGOTÁ, D.E.

Desee recibir información adicional sobre
 TRIPLEX TABLEX MADECOR PUERTAS **PIZANO S.A.**

Me gustaría además que incluyeran los siguientes temas en "hágalo con PIZANO"

Nombre y Apellido _____
 CC. _____
 Ocupación _____
 Dirección _____
 Ciudad _____ Tel. _____

SOPORTE DEL PUNTO CONFORMADO POR LAS PIEZAS I Y H.



Tradición S. S.

Sala de ventas: Av. 19 No. 108A-52 ☎ 2141764

Fábrica: Cll. 15 No. 68D-52 ☎ 2922063

hoy

hasta las
8 pm

ofertas de los miércoles



VALIDAS HASTA MARZO 20

bima jardín & terraza

En las próximas vacaciones disfrute
de ese exquisito rincón que siempre ha soñado
Bima le ofrece atractivas soluciones con
su variada línea de jardín.

➡ Mesa con base pedestal,
tapa en cedro enchape 1mt. Ø

\$ 19.990



Silla "Director" Ref. 1551
Madera negra y lona
desde \$ 9.985



Silla "1135" ➡

Metálica, plegable, tapizada,
varios colores.

\$ 7.995

Mesa base tres patas,
tapa en melamina 60 ctm. Ø

\$ 8.990

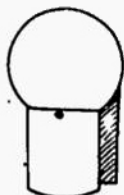

Lámpara

De intemperie,

grande \$ 3.990

pequeña \$ 3.595

PREGUNTE POR LAS OFERTAS DE
LOS ALMACENES BIMA DE CADA CIUDAD

Km 16 Autopista Norte. Conmutador: 676 0800.

Abierto todos los días. Tarjetas de crédito.

EN CROMA USTED

INTERNACIONAL

Hoy último día

TIENE EL 0% DE INTERES

**POR CREDITO A 7 MESES EN COMPRA DE
CUALQUIER MUEBLE**

ADEMAS TODO EN PROMOCION

LOS MEJORES MUEBLES DE LA CIUDAD EN PROMOCION Y SIN FINANCIACION



Cuota inicial mínima 15%

CROMA
INTERNACIONAL

- *Salas
- *Comedores
- *Alcobas
- *Mesas
- *Accesorios

**PAGO DE
CONTADO
DESCUENTO
ESPECIAL**



Compra mínima \$40.000

Los Héroes: Av. 13 No. 79-44 TEL: 2574130

Chapinero: Cra. 13 No. 45-10 TEL: 2321113

FRN

rafael reyes nieta.
MUEBLES

INVITAMOS A VENTAS DIRECTAS DE FABRICA

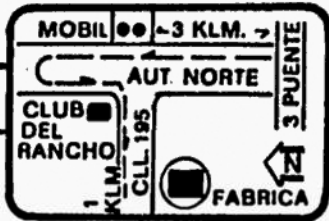

Calle 195 No. 56-00
Autopista Norte

Tels: 67 60271
67 60581 • 37 68550

Horario:
8:00 a.m. a 5:00 p.m.
inclusive festivos



DISEÑOS EXCLUSIVOS LINEA HOGAR Y OFICINA
ASESORIA EN AMOBLAMIENTO Y DECORACION

OFERTA ESPECTACULAR!

este fin de semana

diseñe Ud. mismo su biblioteca!

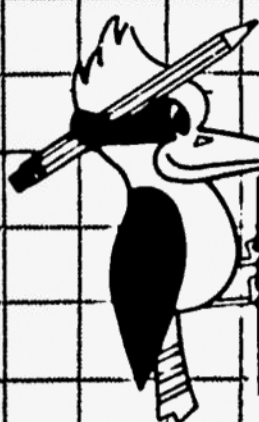

bima

sistema modular vary

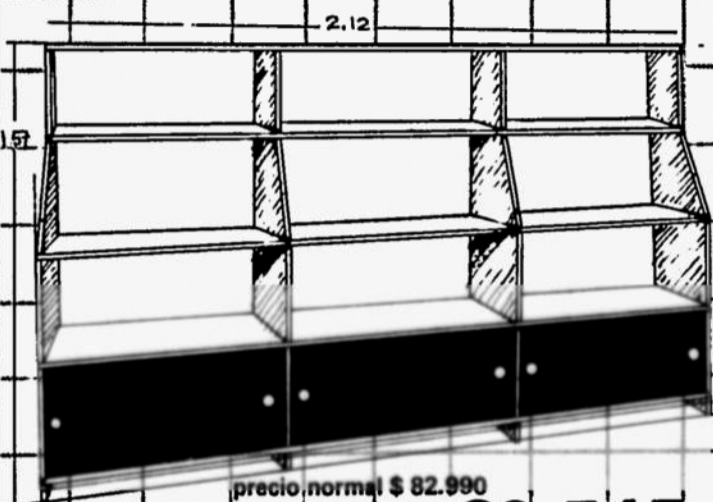

precio normal \$ 82.990
precio promoción \$ **62.545**

Si! Un sencillo sistema de estantería que Ud. puede armar muy fácilmente de acuerdo a su espacio y necesidad!

El Sistema modular Vary está compuesto por módulos horizontales y verticales, puertas y espaldares.

Ud. puede escoger el material en que vienen fabricados: madera cedro, madefilm blanco, madefilm negro con los bordes en cedro.

ADELANTE! ... Ud. diseña!

los módulos

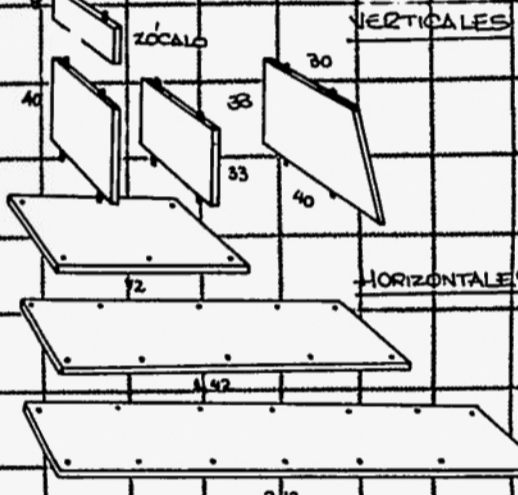

Los entrepaños tienen 20 mm de espesor, por lo tanto soportan el peso de los libros sin deformar sus líneas. Los módulos están disponibles en 30 y 40 cms de fondo.

Los módulos Vary se unen muy fácilmente, y no tienen herrajes a la vista.

Pueden complementarse con puertas correderas de madera de colores o en vidrio. Estas también vienen en varias medidas. Y si lo desea, puede colocarle espaldares.

~~ESTOS SON ALGUNOS EJEMPLOS DE LOS MÓDULOS QUE UD. PUEDE ARMAR FÁCILMENTE! A CUALQUIER MODELO LE PUEDE COLOCAR PUERTAS Y ESPALDARES DONDE LO DESÉE.~~

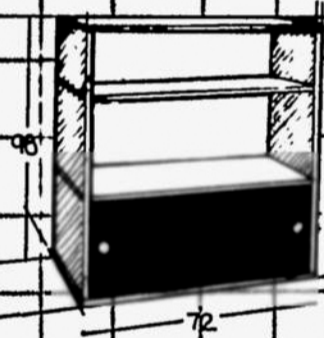

Ejemplo No. 1
98 cm de alto x 72 de ancho
Puertas en colores.
* Este modelo Ud. lo encuentra empacado, listo para llevar. Las puertas son opcionales.
En madefilm color natural
precio normal \$ 22.790
precio promoción **\$ 16.645**

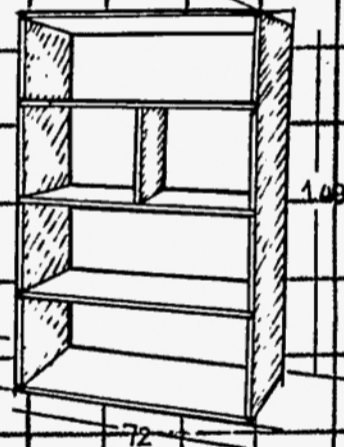

Ejemplo No. 2
1.49 cm de alto x 72 de ancho
en madefilm color natural
precio normal \$ 28.050
precio promoción \$ **20.930**

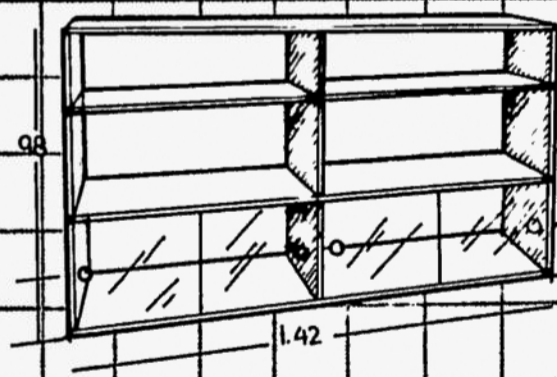

Ejemplo No. 3
98 cm de alto x 1.42 de ancho
en madefilm color natural
precio normal \$ 38.390
precio promoción \$ **28.925**

Ejemplo No. 5
45 cms de alto x 72 de ancho
Con zócalos de 8 cms.

En madefilm color natural
precio normal \$ 12.550
precio promoción **\$ 9.435**

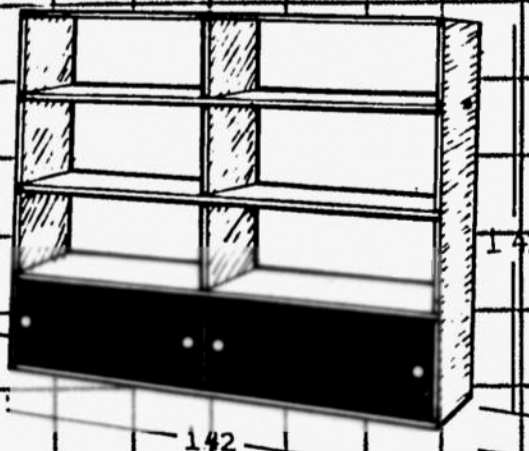
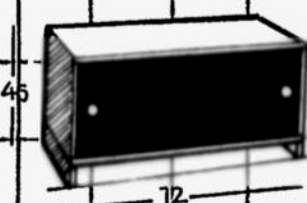

Ejemplo No. 4
1.50 de alto x 1.42 de ancho
En madefilm color natural
precio normal \$ 49.490
precio promoción \$ **36.605**

TODOS ESTOS MODELOS ESTAN DISPONIBLES EN MADERA CEDRO, MADEFILM NATURAL, MADEFILM BLANCO Y LO ÚLTIMO! MADEFILM NEGRO

* Precios válidos en los almacenes de Bogotá, Tunja, Duitama y Sogamoso.

Bogotá: Km. 15 Autopista Norte. Corrutador 67 63 800
Abierto todos los días. Recibimos sus Tarjetas de Crédito.

En los almacenes Bima de otras ciudades, esta Promoción comenzará el sábado 8 de abril. Los precios fuera de Bogotá, tienen un incremento del 7 % por transporte.

Equilibrio natural

Nueva silla ejecutiva



Ergonometría, forma, funcionalidad,
son cualidades propias a
nuestros diseños.

Lograr una posición correcta
en actividad o en reposo,
es uno de nuestros objetivos.



Manufacturas Muñoz S.A.

Amoblamiento para oficinas en nuestros
distribuidores de todo el país.

Mesa\$ y más Mesa\$

SOLO 8 HORAS

Hasta: **60%** DE DESCUENTO



\$ 25.990

Mesa VIP de comedor

- Super resistente
- Para interior o exterior
- Para la silla Rimax
- Desarmable
- Pata en tubería calibre grueso
- Acabado en poliéster
- Deslizadores



Desde **\$ 16.990**

- Mesa toda en laca para centro
- Diseño super funcional
- Hermosos colores
- Mesas auxiliares compañeras
- Muchos modelos



Desde **\$ 29.990**

- Mesa de centro en hueso
- De exportación
- Diferentes enchapes exóticos
- Auxiliares compañeras
- Muchos modelos

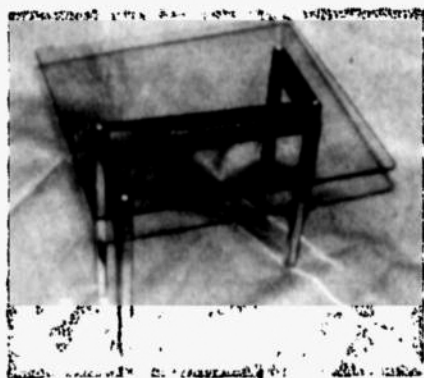

Desde **\$ 4.990**

- Cromada en tubo cuadrado
- Super durable cristal 5 mm.
- Funcional, con 2 bases su mesa de centro

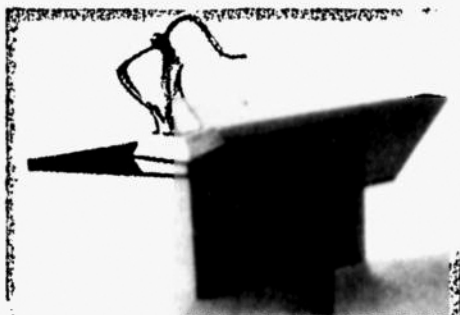

Desde **\$ 14.990**

- Cristal 10 mm.
- Moderno y transparente
- Super resistente 10 mm.
- Auxiliares compañeras
- Diferentes modelos

Modernísimo
FACTORY STORE

Carrera 68 No. 21-85
Tel.: 2627100 Ext. 54

Y muchísimo más...

EL ARTE... UNA GENERACION MAS ADELANTE

gamma
DILLAS

 **CARVAJAL**
HACE LAS COSAS BIEN





Existen personas que prefieren tener un original

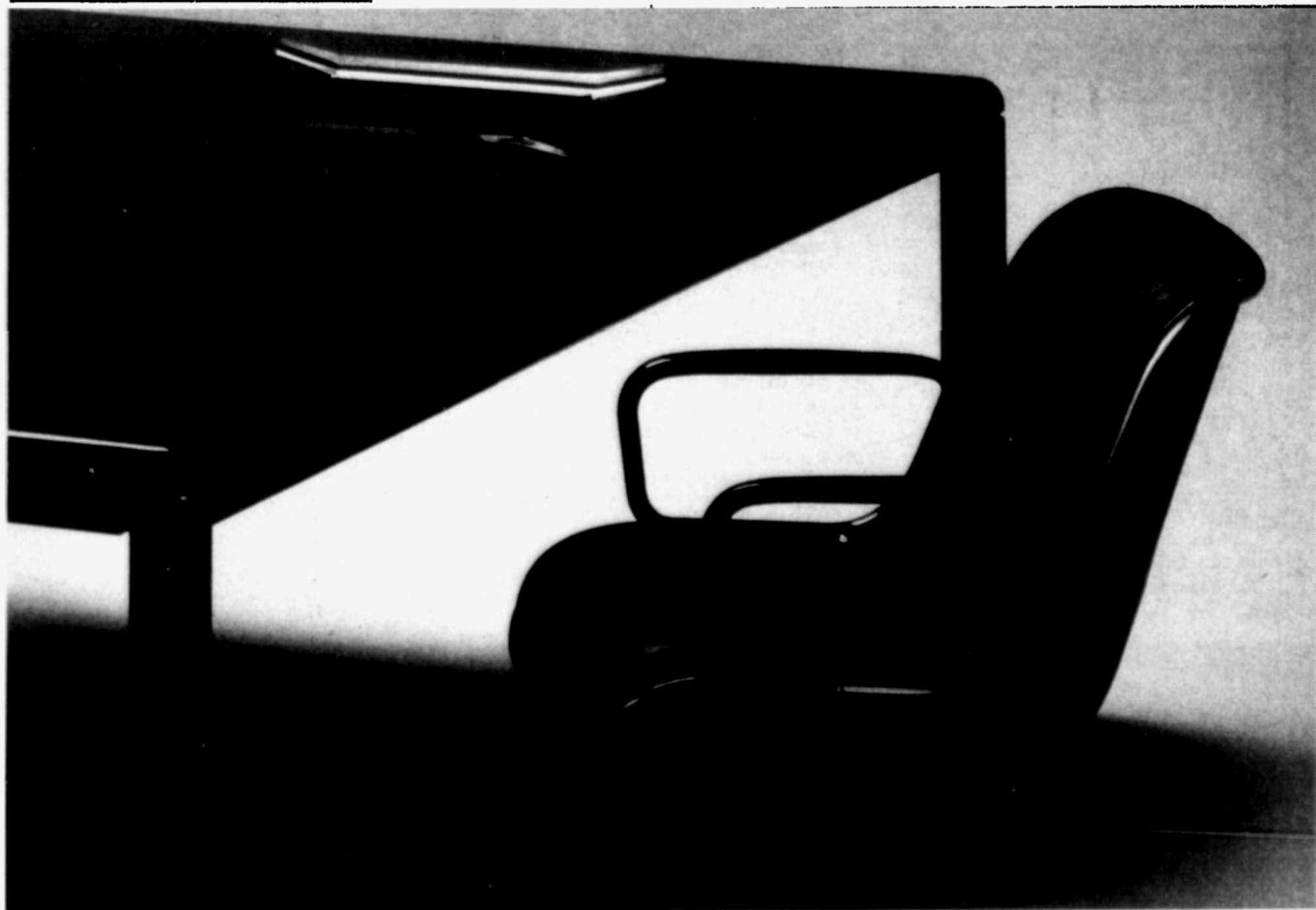

SILLA:
SILLA POLLOCK
CHARLES POLLOCK 1965
MESA:
COLECCION DE MESAS
PFISTER
CHARLES PFISTER 1977

Knoll, muebles creados por los mejores diseñadores de hoy y de siempre. Knoll es una corporación internacional que ha proveído a países en todo el mundo con sus originales, por más de 50 años.

Por eso, quienes saben reconocer la diferencia prefieren una pieza Knoll. Saben que nada reemplaza a un original.

Knoll-diseños Ltda.

demar **Ka** muebles

DISTRIBUIDORES EXCLUSIVOS
DE KNOLL EN COLOMBIA

BOGOTA: CARRERA 9ª Nº 80-15 TELEFONOS: 255 9247 - 255 9167
BARRANQUILLA: CARRERA 52 CALLE 74 ESQUINA TELEFONO: 35 8947
MEDELLIN: CARRERA 43A Nº 3 SUR-10 TELEFONO: 266 3632

ATENCION!

Hoy y mañana, HAY PROMOCION...

DESCUENTOS
DEL **50%**

● Salas en Cuero
desde \$299.000

● Sofá-camas
(herraje. - metálico)
desde \$74.900

- Camas sencillas desde \$ 21.500
- Alcobas desde \$ 79.000
- Comedores (mesa, 4 sillas) desde \$ 65.600
- Salas (sofá, 2 poltronas) desde \$ 69.900

TARJETAS DE CREDITO

ABIERTO DE DOMINGO A DOMINGO Y FESTIVOS DE 10 a.m. a 6 p.m.

La Gran Fábrica de Luxe
AVDA 19 CALLE 103

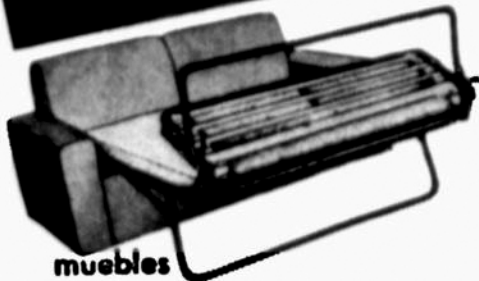

muebles



Fabramex

MUEBLES Y DECORACION

Gran venta de BODEGA

Punto directo de fábrica

Precios de locura

Hoy
sábado
y mañana
domingo
unicamente
9 a.m. - 7:30 p.m.

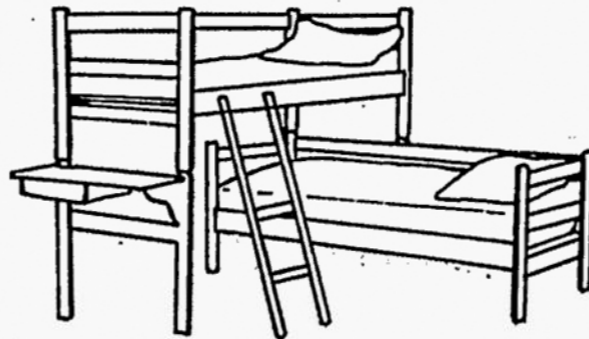
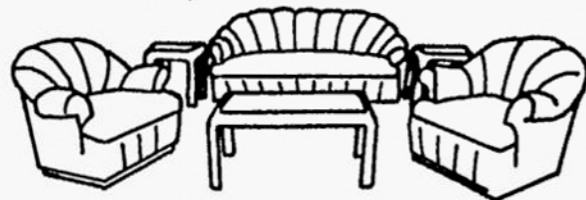

	ANTES	HOY
Sala moderna	\$ 80.500	\$ 55.900
Sala 6 puestos	148.300	99.900
Camarote moderno	65.900	42.900
Camarote "L" con escritorio	87.500	63.900
Alcoba doble natural	148.500	99.000
Alcoba doble color	163.000	129.900
Comedor 4 puestos color	181.500	89.900
Comedor 6 puestos color	273.000	172.900

Además camas, mesas de noche, colchones, lámparas... todo al costo!

STOCKS LIMITADOS

Calle 64 No. 13-78 Tels: 2129113 - 2177132

hoy

ABIERTO
HASTA LAS 8 PM.

ofertas de los miércoles



Bima

línea de bebé

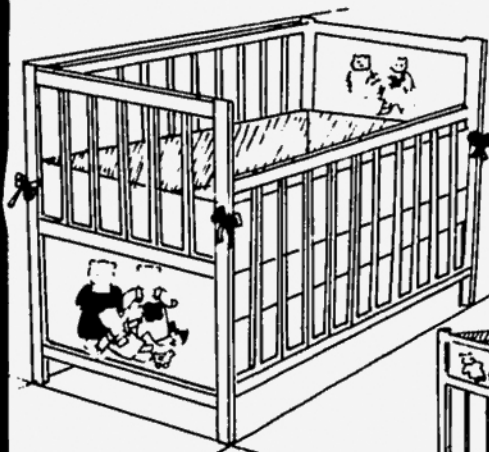

CUNA
DISEÑO
ESPECIAL

HOY \$ 46.995

Baranda ajustable.
1.30 x 70, en cedro
y madefilm.

VESTIDOR para bebé
HOY \$ 24.295

84 x 45 x 99 en cedro y madefilm
estampado. Varios motivos.

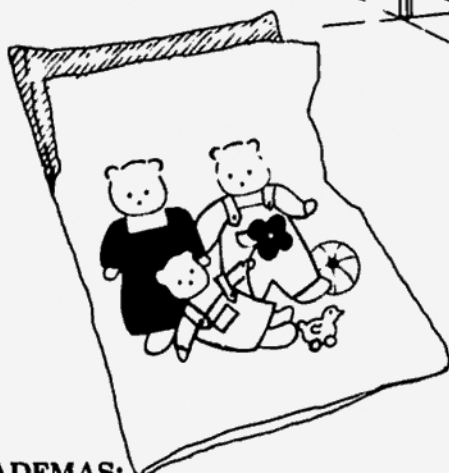

SLEEPING BAG
HOY \$ 6.995
estampado colección
"ositos"

ADEMAS:

SILLA "DIRECTOR" niños	\$ 5.390
CUNA "ARCO" metálica	\$ 38.995
CUNA "ADRIANA" cedro	\$ 30.995
MESITA "KINDER" cedro	\$ 8.895
ABUELITA ACOLCHADA con sleeping y sábana	\$ 11.295
EDREDON para la cuna	desde \$ 4.995
PAÑALERA	desde \$ 2.990
COLCHONETA para la cuna	\$ 4.995
MESA/SILLA ALTA	\$ 13.990

KM. 16 Autopista Norte. Conmutador 67 60 800
Recibimos sus Tarjetas de Crédito.



Limer®

El jardín de los muebles.

Muebles para Terrazas
Jardines, Piscinas, etc.
Resistentes a la Intemperie
Bellos colores y modelos.

Punto de Fábrica en Bogotá:
Autopista Norte Calle 168
Tels: 6710501 - 6718219

Fábrica: Calle 139 N° 94-56
Tels: 6811652 - 6811672
Suba - Bogotá, D.E

Distribuidores en todo el país





COMPUMUEBLES LTDA.®

Proyecta hacia el futuro



CONTAMOS CON:

- Sistema Multifuncion
- Paneles - piso - techo y oficina abierta
- Puestos de trabajo para sistemas
- Sillas ergonómicas
- Archivadores para unidades de memoria

INFORMES Y VENTAS

BOGOTA: Calle 63 N° 11-45 Of. 802 Tels.: 2174037
2357566 - 2658504 - 2991296 Apartado Aéreo 38638
CALI: Avenida 4N N° 17N-53 - Tels.: 611945 - 610612
MEDELLIN: Avenida Nutibara Transversal 39B N° C2-46
Tels.: 2506321 - 2509018

PEREIRA, MANIZALES y ARMENIA Atendidos en:
CARTAGO: Carrera 4ª Calle 12 Local 111
Centro Comercial Robledo Tel.: 22626 (Valle)



MEDITERRANEE

diseños

Muebles y Decoraciones
El Punto Ltda.



Carrera 11 N° 82-18 Tel.: 2184257
Diagonal 109 N° 21-16 Tels.: 2144216 - 2143676
Bogotá, Colombia



FABRICAMOS EXCLUSIVOS
DISEÑOS AMERICANOS Y EUROPEOS

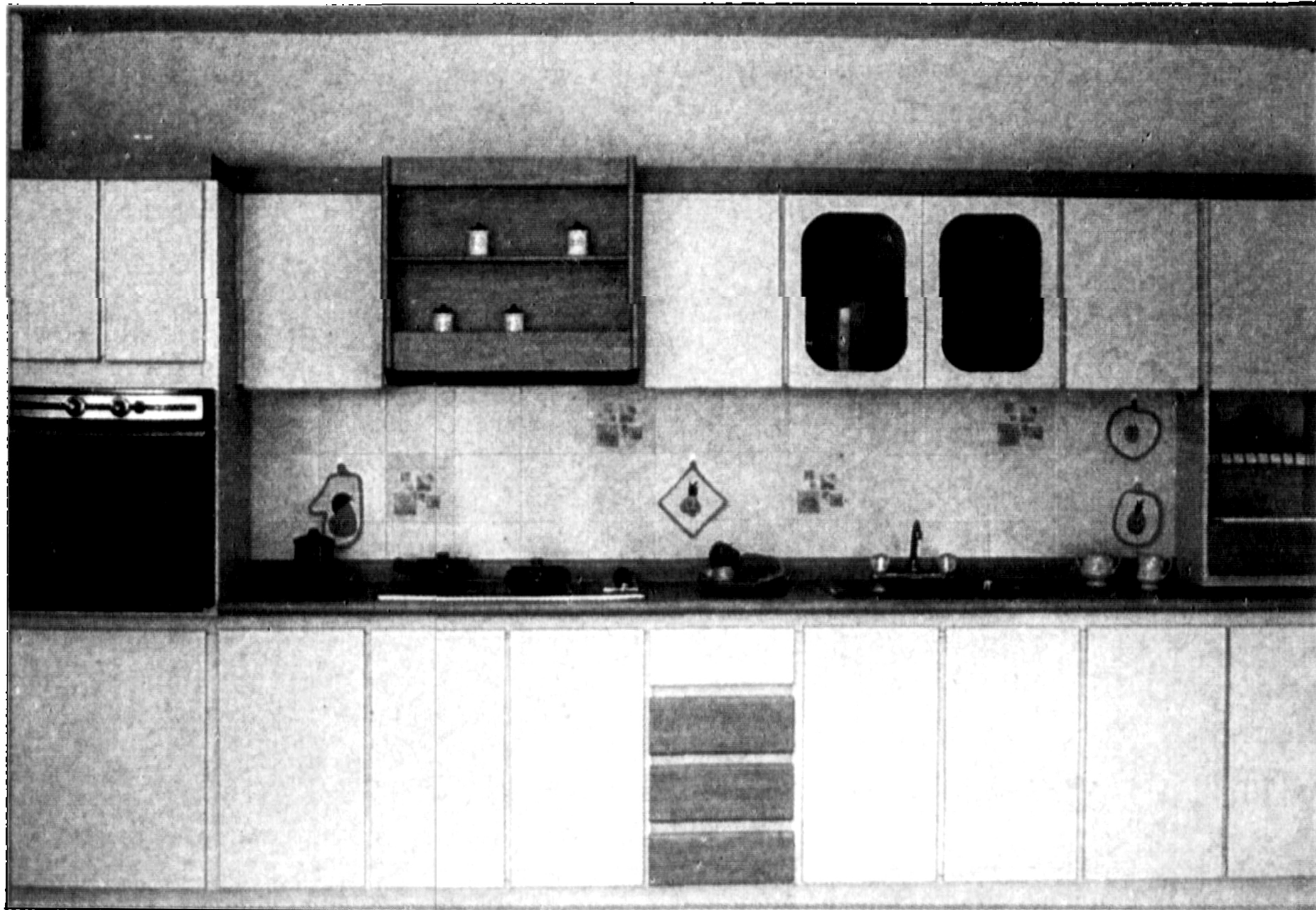

OFERTAS ESPECIALES
DIA DE LA MADRE

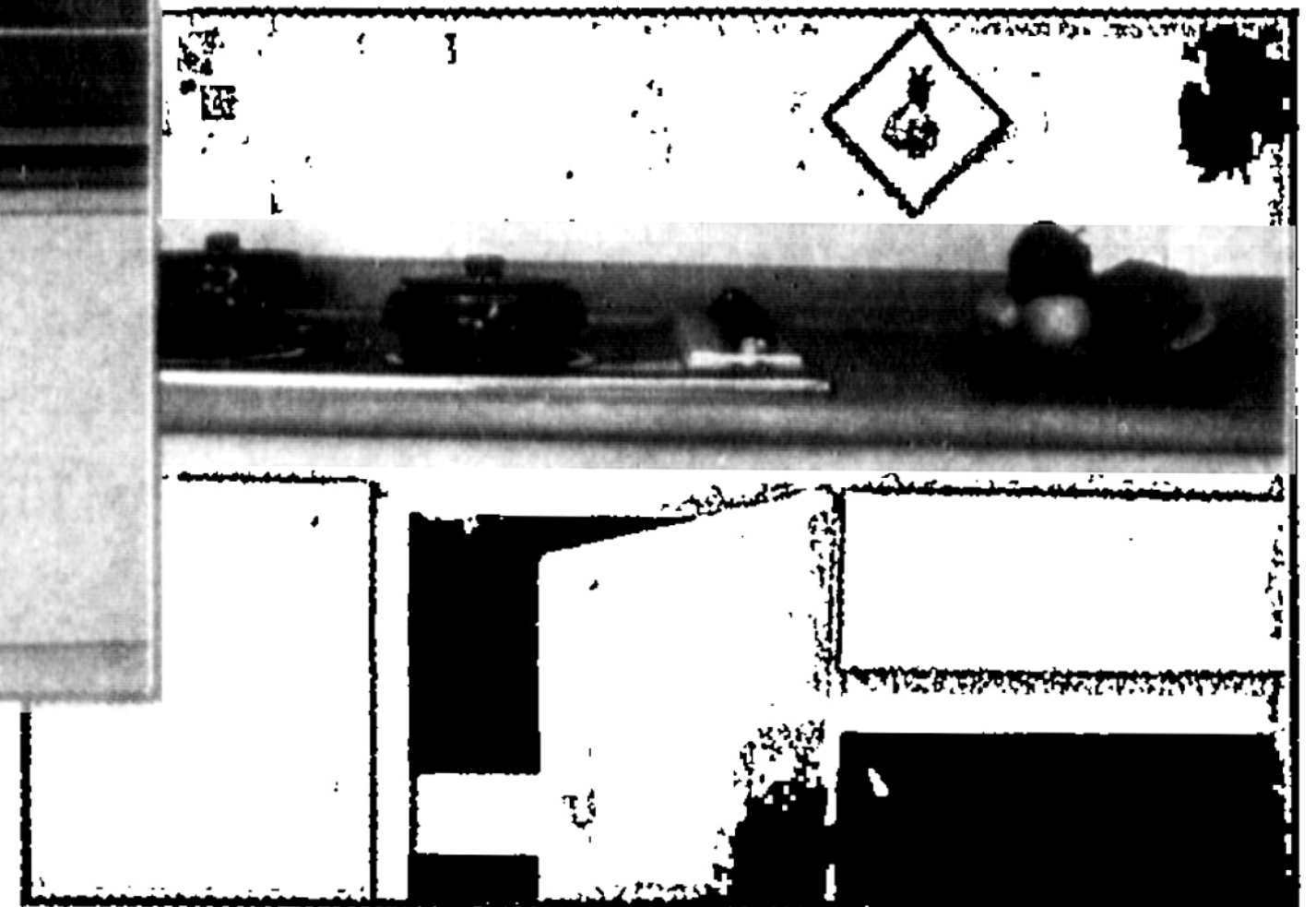

COCINAS INTEGRALES - MUEBLES PARA BAÑO Y CIELO RASO EN ACRILICO.

Exhibición y ventas: Cra. 104B No. 23-04 Tel: 2677507

Fábrica: Cra. 104B No. 23-14 Bogotá - Colombia.



ARDECA

MUEBLES MODULARES



Alcoba Juvenil
PRECIO \$152.800

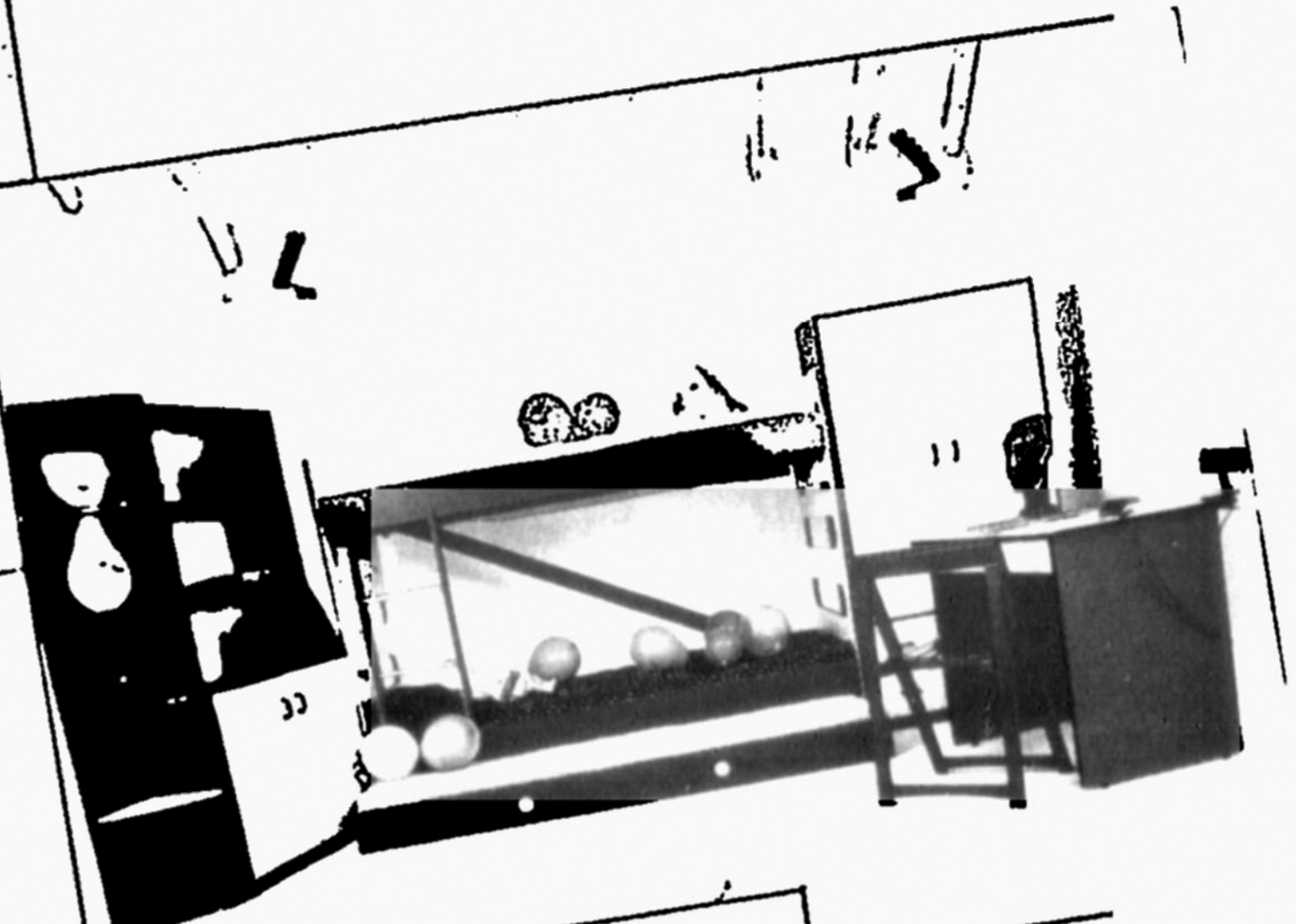

Nido Juvenil
PRECIO \$236.000



Comedor
PRECIO \$175.900



Línea Modular
Biblioteca Bar
PRECIO \$224.300



FABRICA: Cra. 96 No. 140-10 Tel.: 6814814 SUBA:
Calle 139 No. 104-18 Tel.: 6819175 CENTRO CO-
MERCIAL RICAURTE: Cra. 27 No. 10-65 Tel.:
2779468 Cra. (30) CIUDAD DE QUITO No. 71-47 Tel.:
2259970 KENNEDY: Calle 35C Sur No. 75B-33 Tel.:
649506 CEDRITOS: Calle 140 No. 29-78 Tel.:2167181

hoy

ABIERTO
HASTA LAS 8 PM.

ofertas de los miércoles



bima

LAMPARA
SOMBRILLA
En Madera y Tela

15.990

CAMA TAPIZADA

! La cama que Ud. siempre soñó!
Grandes almohadones para recostarse
Espaldar y piecero tapizados. Se pueden
combinar mil posibilidades: El espaldar
y el piecero en rojo, el edredón compañero
en chitz de cualquier color y los almohadones
en otro!



CAMA FINLANDIA
doble, en cedro.

\$ 23.990

ALMOHADONES
en chintz, 70 cms de ancho.

\$ 7.995 PAR

FORROS
para espaldar y piecero,
en chintz, acolchados.

\$ 8.995 PAR

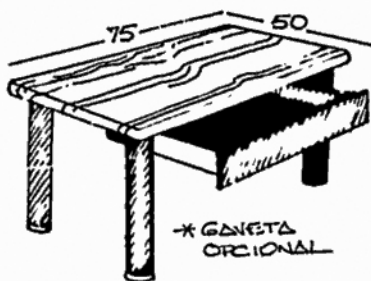

MESA 75 x 45

Patas metálicas disponibles en
varios colores con tapa " butcher
block"

\$ 12.890

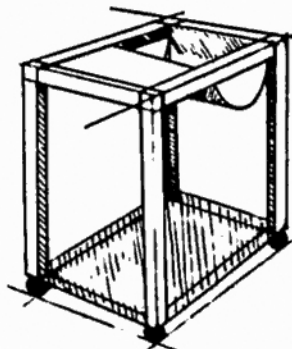

CARRO MULTIUSOS

En Cedro con rodachines

\$ 9.995

Km 16 Autopista Norte, Conmutador 67 60 800

Recibimos sus tarjetas de Crédito

Muebles en cuero



colombiana
de diseño

Calle 128-A No. 41-49 - Tele. 274074 - 2892079



FUNCIONALES • MODERNOS • ECONOMICOS

Metales

M • U • E • B • L • E • S

CRA. 38 No. 133-64

TEL. 2 744901 BOGOTA,
VENTAS DE FABRICA



INTER-CROM

Mesas modulares
para TV y betamax,
acabados de óptima
calidad y precio
competitivo.



● Estamos interesados en distribuidores a nivel nacional

Calle 9° No. 26-37 ☎ 2016631 - 2476802 Bogotá - Colombia

PROMOCION INCREIBLE



**ENTREGA
INMEDIATA**

**MUEBLES
de OFICINA**

INDUMARAL
GARANTIZADOS DE POR VIDA
ESCRITORIOS

DIRECTO de FABRICA

Fábrica: Av. 1a. No. 26-71 (GLORIE TA)
Tels. 280 10 17-280 10 38-289 10 30

Norte: Calle 68 No. 20-40
Tels. 212 86 85-212 76 86

A.A. 70333 Tarjetas de Crédito

MUEBLES CAJIAO LTDA.

De la Madera Creamos

Verdaderas Joyas

Exhibición: Calle 104 No. 23-37. ☎ 2566098 - 2576360
De 9:30 a.m. a 6:30 p.m. Sábados de 9:30 a.m. a 4:30 p.m.

Fábrica: Carrera 19 Bis No. 1D-30. ☎ 2465098 - 2468369
A.A. 29925, Bogotá.



*Una Señora
Promoción!*

CONSOLA Y ESPEJO
POR SOLO \$ 54.604

CON IVA INCLUIDO



artecto

Almacenes de Fábrica: Cra. 36 Calle 26 esquina.
y Autopista Norte Km 16 Abierto los domingos
Recibimos Dineros - Credibanco - Credencial.

LA MEJOR
CALIDAD EN
MUEBLES PARA
EL HOGAR
A PRECIOS
DE FABRICA



Tal vez usted ya conoce nuestra Venta de Fábrica, o quizás no, y todavía está buscando la mejor calidad en muebles además de los mejores precios. Lo invitamos a no buscar más, y a comprobar en INEXPOR la excelente calidad de nuestros muebles y nuestros magníficos precios.

Conozca nuestra línea de *Muebles para Comedor*. Diseños contemporáneos en los más finos y hermosos acabados: lacas polyester, texturizados, abedules y pergaminos.

No olvide preguntar también por muebles para sala y alcoba y por nuestra nueva línea de Sofás y Poltronas en cuero. Y además exija nuestra asesoría gratis en decoración.

INEXPOR

Entrada por la calle 13 con Av. Boyacá - Vía a Catam cerrada -

Km. 14/ Vía Mosquera frente al ICA de Tibaltatá Teléfono: 9182/57320 Fax 9182-57699

Lunes a viernes de 9 a.m. a 5 p.m. Sábados de 10 a.m. a 6 p.m.

EN EL DIA
DE LA MADRE
OFERTAS ESPECIALES

AHORA LLEGO "PISERRA MUEBLES" CON MUCHOS DESCUENTOS

- Salas
- Comedores
- Alcobas
- Camarotes
- Línea oficina
- Decoración comercial



PISERRA
LTDA.
FABRICA DE MUEBLES
DISEÑO DE INTERIORES

DESCUENTOS HASTA DEL 25%

POR INAUGURACION

CARRERA 23 No. 71A-46 ☎ 2351165 BOGOTA, D.E.

Con amor para
MAMA



Juego de
ALCOBA por sólo \$ 78.400

Juego de
COMEDOR sólo \$ 111.400

Juego de SALA sólo \$ 98.800

CLOSET 3 cuerpos sólo \$ 63.900

COLCHONES 30% desc.

INDUAMA
muebles
17 años

Fábrica y Ventas:
Av. de las méricas No. 34-91
Tels: 2692211 - 2444254
A.A. 78102 Bogotá
Garantía 10 años
Tarjetas de crédito
Recreación a su niño
Parqueadero vigilado

HOY!

HASTA LAS 8 PM

ofertas de los miércoles



Bima

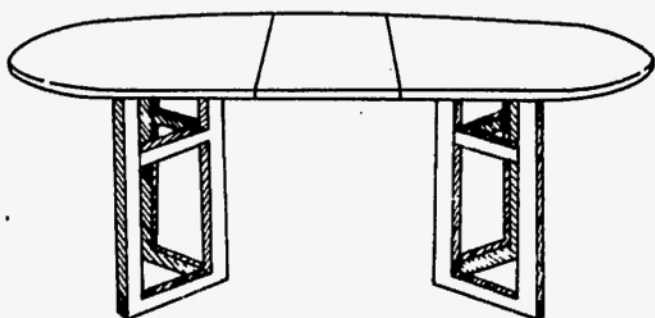

▲ **MESA DE EXTENSION
OVALADA**

En cedro, cómodo diseño.
Se puede extender hasta 2,05 mts. de largo
para esas ocasiones especiales !

\$ 49.945

▶ **SILLA "AALTO"**

Fabricada en cedro, asiento
y espaldar en reata tejida en
algodón color negro.

\$ 12.890

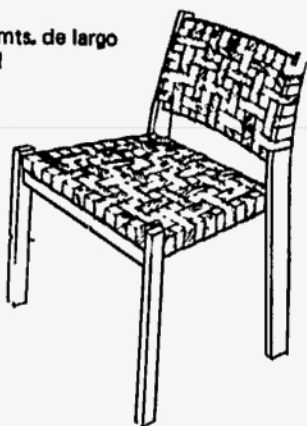

Jarra \$ 5.695

CERAMICA INGLESA

La típica cerámica inglesa,
refractaria, pintada a mano.

Bandeja
grande \$ 9.995
mediana \$ 5.995

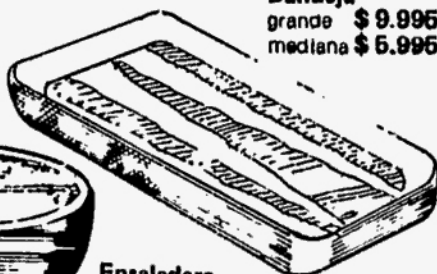

Ensaladera
grande \$ 9.395
pequeña \$ 1.595

Equilibrio natural

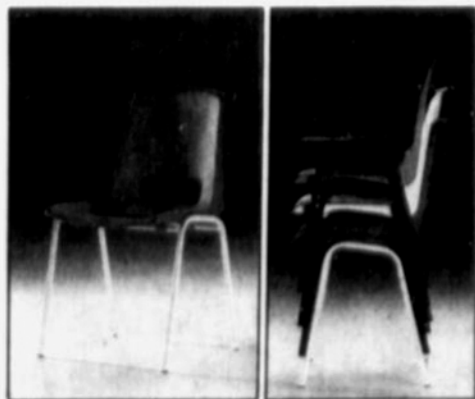

Ergonomía, forma, funcionalidad, son cualidades propias a nuestros diseños.



Lograr una posición correcta en actividad o en reposo, es uno de nuestros objetivos.

Manufacturas Muñoz S.A.

! ULTIMOS MINUTOS!

Sugerencias para
el día de **MAMA**

DESCUENTOS
HASTA
DEL

60%



- * BRONCES
- * JARRONES
- * ACCESORIOS
- * CUADROS
- * ESCULTURAS

- * STAND BETAMAX
- * BARES
- * ESTATUILLAS
- * PORCELANAS
- * LAMPARAS



STOCK LIMITADO

Brunati

UNICENTRO: Local 2-206 Tel.: 2130978

ULTIMO DIA

Nuevos descuentos



FABULOSOS DESCUENTO EN EL DIA DE LA MADRE

DESCUENTO
HASTA DEL

55%

CIOM
INTERNACIONAL

- CHAPINERO: Cra. 13 No. 45-10 ☎ 2321113
- HEROES: Av. 13 No. 79-44 ☎ 2574130
- CALI: Av. Américas No. 19N-15 ☎ 923-615243

NUEVO SURTIDO



FRN

rafael reyes nieta.
MUEBLES

INVITAMOS A VENTAS DIRECTAS DE FABRICA

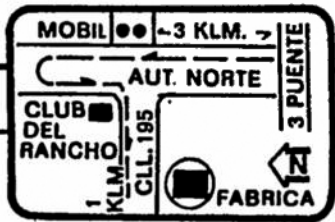

Calle 195 No. 56-00
Autopista Norte

Tels: 67 60271
67 60581 • 67 60875

Horario:
8:00 a.m. a 5:00 p.m.
inclusive festivos



DISEÑOS EXCLUSIVOS LINEA HOGAR Y OFICINA
ASESORIA EN AMOBLAMIENTO Y DECORACION

PROMOCION
MES DE
MAYO

El Mejor Regalo Para Mama



C. Londoño y Cia. Ltda.

Hacemos los mejores productos

OFICINA PRINCIPAL: Carrera 43A No. 20-67 Comutador 2680053 - 2680286
BODEGA: Carrera 43A No. 20-70 Teléfonos: 2685378 - 2698701
LAGO: Carrera 15 No. 75-24 Teléfonos: 2176120 - 2179803
MARLY: Carrera 13 No. 49-70 Teléfono: 2457844
CHAPINERO: Carrera 13 No. 53-60 Teléfono: 2356928

Tarjetas de credito

ABIERTO
LOS
SABADOS



Aluebles Monarca

¡ ANUNCIA DESCUENTOS!

Para el día de la persona más amada



18% en cualquiera de nuestras mercancías

Fabrica: Cra. 17 No. 17-45 sur Tels: 2091424/83 Bogotá.

Industrias **NW** Ltda.

Muebles finos procesados con técnica ALEMANA

**Gran Venta
de Saldos
en
Bodega**



Tarjetas
de crédito

Variedad y Productos exclusivos

Disfrute de esta promoción

Aproveche: PRECIOS FAVORABLES

Entre el 20 y 40 % de Decto.

Diagonal 12 Sur No. 18-58 Tel: 2394281 (Restrepo)

Metrópolis Local: 278 Tel: 2259523



- * ALCOBAS
- * COMEDORES
- * CAMAROTES
- * ESCRITORIOS
- * BIBLIOTECAS
- * CUNAS

DIRECTO DE FABRICA

DESCUENTO 10%

METALICAS LTDA. Fabrica: Transv 31 No 51-23 Sur ☎ 202481 Av 1 de Mayo No 39-11

el BAZAR del Mueble

SOMOS FABRICANTES-LINEAS EXCLUSIVAS
TARJETAS DE CREDITO

- Línea Juvenil
- Mesas para Betamax
- Muebles Modulares
- Comedores
- Salas
- Alcobas

Av. 1o. de Mayo No. 40A-46 ☎s: 2030311-2027627



Punto Hogar Muebles

"DONDE LA CALIDAD Y EL DISEÑO NOS DISTINGUE".

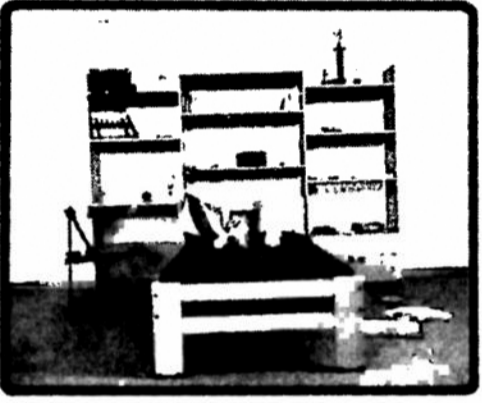

Alcoba Modular \$105.000

Grandes y Atractivos Descuentos
Tarjetas de Crédito

Av. 1o de Mayo No. 70-97 ☎: 2996170



La Esquina Del Mueble

OFRECEMOS CALIDAD Y DISEÑO EN MUEBLES PARA EL HOGAR



- CREDITO PERSONAL
- TARJETAS DE CREDITO
- FACILIDADES DE PAGO
- ZONA DE PARQUEO

Av. 1o. de Mayo No. 41-95 Sur ☎2029401



MACARO MUEBLES METALICOS
ELABORAMOS SU DISEÑO
PROMOCION PERMANENTE

- Comedores desde \$28.000
- Salas desde \$40.000

Av. 1o. de Mayo No. 64-07 Kennedy Cile. 40A sur No. 75A-01



- Camas desde \$16.000
- Camarotes desde \$30.000

RENOVARK MUEBLES

Av. 1o. de Mayo No. 40A-38 Sur - Tel: 2028138

UNICA OPORTUNIDAD con precios del 88
Como un homenaje en el mes de las MADRES en...

LOS MEJORES MUEBLES ESTAN EN LA 1° DE MAYO

Somos fabricantes!!



LOS GUAYACANES FABRICA DE MUEBLES



Av. 1o. de Mayo No. 40A-34
Ofertas Especiales y PROMOCIONES PERMANENTES

VENTAS DIRECTAS DE FABRICA

- Alcobas • Comedores • Salas • Camas • En todos los estilos
- Surtido de colchones y todo lo relacionado con el ramo.

AMOBLADORA ANGEREZ

- SALAS
- COMEDORES
- ALCOBAS



PAGO DE CONTADO **20%** de DCTO.

VISITENOS YA!

Av. 1o. de Mayo No.41-35/41-55 ☎s:2028407-2028653

artetubo

Fábrica de Muebles Metálicos

SALA, COMEDOR Y ALCOBA POR SOLO \$161.000
GRANDES DESCUENTOS POR TIEMPO LIMITADO

- Pintura electrostática horneada
- Modernos Diseños
- Tarjetas de Crédito
- Camas y Camarotes
- Mesas Auxiliares, Escritorios, Bibliotecas, etc.

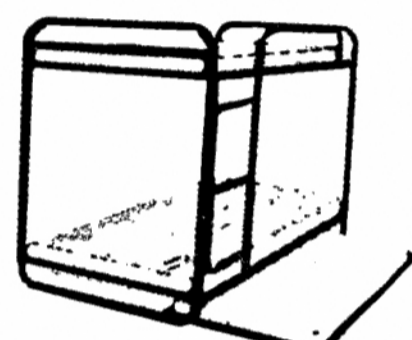

FABRICA: Cile. 32 sur No. 60A-19Carvajal ☎s: 2043210 - 2048123
PUNTOS DE VENTA: Av.1o. de Mayo no. 41A-46sur ☎:2027014 • Cile. 74 No. 38-00 Esquina ☎: 2257118

POR SER FABRICANTES LE OFRECEMOS LOS MEJORES PRECIOS Y CALIDAD!

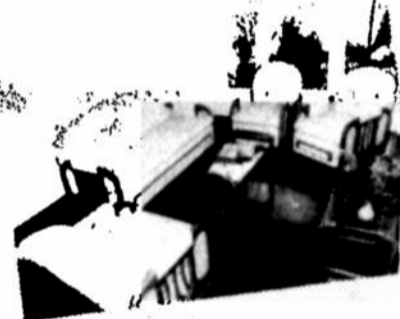

- Estilos Exclusivos en SALAS
- COMEDORES
- ALCOBAS

DIRECTO DE FABRICA

¡FABRICAMOS A SU GUSTO! AMOBLADORA «EL GUAYACAN»

Av. 1o. de Mayo No. 39A-13sur ☎:2035662
Fábrica: Cra. 61A No. 37B-46sur ☎: 2044846

MUEBLES NUEVOHOGAR

Gran Variedad de Estilos en Guayacán, Tintilla y Laca China.

- Salas
- Comedores
- Alcobas

PRECIOS ESPECIALES

Av. 1o. de Mayo No. 41-01



MUEBLES LA CASA DEL GUAYACAN



Credito Personal

Tarjetas de Crédito

- Salas • Comedores • Alcobas en Guayacán y Laca China.

PUNTOS DE VENTA : EDIFICIO LA CASA DEL GUAYACAN
Av. 1o. de Mayo No. 41-21sur ☎:2025444
Av. 1o. de Mayo No. 41-16sur Ciudad Montes III sector.

MUEBLES DAROA

Av. 1 de Mayo No. 41-14

Comedores, alcobas y salas en Guayacán

Visítenos antes de comprar en otra parte

Tarjetas de crédito

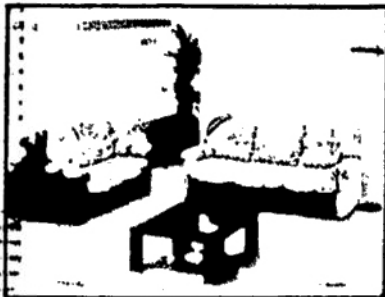

MUEBLES TIPO EXPORTACION

Protegido
por

Scotchgard
Protector de Telas



- DISEÑOS EXCLUSIVOS - PRECIOS DE FABRICA -
Enchapados en pergamino, hueso, cacho, totumo.
Terminados en laca china, tintilla y texturizados.
Muebles en cuero, Muebles empotrados.

Horario
Lunes a viernes
8 a m a 5 p m.
Sabados 12 m.

alberto escobar & cia ltda.

DECORACION EN MADERA



Fábrica: Calle 27 No. 4-45 ☎ 2429656 - 2428609

**APROVECHE
SU PRIMA**

Ofertas de mitad de año... a mitad de precio

Salas
desde **\$54.900**



Alcoba doble
desde **\$59.900**



Sofá-cama
desde
\$39.900

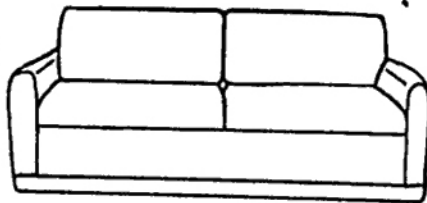

Camarote desde **\$48.900**

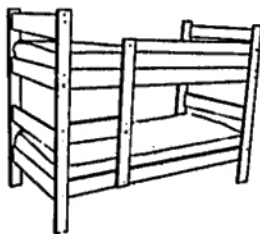

Sábado y
domingo
únicamente
stocks
limitados



Fabramex

TUDO EN MUEBLES Y ELECTRODOMESTICOS

Calle 64 No. 13-78 ☎ 2129113 - 2177132

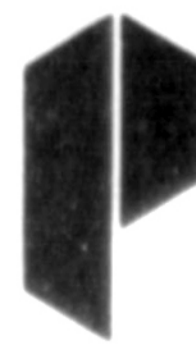

PIZANO SA

Calidad Total!

PREMIO NACIONAL DE LA CALIDAD

LAS SOLUCIONES MAS PRACTICAS PARA VIVIR MEJOR ENCUENTRELAS EN LA REVISTA "HABITAR"... Y HAGALAS CON PIZANO!

DESPIECE DE LA LAMINA: En milímetros

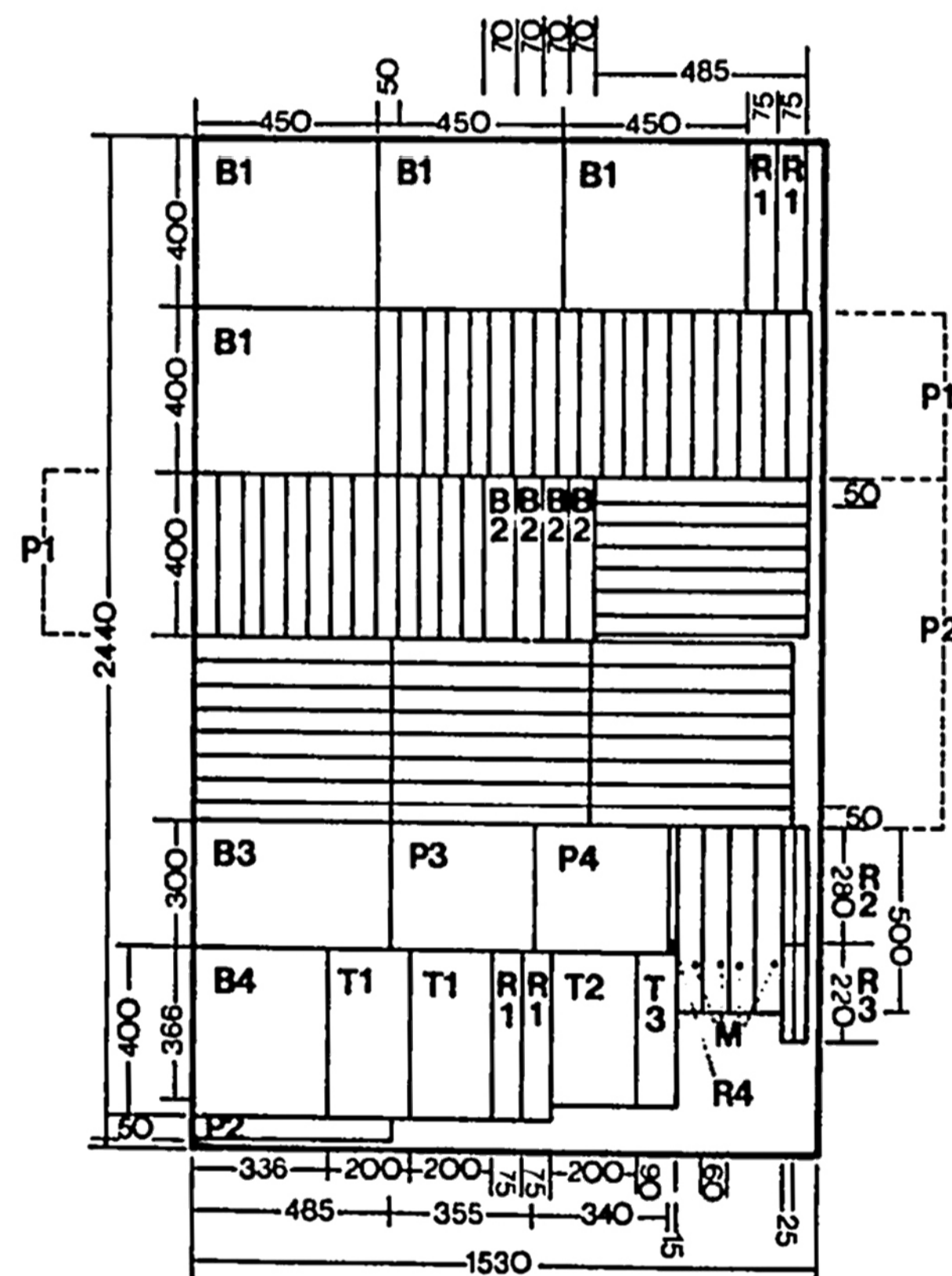

DISEÑOS PIZANO PARA CREAR SIN DESPERDICIOS

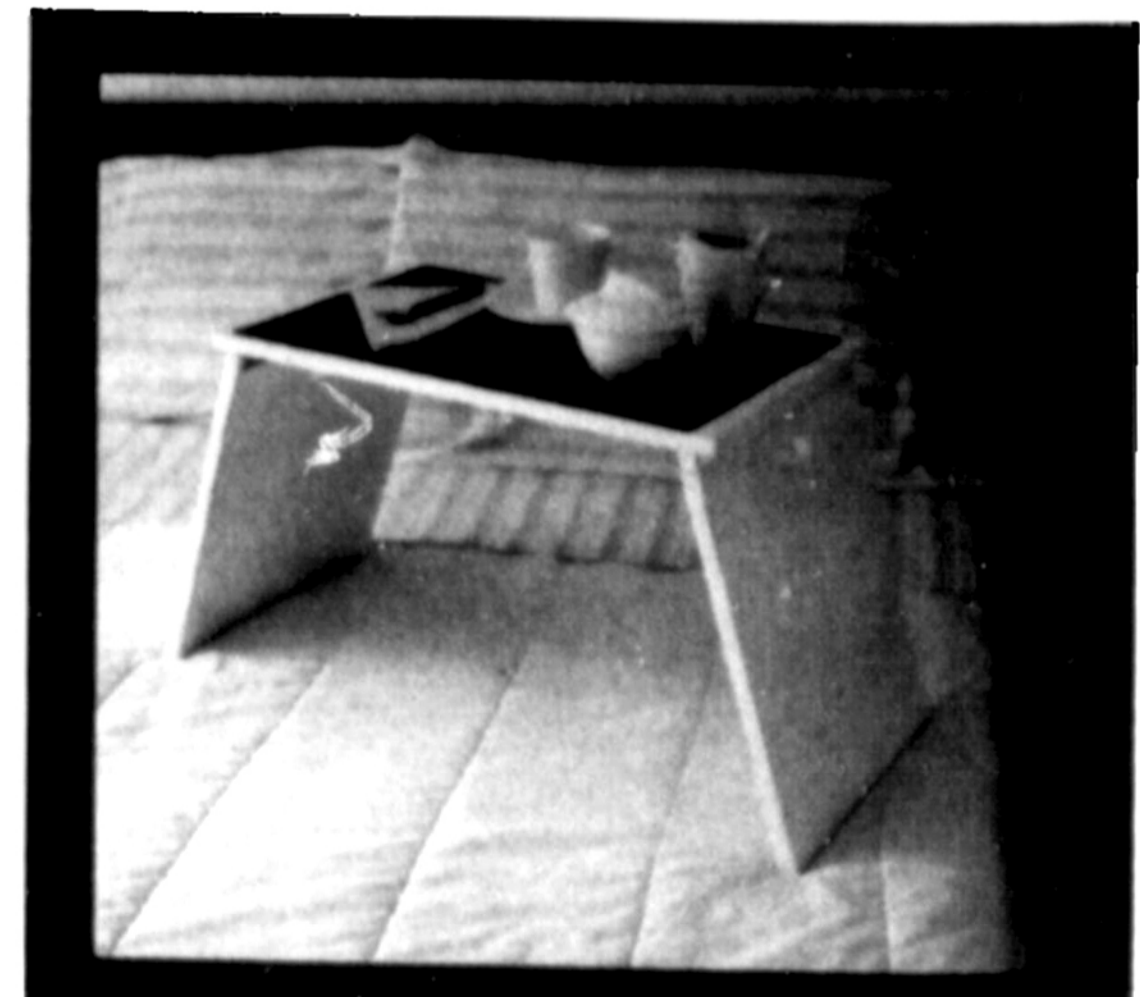

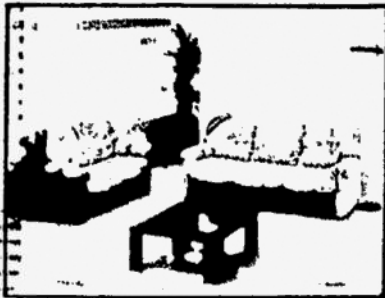

MUEBLES TIPO EXPORTACION

Protegido
por



Scotchgard
Protector de Telas

- DISEÑOS EXCLUSIVOS - PRECIOS DE FABRICA -
Enchapados en pergamino, hueso, cacho, totumo.
Terminados en laca china, tintilla y texturizados.
Muebles en cuero, Muebles empotrados.

Horario

Lunes a viernes

8 a m a 5 p m.

Sabados 12 m.

alberto escobar & cia ltda.

DECORACION EN MADERA



Fábrica: Calle 27 No. 4-45 ☎ 2429656 - 2428609

**APROVECHE
SU PRIMA**

Ofertas de mitad de año... a mitad de precio

**Salas
desde \$54.900**



**Alcoba doble
desde \$59.900**



**Sofá-cama
desde
\$39.900**

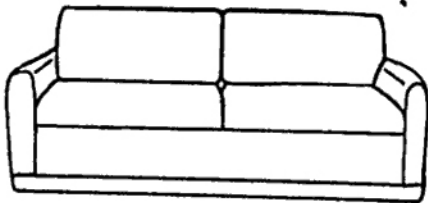

Camarote desde \$48.900

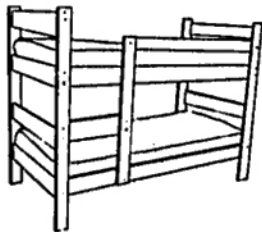

Fabramex

TODO EN MUEBLES Y ELECTRODOMESTICOS

Calle 64 No. 13-78 ☎ 2129113 - 2177132

**Sábado y
domingo
únicamente
stocks
limitados**

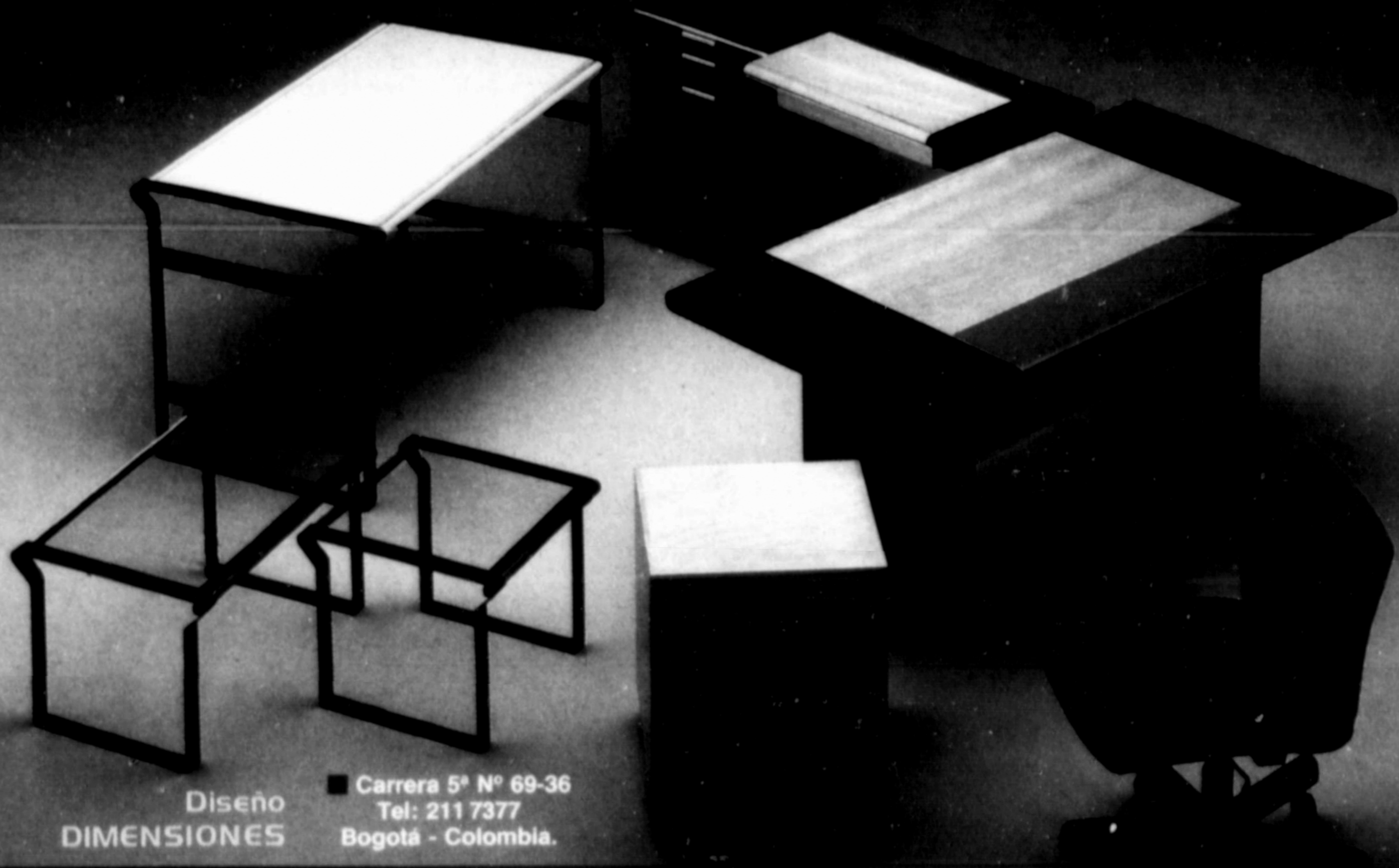

Diseño
DIMENSIONES

■ Carrera 5ª N° 69-36
Tel: 211 7377
Bogotá - Colombia.

objetos

■ Ave. 15 N° Esquina Calle 119
Tel: 215 2519
Bogotá - Colombia.

Carrera 12 N° 83-53
Tel: 236 5926
Bogotá - Colombia.

SE ABRE

CONCURSO NACIONAL
DE DISEÑO INDUSTRIAL
PARA NUEVAS APLICACIONES
DE LA HOJALATA
HOLASA 89

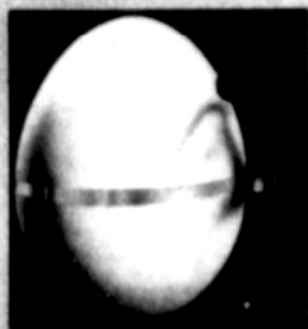

ABRA SU IMAGINACION,
PARTICIPE Y GANE
\$ 3'000.000.00 (PREMIO UNICO).

INFORMES:
DEPARTAMENTO DE RELACIONES PUBLICAS
DE HOLASA. TEL: 266 66 11
A.A. 51865 DE MEDELLIN

FECHA LIMITE DE INSCRIPCION:
11 DE SEPTIEMBRE

ENTREGA DE PROYECTOS HASTA:
10 DE OCTUBRE - 5:00 P.M.

PREMIACION:
23 DE NOVIEMBRE
1989 AÑO NACIONAL
DE LA CIENCIA Y LA TECNOLOGIA

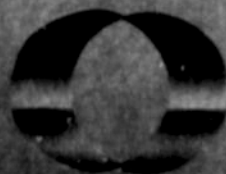

HOLASA
HOJALATA Y LAMINADOS S.A.

VENTA
PERMANENTE
DE BODEGA

A Papá Regalale Confort

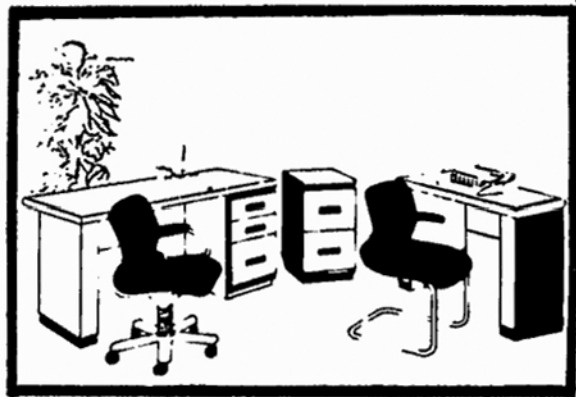

C. Londoño y Cía. Ltda.

Vendemos Los Mejores Productos

BODEGA: Carrera 43A No. 20-70 Teléfonos: 2685378 - 2698701

OFICINA PRINCIPAL: Carrera 43A No. 20-67 Conmutador 2680053 - 2680285

LAGO: Carrera 15 No. 75-24 Teléfonos: 2176120 - 2179803

CHAPINERO: Carrera 13 No. 53-60 Teléfono: 2356928

MARLY: Carrera 13 No. 49-70 Teléfono: 2457844

TARJETAS DE CREDITO

ABIERTO LOS
SABADOS

hoy

hasta las
8 pm

ofertas de los miércoles



Bima

estudio

ESCRITORIO METALICO
con canastilla, tapa 1.20 x 60
en vidrio

\$ **12.590**

LAMPARA "TRIPODE"
de mesa metálica

\$ **5.395**



LAMPARA "PLATO"
de mesa, metálica

\$ **8.990**



SILLA "BAUHAUS"
estructura metálica, asiento
y espaldar tapizado en daytona.
Disponible en negro, gris y rojo.

\$ **11.990**

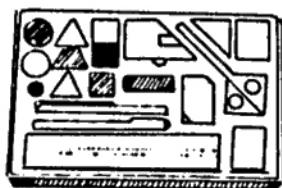

JUEGO ESCRITORIO "GEOMETRICO"
contiene: cosedora, tijeras, bisturi, regla
con reloj, esfero, imanes, cajitas, chinchas,
cinta pegante y clips

\$ **8.995**



Km. 16 Autopista Norte - Conmutador 67 60 800
Abierto todos los días - Recibimos sus Tarjetas de Crédito

COMEDOR Y SALA \$ 55.990

Mensual por 6 meses

Descuentos adicionales por CONTADO



COMEDOR

- 4 sillas Tiffany
- Mesa 120 ø Tiffany
- Bifet Tiffany
- Vitrina Tiffany

SUPER
PROMOCION
DE
MITAD
DE
AÑO

Y MUCHO
MAS

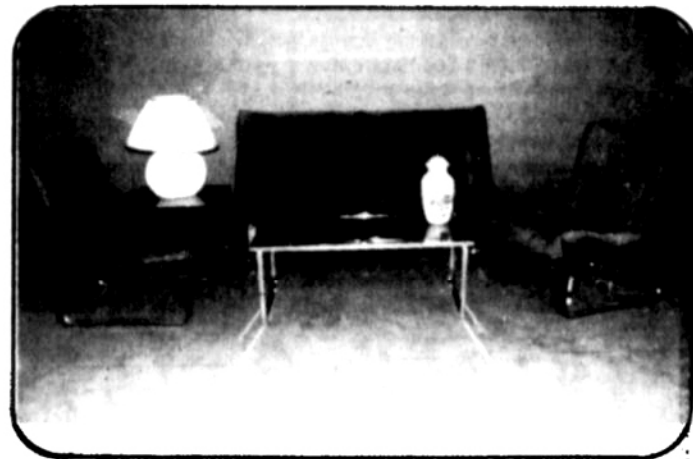

SALA

- Silla Escandinava 2pt.
- 2 Sillas Escandinava 1pt.
- Mesa centro
- Mesa auxiliar

Aproveche su Prima - "Crédito disponible"
OFERTA SOLO HOY

FACTORY STORE

Modernísimo

Modernizando y Economizando

Cra. 68 No. 21-85
Tel.: 2627100 Ext. 54

Le cambiamos sus muebles viejos por muebles nuevos

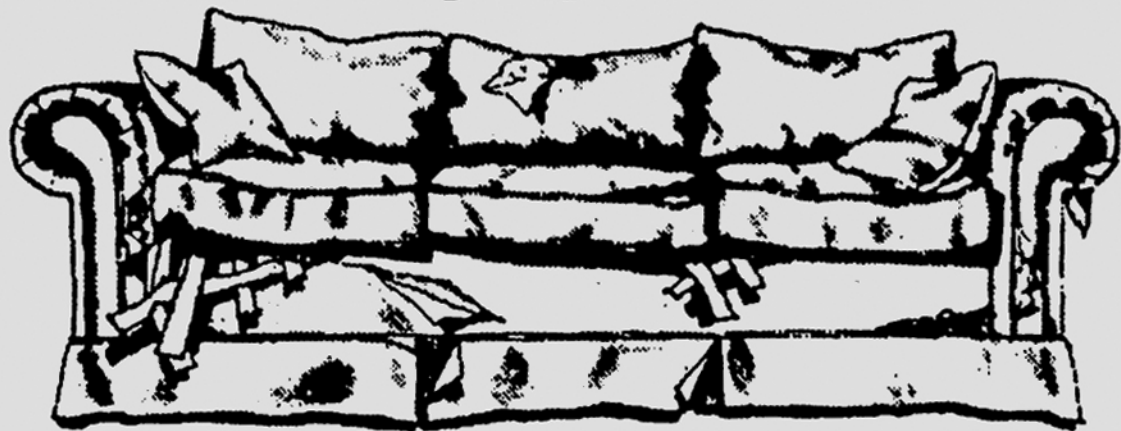

Le recibimos en parte de pago sus muebles viejos, como abono en la compra de muebles nuevos

NO IMPORTA EL ESTADO DE SUS MUEBLES VIEJOS... ¡AQUI LOS RECIBIMOS.
EL CAMBIO SE HARA DE ACUERDO AL ESTADO Y CANTIDAD DE MUEBLES.

OFERTA POR
POCO TIEMPO.

TIEMPO DE
PRIMA SOLAMENTE

GARANTIZAMOS LOS
PRECIOS MAS BAJOS
DE COLOMBIA

PAGAMOS HASTA \$ 300.000
POR SUS MUEBLES VIEJOS

Modernísimo
FACTORY STORE

Av. 68 No. 21 - 87 Tel.: 2827100 Ext. 54

Le cambiamos sus muebles viejos por muebles nuevos

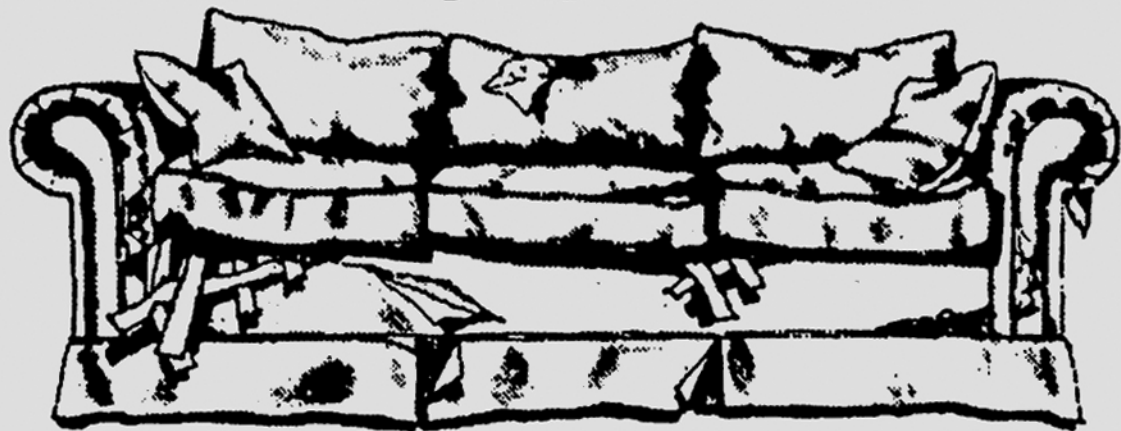

Le recibimos en parte de pago sus muebles viejos, como abono en la compra de muebles nuevos

NO IMPORTA EL ESTADO DE SUS MUEBLES VIEJOS... ¡AQUI LOS RECIBIMOS.
EL CAMBIO SE HARA DE ACUERDO AL ESTADO Y CANTIDAD DE MUEBLES.

OFERTA POR
POCO TIEMPO.

TIEMPO DE
PRIMA SOLAMENTE

GARANTIZAMOS LOS
PRECIOS MAS BAJOS
DE COLOMBIA

PAGAMOS HASTA \$ 300.000
POR SUS MUEBLES VIEJOS

Modernísimo
FACTORY STORE

Av. 68 No. 21 - 87 Tel.: 2827100 Ext. 54

Ultimo fin
de semana

Abierto tambien
Domingo
y Lunes

super
PROMOCION

ALCOBAS &
COMEDORES



bima

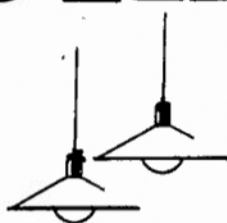
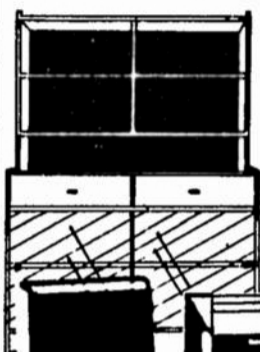

MESA "BENDSEN"
base metálica, tapa en vidrio
rectangular 1.70 x .80 o
cuadrado 1.20 x 1.20
Precio normal \$ 41,290

HOY \$ 35.995

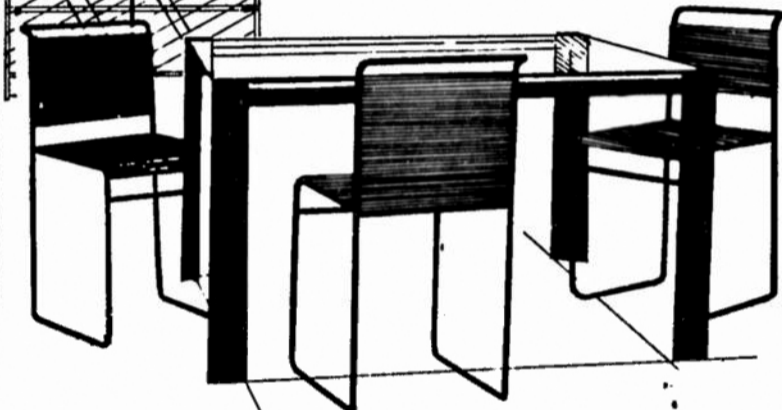

BUFFET "BENDSEN"
madera cedro, con vitrina,
puertas en vidrio.
Precio normal \$ 64,990

HOY \$ 49.990

SILLA "SPAGUETTI"
metálica, asiento y espaldar
tejido en polyuretano.
Precio normal \$ 14,990

HOY \$ 8.995

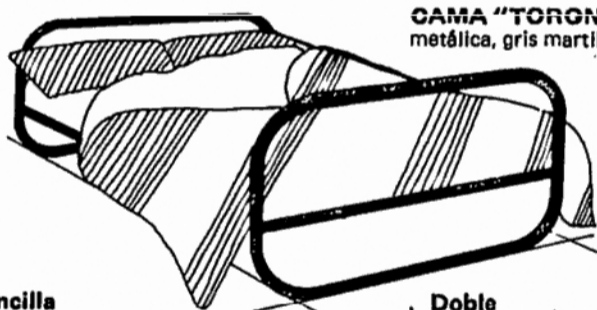

CAMA "TORONTO"
metálica, gris martillado

Sencilla
Precio normal \$ 21,395

HOY \$ 17.990

Doble
Precio normal \$ 30,995

HOY \$ 24.990

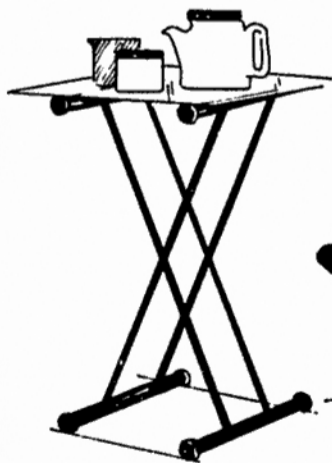

MESA "TIJERA"
base metálica, tapa en vidrio,
se puede usar en 3 posiciones.
Precio normal \$ 20,000

HOY desde \$ 15.990

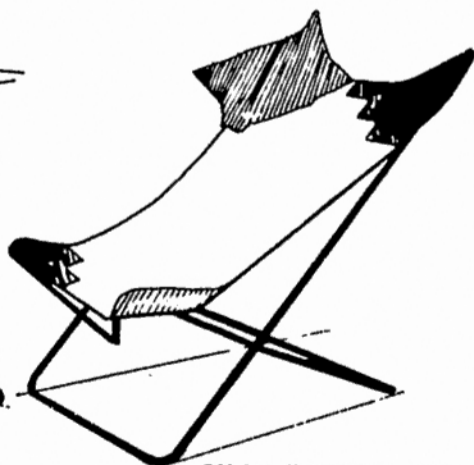

SILLA "AFRICANA"
estructura metálica, varios
colores, forro en lona.
Precio normal \$ 15,990

HOY \$ 10.990

Estos son algunos ejemplos. Ud. encontrará muchos artículos más
en promoción !

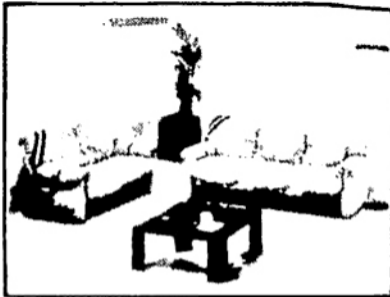

MUEBLES TIPO EXPORTACION

Protegido
por



Scotchgard
Protector de Telas

- DISEÑOS EXCLUSIVOS - PRECIOS DE FABRICA -
Enchapados en pergamino, hueso, cacho, totumo.
Terminados en laca china, tintilla y texturizados.
Muebles en cuero, Muebles empotrados.

Horario

Lunes a viernes

8 a m a 5 p m.

Sábados 12 m.

alberto escobar & cia ltda.

DECORACION EN MADERA



Fábrica: Calle 27 No. 4-45 ☎ 2429656 - 2428609

LA MEJOR
CALIDAD EN
SOFAS DE
CUERO
A PRECIOS
DE FABRICA

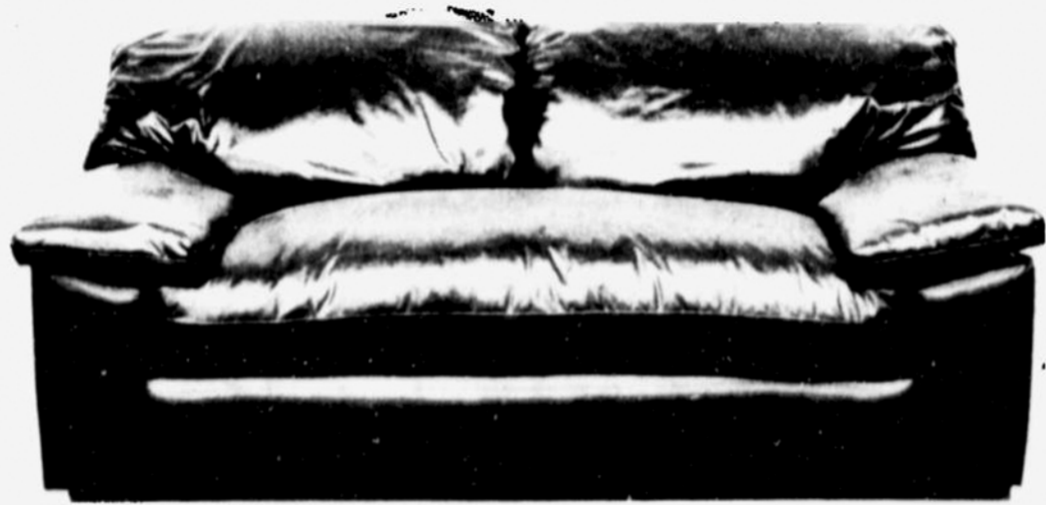

Usted tal vez ya conoce nuestra Venta de Fábrica, o quizás no y todavía está buscando la mejor calidad en muebles además de los mejores precios.

Lo invitamos a no buscar más, y a comprobar en INEXPOR la excelente calidad de nuestros muebles y nuestros magníficos precios.

Venga a conocer nuestra nueva línea de *Sofás y Poltronas en cuero*. Diseños exclusivos en hermosos colores: negro, gris, vino, verde, rojo, arena, taupe, crema y miel.

No olvide preguntar también por muebles para sala, comedor y alcoba de moderno diseño y en los mejores acabados: lacas, polyester, texturizados, abedules y pergaminos. Y exija nuestra asesoría gratis en decoración.

• **I N E X P O R** •

KM. 14 VIA MOSQUERA (FRENTE AL ICA DE TIBAITATA)
Teléfono: 9182/57320 Fax 9182-57699
LUNES A VIERNES: DE 9 A.M. A 5 P.M.
SABADOS DE 10 A.M. A 6 P.M.

Ahora en Niza Muebles Industria MW Ltda.

600 m² de exhibición de toda clase de muebles para el hogar.

HOY GRANDES
PROMOCIONES
Y DESCUENTOS
HASTA DEL 50%



Además:

- Muebles de jardín
- Muebles para veraneo (fincas)
- Muebles en bambú
- Lencería (gran surtido)

Tarjetas de Crédito
Parqueadero

Visítenos en la
Av. Suba No. 123-30
Bogotá





JMAS

INDUMAR Y CIA. LTDA.

JAIME MARTINEZ

Muebles en todos los estilos

Carpintería en general

Pintura al ducó

Fabricamos toda clase de molduras

Cra. 25 No. 22-B-37

☎ 2681082 - 2441020

Manos maestras
colombianas
transforman en
joyas clásicas
Maderas
Centenarias.



Sarmiento Mora Hnos. Ltda.

MUEBLES CLASICOS

Carrera 45 No. 80-40/47

Teléfonos:

2501823 - 2501665 - 2258737 - 2258714

Bogotá

hoy

hasta las
8 pm

ofertas de los miércoles



bima

← MESA SONIDO / DISCOS en cedro

Precio Normal \$ 25.690

HOY \$ 19.995

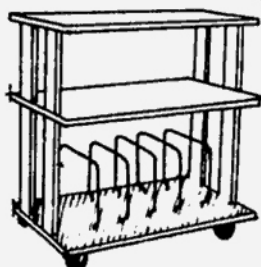

↓ ESCRITORIO METALICO con canastilla, tapa en melamina cedro 1.20 x 60

Precio Normal \$ 17.790

HOY \$ 15.690

La tapa está disponible también en vidrio.

SILLA "DIRECTOR" →

en madera y lona,
plegable, varios colores

Precio Normal \$ 11.490

HOY \$ 8.995



1.50

80

MESA ↑

con base rectangular
cedro, tapa 1,50 x .80
tipo "butcher block"

Precio Normal \$ 34.390

HOY \$ 29.990

← SILLA "AALTO"

en cedro,
asiento y
espalda en
reata tejida
en algodón
color negro.

Precio Normal, \$ 14.495

HOY \$ 11.495

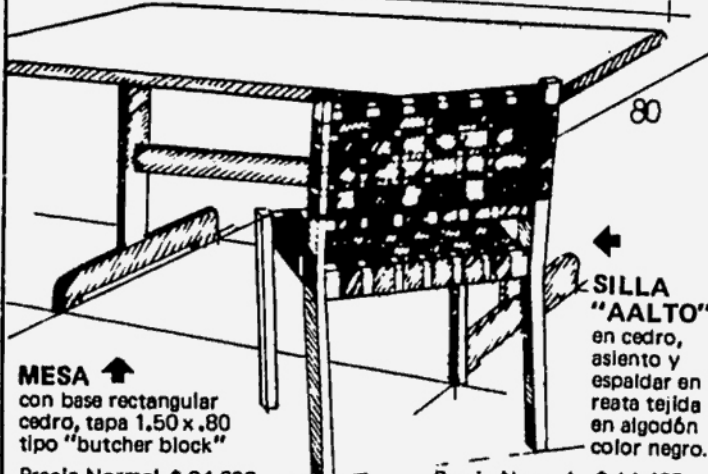

hoy

abierto hasta
las 8 pm

ofertas de los miércoles



bima

SOFA Y POLTRONA "MALLA"

Estructura metálica, cojín en espuma tapizado en lona, disponible en varios colores.



SOFA

De dos puestos con cojín

\$ 33.990

POLTRONA

Con cojín

\$ 22.990

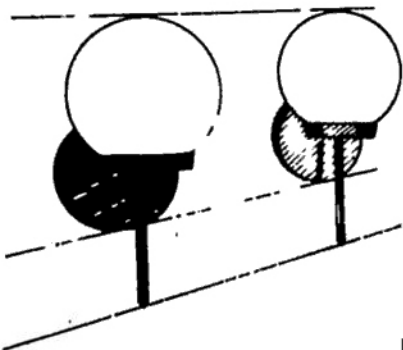

LAMPARA "FIGARO"

Para uso en interior
o exterior, disponible
en varios colores.

\$ 2.895

NEVERA PARA CAMPING

Capacidad 7 litros,
con práctica
tapa/bandeja,
disponible en
amarillo y rojo.

\$ 995

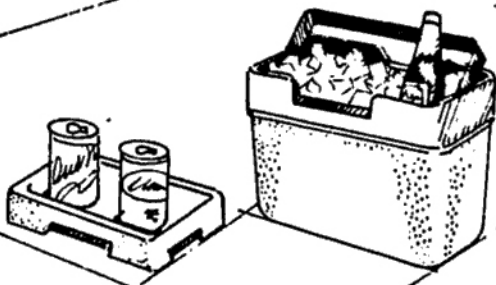

Km 16 Autopista Norte Conmutador 67 60 800

Recibimos Tarjetas de Crédito. Abierto todos los días



**abulosa promoción
con precios... fantásticos !**

NINOS



Cuna "Arco" metálica,
varios colores.

\$34.995



Mesita en cedro,
tapa en melamina
desde

\$8.990

Cama "Arco" 1.90 x 90
metálica, varios colores

\$24.995

Silla "Teká"
madera y lona.
desde

\$9.995



Cama "Nido" cedro

\$12.795



**oda la semana
con descuentos hasta del 50%**

Julio 29 a Agosto 7



bima

Bogotá : Km. 16 Autopista Norte ☎ 6760800 Abierto todos los días Tarjetas de Crédito

Esta promoción en concesionarios y distribuidores Bima de 8 al 15 de Agosto !

Barranquilla : Cra. 54 No. 75 - 139	Bucaramanga : Calle 48 No. 33 - 08	Sincelejo : Cra. 19 No. 24 - 30
Cali : Calle 17 Norte No. 8 - 05	Duitama : Calle 16 No. 17 - 15	Cúcuta : Av. 0 esquina Calle 12
Cartagena : Av. del Arsenal No. 9A - 09	Tunja : Calle 29A No. 10 - 19	Neiva : Cra. 5a. No. 17 - 14
Manizales : Cra. 23 No. 56 - 99 Rosales	Sogamoso : Cra. 11 No. 11 - 61	Pasto : Cra. 25 No. 15 - 43

* Los precios tendrán un incremento por transporte en los almacenes fuera de Bogotá.

NINOS



Julio 29 a Agosto 7 abulosa promoción

CAMA ARCO
Metálica 1.90 x 90,
disponible en varios colores
\$ 24.995

CAMA AUXILIAR
Estructura metálica
\$ 15.995



ESCRITORIO RUMANO
En madera y fórmica
\$ 29.990
disponible en colores

SILLA TEKA "DIRECTOR"
Madera natural y lona desde
\$ 9.995
disponible en negro y blanco

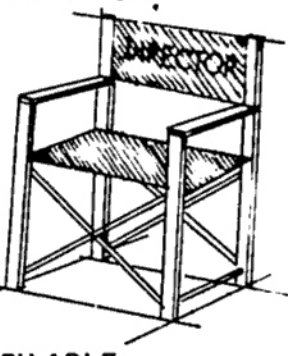
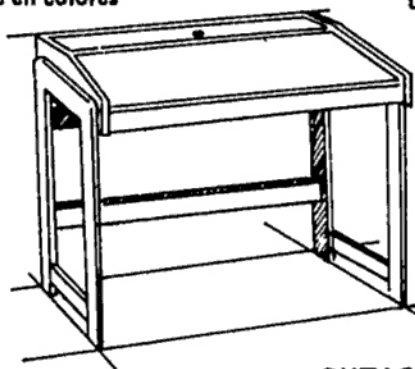

SILLA DIRECTOR NIÑOS
Estructura metálica
varios colores
tapicería en lona impresa
\$ 5.490

BUTACO APILABLE
En madera y metal,
\$ 1.995

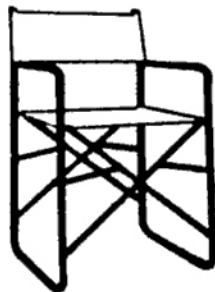

**oda la semana
con descuentos
hasta del 50%**



bima

Bogotá: Km 16 Autopista Norte ☎ 6760800 Abierto todos los días Tarjetas de Crédito

Esta promoción en concesionarios y distribuidores Bima del 8 al 15 de Agosto !

Barranquilla : Cra 54 No. 75 - 139
Cali : Calle 17 Norte No. 8 - 05
Cartagena : Av. del Arsenal No. 9A - 09
Manizales : Cra. 23 No. 56 - 99 Rosales
Bucaramanga : Calle 48 No. 33 - 08
Duitama : Calle 16 No. 17 - 15

Tunja : Calle 29A No. 10 - 19
Sogamoso : Cra 11 No. 11 - 61
Sincelajo : Cra. 19 No. 24 - 30
Cúcuta : Av. 0 esquina Calle 12
Neiva : Cra. 5a No. 17 - 14
Pasto : Cra 25 No. 15 - 43

* Los precios tendrán un incremento por transporte en los almacenes fuera de Bogotá

intermuebles Ltda.

*Invita a usted a visitar su exhibición durante
este puente. (Sábado, Domingo y Lunes)
"GRANDES DESCUENTOS"*

*Fábrica: Avenida 19 No. 38-50 (contiguo a Rosenthal)
Teléfonos: 269 05 52 - 269 05 12*

NINOS



abulosa promoción

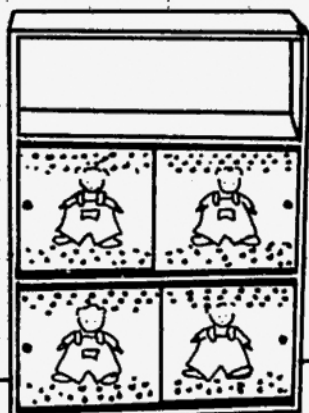

Cuna "Arco" metálica,
varios colores.

\$34.995

Silla "Teká"
madera y lona.
desde

\$9.995



Cama "Nido" cedro

\$12.795

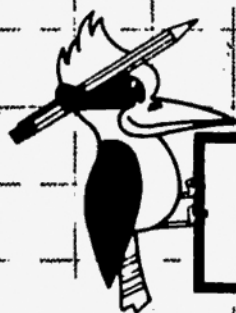

último fin de semana

con descuentos hasta del 50%

bima

Bogotá : Km. 16 Autopista Norte ☎ 6760800 Abierto todos los días Tarjetas de Crédito

Esta promoción en concesionarios y distribuidores Bima de 8 al 15 de Agosto !

Barranquilla : Cra. 54 No. 75 - 139

Bucaramanga : Calle 48 No. 33 - 08

Sincelejo : Cra. 19 No. 24 - 30

Calli : Calle 17 Norte No. 8 - 05

Duitama : Calle 16 No. 17 - 15

Cúcuta : Av. 0 esquina Calle 12

Cartagena : Av. del Arsenal No. 9A - 09

Tunja : Calle 29A No. 10 - 19

Neiva : Cra. 5a. No. 17 - 14

Manizales : Cra. 23 No. 56 - 99 Rosales

Sogamoso : Cra. 11 No. 11 - 61

Pasto : Cra. 25 No. 15 - 43

* Los precios tendrán un incremento por transporte en los almacenes fuera de Bogotá.

OFERTAS

OFERTAS

8° ANIVERSARIO



EN SU ANIVERSARIO, BIMA OFRECE SUS MEJORES ARTICULOS A PRECIOS REALMENTE INCREIBLES ! OFERTAS HASTA CON EL 50 o/o DE DESCUENTO

Agosto 26 a Septiembre 3

BIMA

Cama "ARCO" sencilla, metálica, pintura horneada muy resistente, disponible en gris, azul oscuro, amarillo, blanco, azul pastel, negro, curuba, rojo y verde.

HOY

\$19.995

* Precio normal en el mercado \$ 28.900

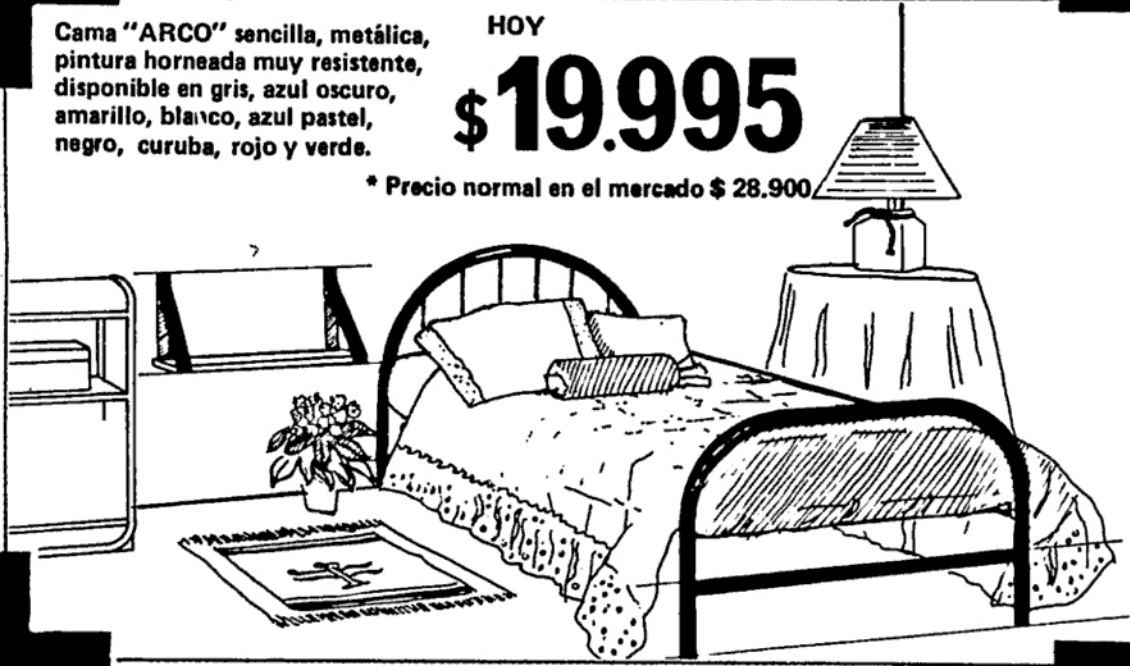

ESTAS Y MUCHAS OFERTAS MAS, HASTA CON EL 50 o/o DE DESCUENTO !

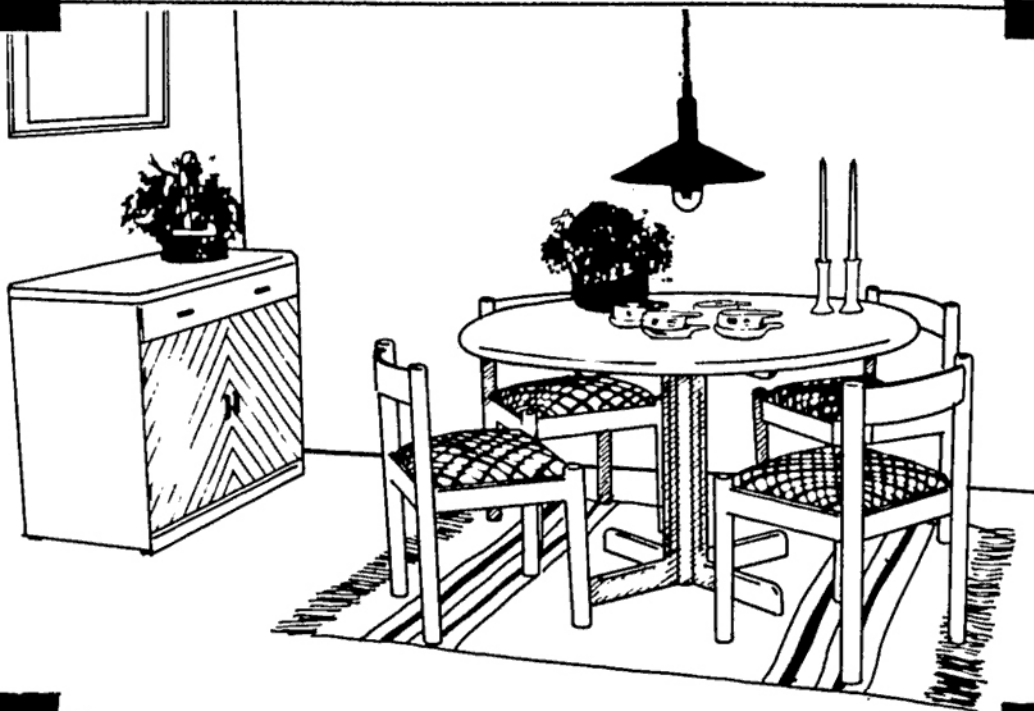

OBTENGA HASTA UN 8 o/o DE DESCUENTO ADICIONAL SEGUN SU FORMA DE PAGO Y TRANSPORTE

**ESTAS Y MUCHAS OFERTAS MAS
¡ HASTA CON EL 50% DE DESCUENTO !**

Mesa-silla comedor bebé	antes \$ 18.990	HOY \$ 15.490
Butaco metálico alto	antes \$ 3.695	HOY \$ 2.995
Mesa dibujo, tapa 58 x 76	antes \$ 19.790	HOY \$ 16.590
Sofá Bima 2 puestos tapizado en chintz	antes \$ 76.995	desde \$ 66.995
Sofá Frau 2 puestos	antes \$ 86.395	desde \$ 62.995
Silla Viena intemperie	antes \$ 21.395	HOY \$ 15.995
Lámpara Spiga	antes \$ 62.995	HOY \$ 32.995
Bandeja refractaria mediana	antes \$ 7.995	HOY \$ 5.995
Cama Arco doble, metálica	antes \$ 35.995	HOY \$ 29.995
Silla Spaguetti metálica	antes \$ 10.995	HOY \$ 7.995
Mueble sonido, metálico 3 entrepaños	antes \$ 32.395	HOY \$ 24.995
Silla Magistretti tapizada	antes \$ 13.495	desde \$ 11.995
Escritorio Bima con gaveta	antes \$ 16.395	HOY \$ 14.385
Mesa comedor de extensión, ovalada	antes \$ 64.990	HOY \$ 39.995
Sofá Malla con cojin	antes \$ 40.990	HOY \$ 31.990
Silla Director en madera con tapiceria	antes \$ 11.990	HOY \$ 9.990

ESTAS Y MUCHAS OFERTAS MAS, HASTA CON EL 50 o/ DE DESCUENTO !

BOGOTA KILOMETRO 16 AUTOPISTA NORTE CONMUTADOR 6760 800

Recibimos sus Tarjetas de Crédito. Abierto todos los días.

Esta promoción estará en todos los almacenes Bima del país del 9 al 16 de Septiembre.

A petición del público Ultimo Día HOY. SUPER PROMOCION DE FABRICA

UNO POR FAMILIA

STOCK LIMITADO

- * SALAS
- * COMEDORES
- * STAND BETAMAX
- * ALCOBAS
- * MESAS DE CENTRO
- * BARES
- * Y MUCHO MAS

- ACABADOS EN
- * CACHO
- * HUESO
- * NACAR
- * BRONCE
- * CROMADO
- * NEGRO PERLA
- * LACA CHINA



\$ 9.990
SILLA BAR

Precio normal \$ 34.790

Descontamos más encima de los descuentos ya descontados

75%

DE DESCUENTO

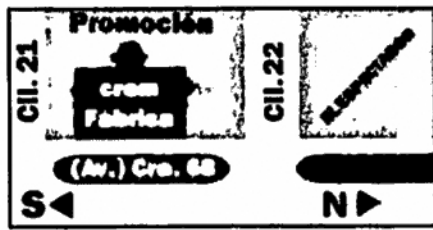

CROM

INTERNACIONAL

(Ave.) Cra. 68 No. 21-67 Tel. 2627100

Estilos Clásicos y Modernos

Las mejores telas

Los mejores precios

LA FERIA DEL SOFÁ

Artecto

Cómodos diseños

**NO SE LA
PIERDA !**

Artecto

- Autopista Norte Km. 16
- Calle 26 con Cra. 36 (Esquina)

ABIERTOS LOS DOMINGOS
RECIBIMOS
TODAS LAS TARJETAS DE
CREDITO

Estructura Artecto

Los más bellos tapizados

Varios tamaños:
Uno, dos y tres puestos

OFERTAS

OFERTAS

8° ANIVERSARIO



EN SU ANIVERSARIO, BIMA OFRECE SUS MEJORES
ARTICULOS A PRECIOS REALMENTE INCREIBLES!
OFERTAS HASTA CON EL 50 o/o DE DESCUENTO

Ultimo fin de semana

BIMA

TODOS LOS MODELOS DE SOFA
tapizados en una gran variedad de telas.
HOY DESDE

\$ 52.995

*Precio normal en el mercado \$96.000



ESTAS Y MUCHAS OFERTAS MAS, HASTA CON EL 50 o/o DE DESCUENTO !

Sistema modular "Vary" disponible en cedro,
madefilm color natural, blanco y negro.
2.12 x 1.42 mt. con 2 escritorios. HOY desde

\$ 73.645

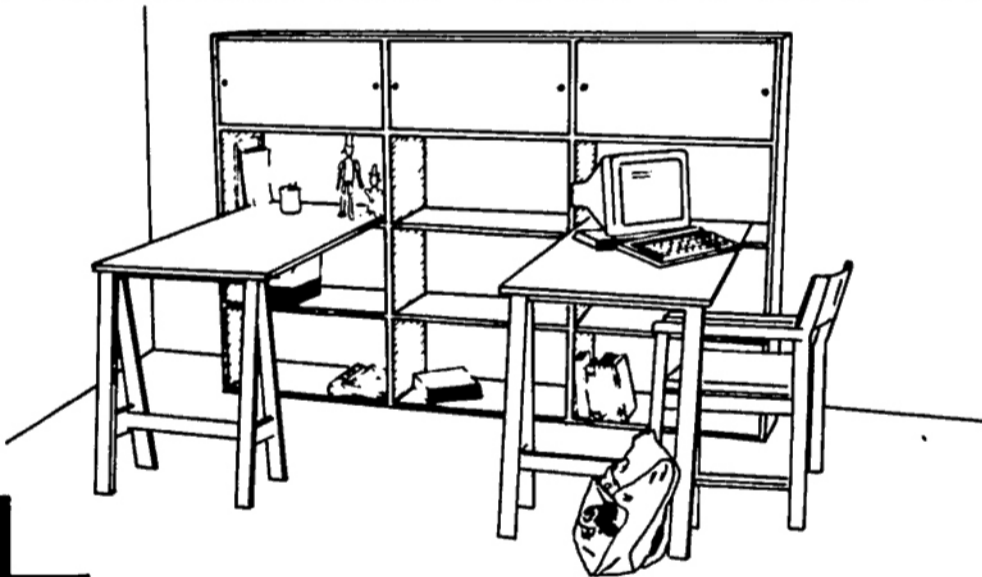

OBTENGA HASTA UN 8 o/o DE DESCUENTO ADICIONAL SEGUN SU FORMA DE PAGO Y TRANSPORTE

ESTAS Y MUCHAS OFERTAS MAS ¡ HASTA CON EL 50% DE DESCUENTO !

PAPEL DE COLGADURA EN VARIADOS DISEÑOS Y COLORES

ROLLO DE 2.30 x .65 mt.

antes \$. 1.895

HOY \$ 990

Silla cama Estia

antes \$ 34.995

desde \$ 26 995

Cama Finlandia doble

antes \$ 29.995

HOY \$ 23.995

Mesa de dibujo con tapa de 1.20 x 80

antes \$ 26.000

HOY \$ 19.990

Asoleadora en tubo y listones en madera

antes \$ 26.995

HOY \$ 14.990

Especjo de pie en cedro

antes \$ 32.995

HOY \$ 16.995

Juego de 4 individuales y servilletas

antes \$ 8.995

HOY \$ 4.900

Cojines en varios colores

antes \$ 2.395

desde \$ 995

Bases para materas en madera

desde \$ 495

Cortinas enrollables en varias medidas

desde \$ 3.995

TODOS LOS ACCESORIOS DE LINEA BEBE A PRECIOS ESPECTACULARES !

ESTAS Y MUCHAS OFERTAS MAS, HASTA CON EL 50 o/ DE DESCUENTO !

BOGOTA KILOMETRO 16 AUTOPISTA NORTE CONMUTADOR 6760 800

Recibimos sus Tarjetas de Crédito. Abierto todos los dias.

Esta promoción estará en todos los almacenes Bima del país del 9 al 16 de Septiembre.

OFERTAS

OFERTAS

8° ANIVERSARIO

Agosto 26 a Septiembre 3



EN SU ANIVERSARIO, BIMA OFRECE SUS MEJORES
ARTICULOS A PRECIOS REALMENTE INCREIBLES!
CON DESCUENTOS HASTA DEL 50 o/o !

bima

HOY
ULTIMO DIA

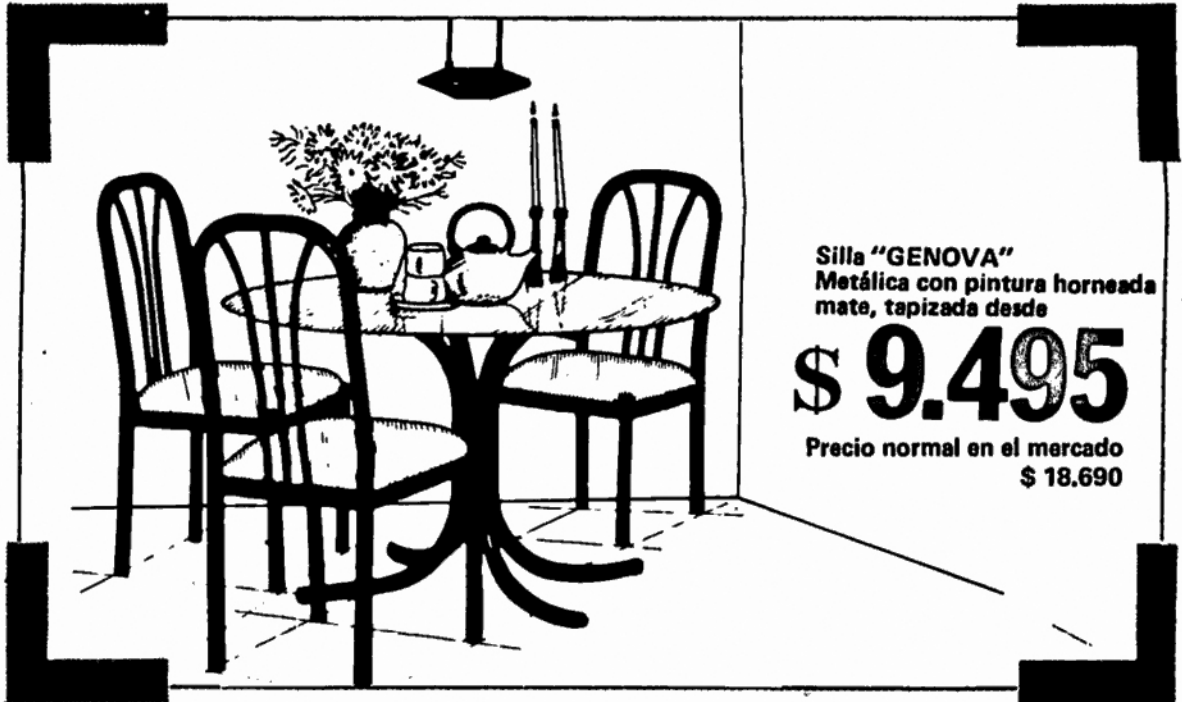

Silla "GENOVA"
Metálica con pintura horneada
mate, tapizada desde

\$ 9.495

Precio normal en el mercado
\$ 18.690

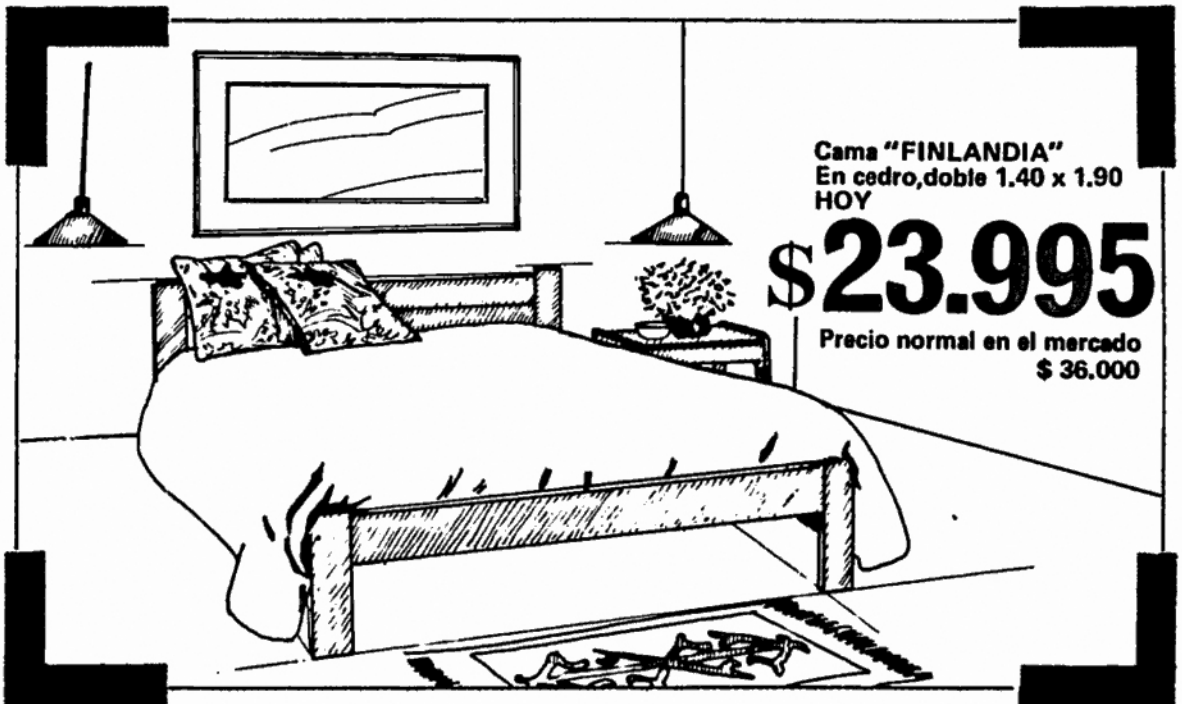

Cama "FINLANDIA"
En cedro, doble 1.40 x 1.90
HOY

\$ 23.995

Precio normal en el mercado
\$ 36.000

**ESTAS Y MUCHAS OFERTAS MAS
HASTA CON EL 50% DE DESCUENTO!**

Silla Viena intemperie	antes \$ 21.395	HOY \$ 15.995
Banca para jardín	antes \$ 18.195	HOY \$ 15.995
Banca para jardín (sin espalder)	antes \$ 10.695	HOY \$ 6.995
Silla Rumana en cedro con forro	antes \$ 13.485	HOY \$ 11.790
Mesa dibujo con tapa 58 x 76	antes \$ 19.490	HOY \$ 16.590
Silla director en madera y lona	antes \$ 11.390	HOY \$ 9.990
Butaco con espalder	antes \$ 6.295	HOY \$ 5.295
Butaco bajo	antes \$ 3.395	HOY \$ 2.995
Cojines telas varias		desde \$ 995
Silla cama acolchada en chintz	antes \$ 34.995	HOY \$ 29.900
Lámpara Clip madera copa	antes \$ 4.495	HOY \$ 3.995
Lámpara cono	antes \$ 3.795	HOY \$ 2.995
Cama cajón con rodachinas		desde \$ 13.990
Silla Teka	antes \$ 10.995	HOY \$ 8.995
Mesa de centro en cedro y vidrio	antes \$ 16.385	HOY \$ 11.980
Buffet Magistretti, dos cuerpos	antes \$ 46.990	HOY \$ 39.995
Buffet Magistretti, tres cuerpos	antes \$ 68.995	HOY \$ 57.995

GANESE HASTA EL 8 o/o DE DESCUENTO ADICIONAL SEGUN SU FORMA DE PAGO Y TRANSPORTE !

KM 16 AUTOPISTA NORTE CONMUTADOR 6760900 RECIMOS TARJETAS DE CREDITO

ofertas de los miércoles



BIMA

BASE CAMA, en madera lacada disponible en curuba, rojo, azul, verde y negro.

En tres medidas diferentes:

Sencilla 90 x 1.90
Doble 1.40 x 1.90
Extragrande 1.60 x 1.90

DOBLE 1.40 x 1.90

\$ 34.495

EXTRADOBLE

1.60 x 1.90
\$ 38.395



1.40 x 1.90

SENCILLA 1.90 x 90

\$ 29.995

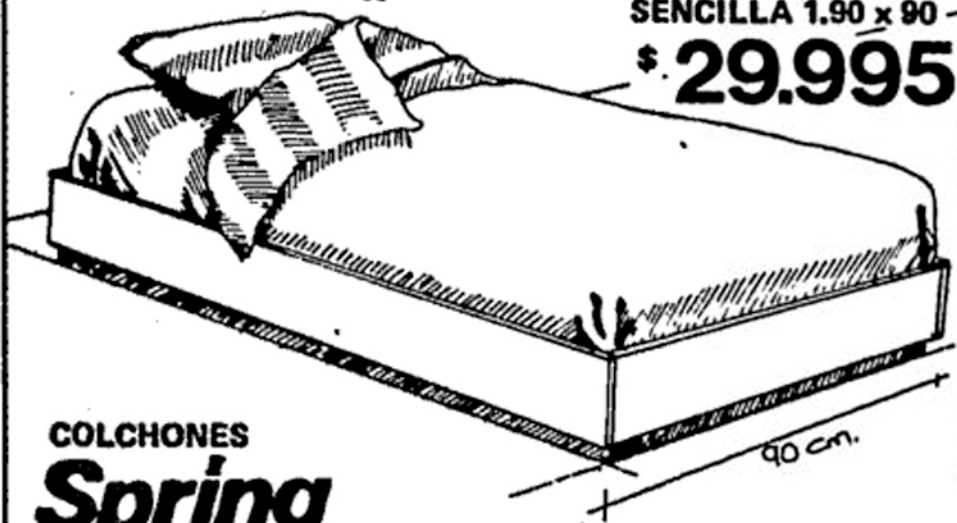

COLCHONES Spring

Bima vende los colchones "Spring" calidad semiortopédico, en tela especial con 50 o/o de algodón (más agradable al cuerpo) a los mejores precios! Únicos con garantía de por vida!

1.90 x 80	\$ 32.795
1.90 x 90	\$ 38.795
1.90 x 1.00	\$ 41.595
1.90 x 1.40	\$ 64.295
1.90 x 1.60	\$ 76.695

OFERTA DE LANZAMIENTO

Silla "Salvatore", metálica, disponible en todos los colores.

\$ 8.995



NUEVA

ADEMAS:

Papel de colgadura, rollo de 2.30 x .65 mt	\$ 990
Lámpara en cerámica varios colores con caperuza	\$ 8.790
Mesa para niños en cedro, tapa 58 x 76 cm.	\$10.995
Especo con repisa 75 x 56 cm.	\$13.995

Kilómetro 16 Autopista Norte. Conmutador 67 60 800

Abierto todos los días. Tarjetas de Crédito

¡POR BOMBA!

Gran venta de saldos

Modernísimo

(Estamos a 100 metros de El Espectador)
Muchos muebles con pequeños
desperfectos a precios increíbles

Como estos...



Stock limitado - 1 por familia

- Salas
- Alcobas
- Comedores
- Mesas
- Bares y mucho más

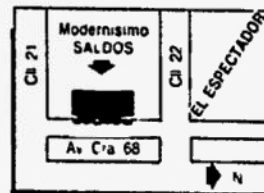

Modernísimo

Factory Store

Carrera 68 No. 21-83

GRAN FERIA DEL MUEBLE

Glottmann



COMEDORES DESDE
\$7.090 Mensuales



ALCOBAS DESDE
\$6.091 Mensuales



SALAS DESDE
\$6.999 Mensuales



CAMAROTES
DESDE
\$3.824 Mensuales



ARMARIOS
DESDE
\$6.870 Mensuales

ADEMAS:

MUEBLE PARA
COMPUTADOR \$3.590
MENSUALES

BIBLIOTECA CON
ESCRITORIO \$3.188
MENSUALES

CAMA CORRAL \$3.176
MENSUALES



NOTA: OFERTAS VALIDAS EN TODOS LOS ALMACENES J. GLOTTMANN

J. Glottmann S.A.



OFERTAZO MUEBLES

MODULAR CHINZ

Antes.....\$ 85.000

HOY\$ 59.000

MEDITERRANEO

* Sofá y dos poltronas

Antes.....\$ 120.000

HOY\$ 84.500

* Sofá y 3 poltronas

Antes.....\$ 148.500

HOY\$ 112.000

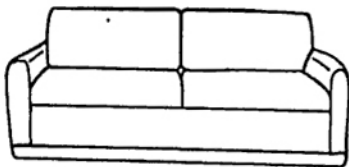

¡Y todo lo demás al costo HOY!

 **Fabramex**

Calle 64 No. 13-78

☎ 2129113 - 2177132

ofertas de los miércoles



bima

**HOY abierto
hasta las 8 pm**

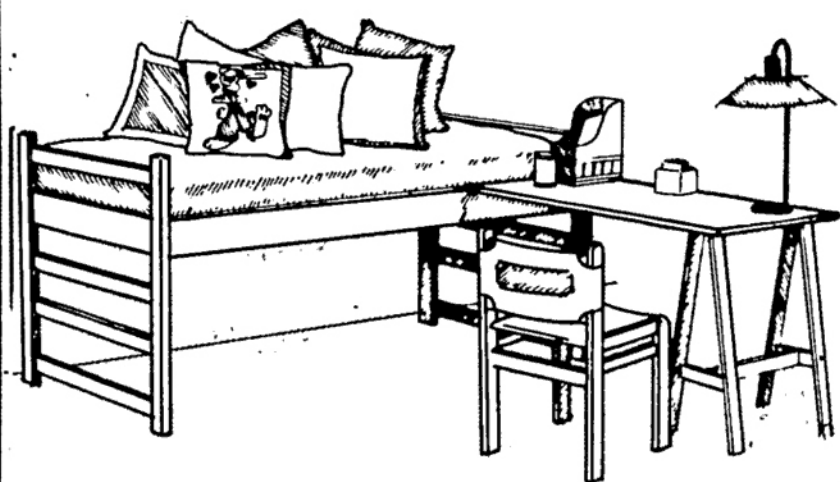

Esta práctica cama alta en cedro permite incorporarle una cama auxiliar adicional a un escritorio

SILLA RUMANA
Cedro tapicería en lana

Cama de 1.90 x 90
sin escritorio
\$ 23.595

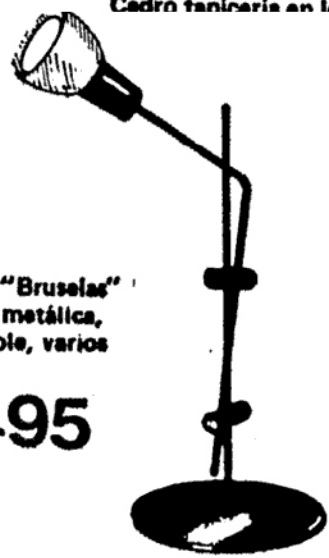

Lámpara "Bruselas" de mesa, metálica, escualizable, varios colores.

\$ 7.495

oferta de lanzamiento

ESTAS Y MUCHAS OFERTAS MAS !

- Base para matas en madera, pequeña \$ 360
- Base para matas en madera, grande \$ 600
- Lámpara clip "Milán" todos los colores \$ 2.995
- Silla "Teka" con tapicería desde \$ 9.995
- Mesa "Sonido-Discos" c/rodachinas \$ 18.895
- Buffet "Bendson", puertas en vidrio \$ 39.890

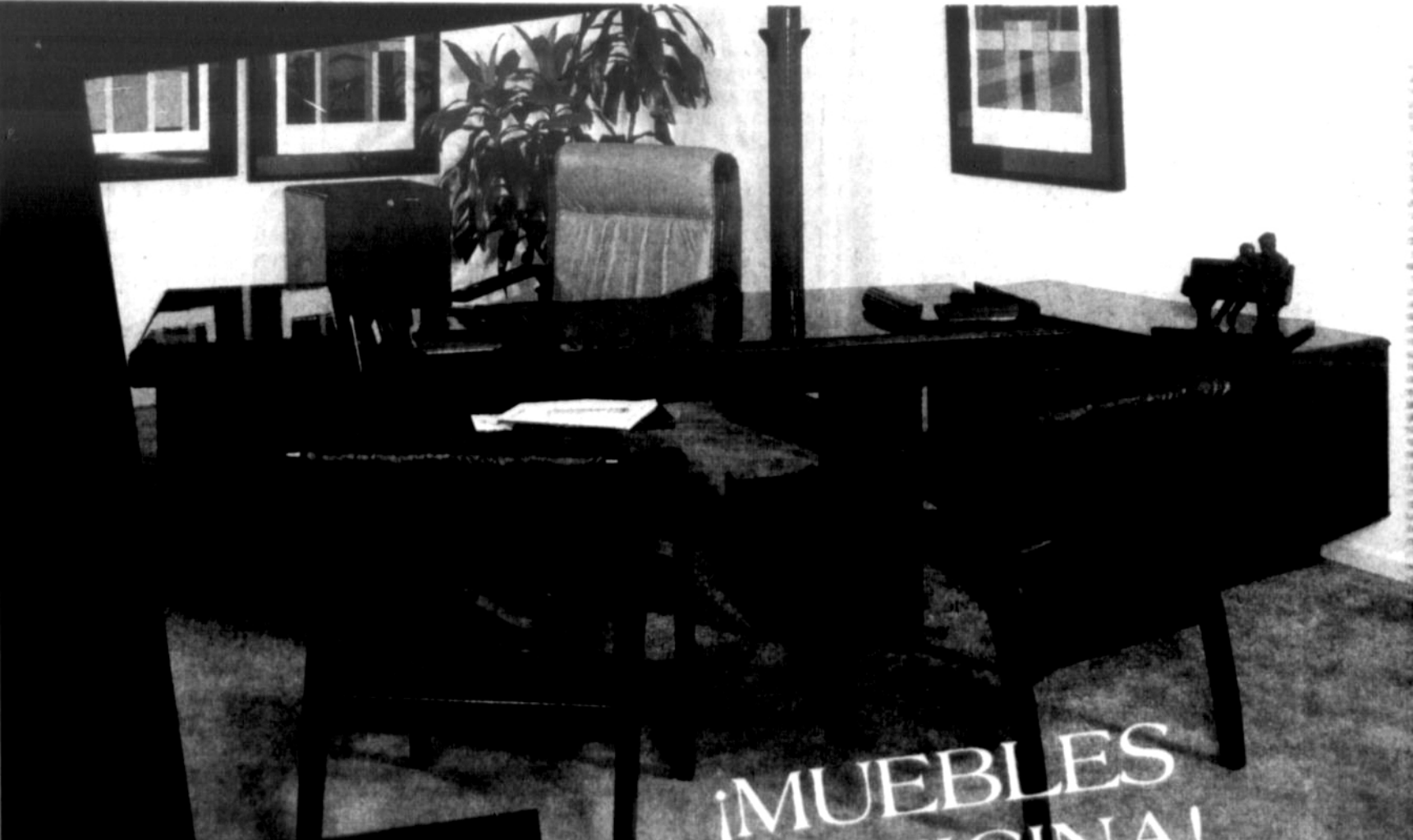

¡MUEBLES DE OFICINA!...

... Viva Usted
tambien
EL ORGULLO
de los que
pueden decir:
MIS MUEBLES
SON DEL CENTRO
INTERNACIONAL
DEL MUEBLE!

Bogotá - Carrera 15 No. 93-61
Teléfonos: 236 0125 - 257 2170
Medellín - Autopista Sur
Commutador 231 1200

todos los DOMINGOS y FERIADOS
Abiertos de 11 am. a 7 pm



**CENTRO
INTERNACIONAL
DEL MUEBLE**

*Motivo
de Orgullo!*



VISITE LA GALERIA
CENTRO INTERNACIONAL
DEL MUEBLE - BOGOTA

NUSTROS
MUEBLES
ESTAN
PROTEGIDOS
CON

S
Scotchgard

Protector de telas

¡EL PROBLEMA DE PLATA ESTA RESUELTO!

Con la sensacional **DEKÒ** FERTA
10 meses de plazo
para la compra de sus
MUEBLES

*SIN CUOTA INICIAL
(no necesita platica)
SIN HIPOTECAS
(no necesita garantías)
SIN FIADORES
(no moleste a sus amigos)
SIN PRESTAMOS BANCARIOS
(son muy costosos)*



**Créditos personales
e inmediatos**

**Cra 15 No. 93A62
Tel: 236 67 94**

**LA MANSION
DEKÒ**

ofertas de los miércoles



bima

**HOY abierto
hasta las 8 pm**

↓
Cama "TORONTO"
Doble, metálica, disponible en
todos los colores y en gris martillado.

\$ 22.995

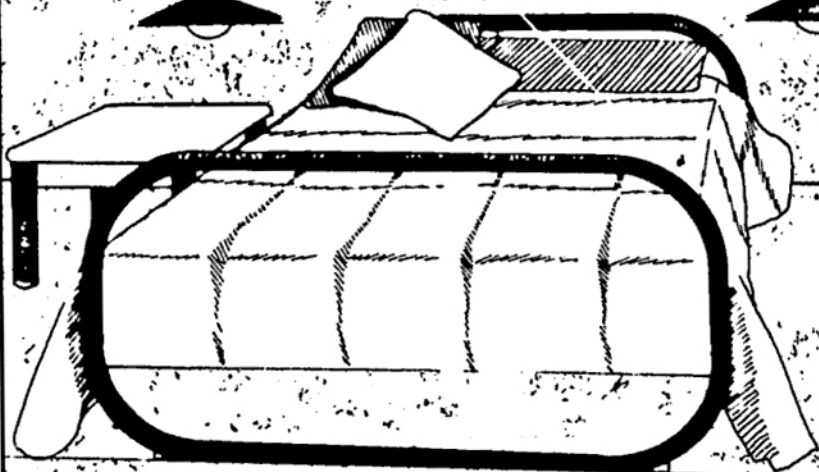

↑
Mesa auxiliar 50x50
Juego de patas metálicas y
tapa "butcher block" con
gaveta opcional

\$ 11.990



★
Lámpara "ARCO"
metálica, disponible en
varios colores con vidrio
opalizado.

\$ 8.995

→
**oferta de
lanzamiento**

PERCHERO,
en madera
1.39 cms de altura.

\$ 8.590



ESTAS Y MUCHAS OFERTAS MAS!

- Mesa de centro "Hickory" 80x80 en madera y vidrio, disponible en varios colores. **\$11.995**
- Bar-B-Q redondo **\$ 6.995**
- Mesa - silla alta, comedor bebe **\$18.495**
- Mesa para planchar **\$14.990**

Kilometro 16 Autopista Norte. Conmutador 67 60 800

Abierto todos los días. Tarjetas de Crédito

63% DE DESCUENTO

PROMOCION



INTERNACIONAL



antes \$ 40.990

**HOY
\$ 14.990**

Toda la mercancía del almacén a precios rebajados

APROVECHE SOLO 2 DIAS

**MESA RAYO CENTRO CROMADO CON CRISTAL
DE 10 mm.**

- Uno por familia
- Stock limitado
- Venga a tiempo



INTERNACIONAL

- **CHAPINERO:** Cra. 13 No. 45-10 Tel. 2321113
- **HEROES:** Av. 13 No. 79-44 Tel. 2574130



Muebles para el Hogar...



VISITE LA GALERIA
CENTRO INTERNACIONAL
DEL MUEBLE - BOGOTA

NUESTROS
MUEBLES
ESTAN
PROTEGIDOS
CON



Scotchgard

... Viva Usted
también
EL ORGULLO
de los que
pueden decir:
MIS MUEBLES
SON DEL CENTRO
INTERNACIONAL
DEL MUEBLE!

Bogotá: Carrera 15 No. 93-61
Teléfonos: 236 01 25 - 257 21 20
Medellín: Autopista Sur
Commutador 281 12 00

Todos los DOMINGOS y FESTIVOS
Abrimos de 11 am. a 7 pm.



**CENTRO
INTERNACIONAL
DEL MUEBLE**

*Motivo
de Orgullo!*

POR REMODELACION

Comedor FIRENZE

con biffet vitrina (7 piezas en total)

\$ **151.900** Antes \$ 219.800



Gran venta de Fábrica

30 al 50% de descuento

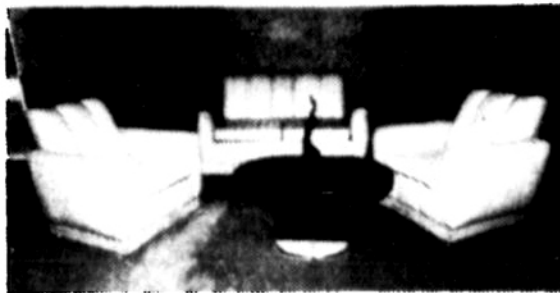

SALA con mesa de centro y
mesa auxiliar

\$ **81.900**
Antes \$ 117.000

OFERTAS por pocos días

* Alcobas * Comedores * Sofacamas y * Colchones
Colchones

Parisi S.A.

¡Sueños felices son días felices!

APROVECHE

Amoblado
Av. Américas No. 66A-24
También Calle 13 No. 81-20
Crédito personal 12 meses
Tarjetas de crédito

VENTA DE BODEGA

En MUEBLES seleccionados

Sensacional

60%

Descuento

- Salas en cueros de Exportación
- Comedores y alcobas en laca Poliester

Avenida 19 No. 120 -76 Tel:2138232 Bogotá D. E.

L'ALTRA CASA

**Promoción de
colchones en:**

Muebles

Capel



15%

de descuento

- Resortados
- Ortopédicos
- Corrientes

Estamos en
el segundo piso de
Cafam La Floresta.
Teléfono: 2715625

¡Aproveche! Los Esperamos

ofertas de los miércoles



bima

HOY abierto
hasta las 8 pm

LAMPARA "TECH" →
de techo, metálica,
disponible en varios colores.

\$ 5.995

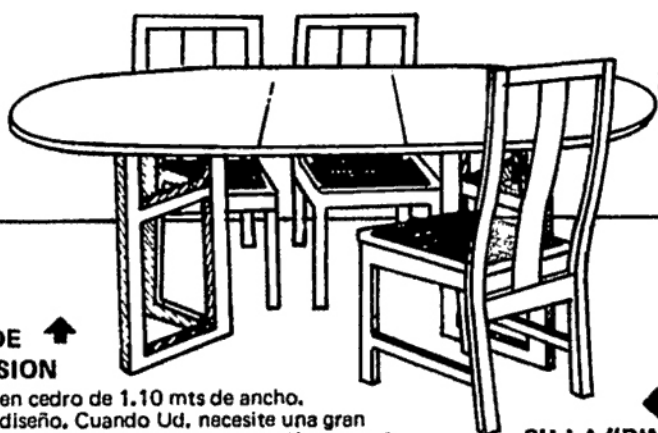

MESA DE ↑
EXTENSION

Ovalada, en cedro de 1.10 mts de ancho.
Cómodo diseño. Cuando Ud. necesite una gran
mesa, bastará con colocarle una extensión central
y quedará de 2.05 mts de largo !

\$ 34.995

←
SILLA "BIMA"

En cedro,
asiento en esterilla.

\$ 15.995

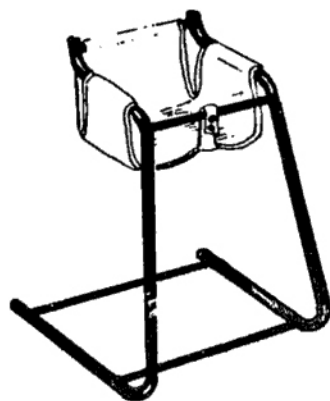

*oferta de
lanzamiento*



SILLA "SIMON"

Para niños, estructura metálica, tapicería
en lona impermeable y removible.

\$ 10.995

Kilómetro 16 Autopista Norte. Conmutador 67 60 800
Abierto todos los días. Tarjetas de Crédito

HABITAR

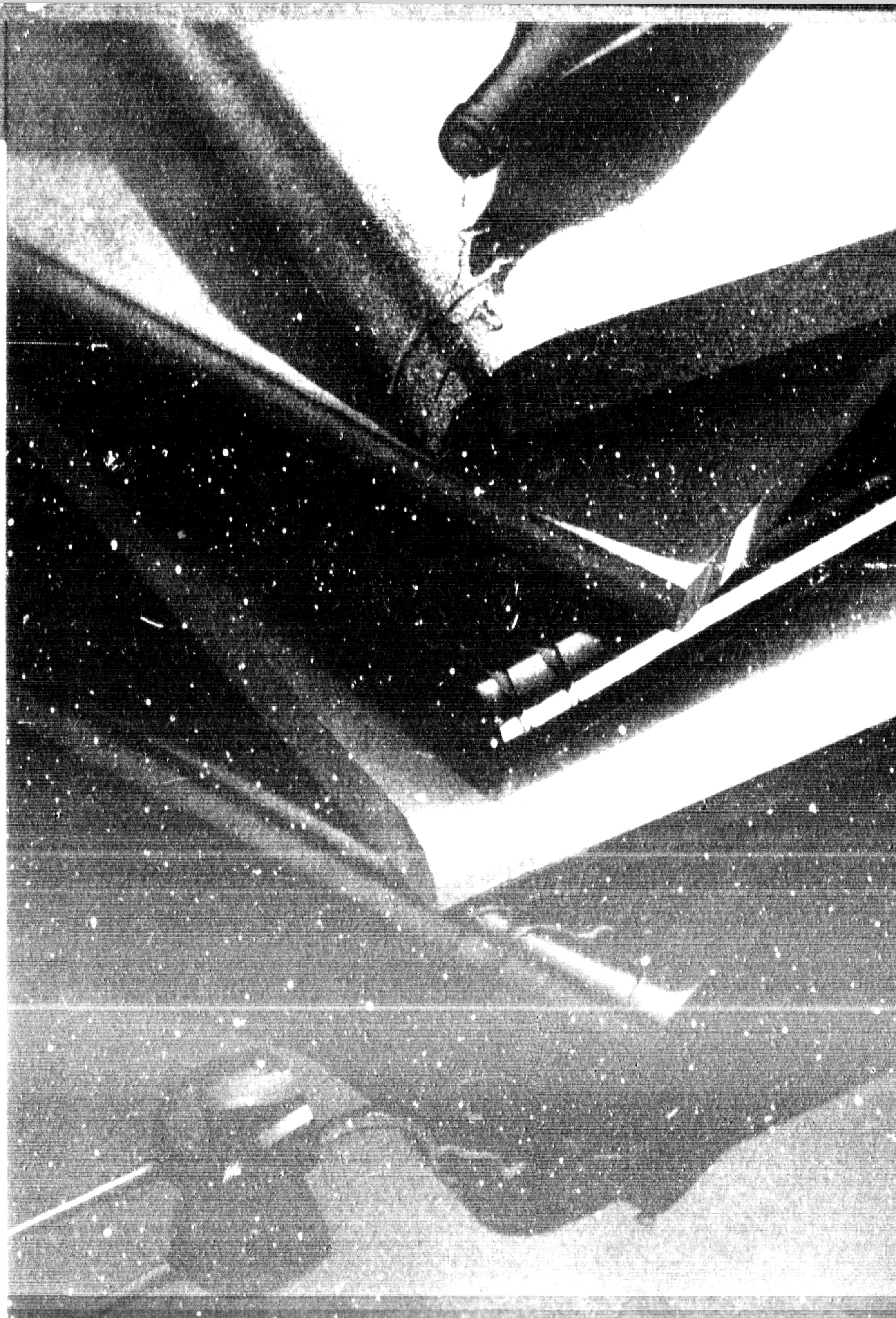
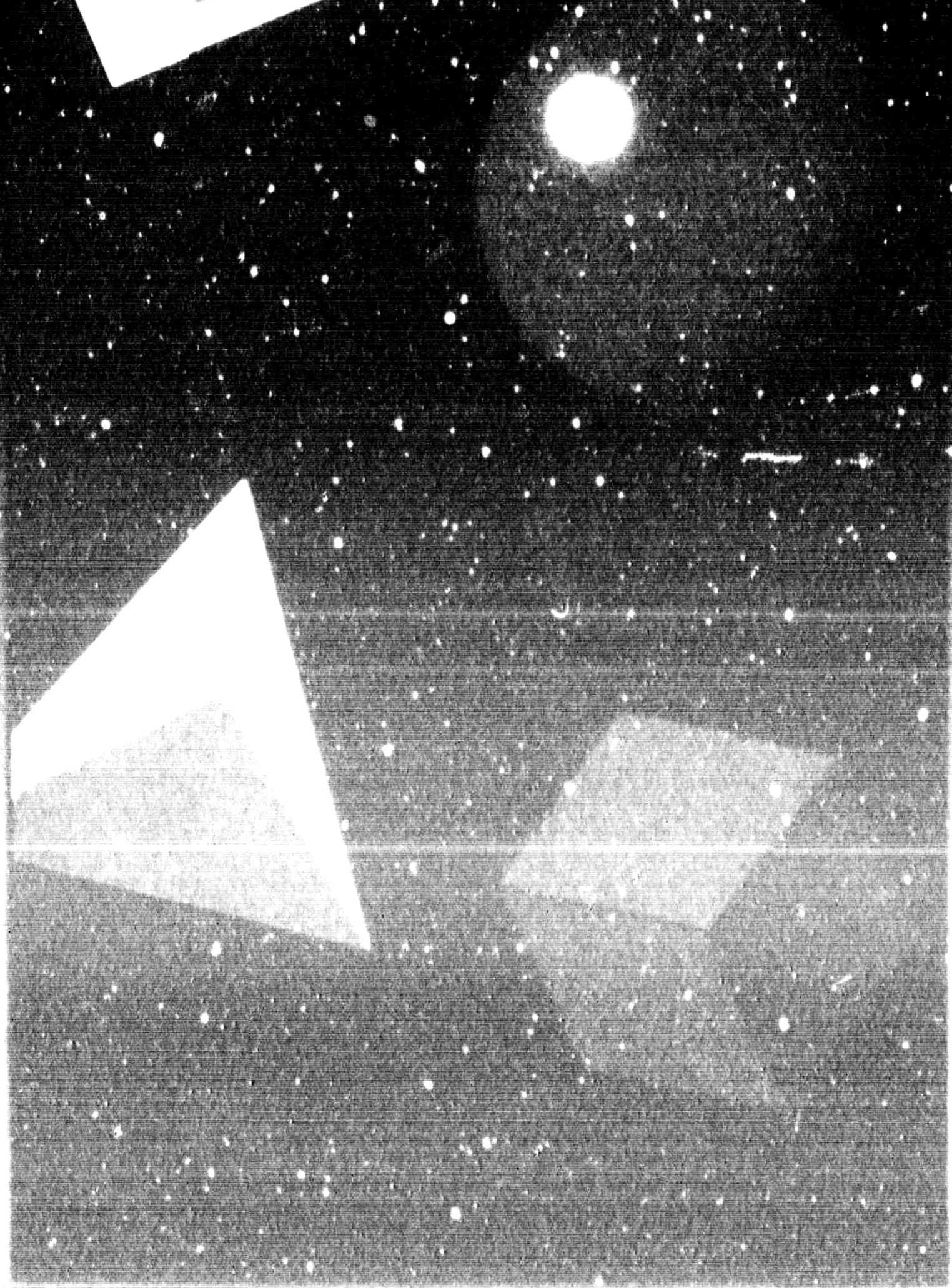

▼ LAMPARA "OBELISKO" HALLO-MARK

▲ PORTADA LIBRO "DISEÑO EN COLOMBIA"

▲ GRAN PREMIO "EXPODISEÑO 89": SINTETICOS S.A. STAND Y PRODUCTOS

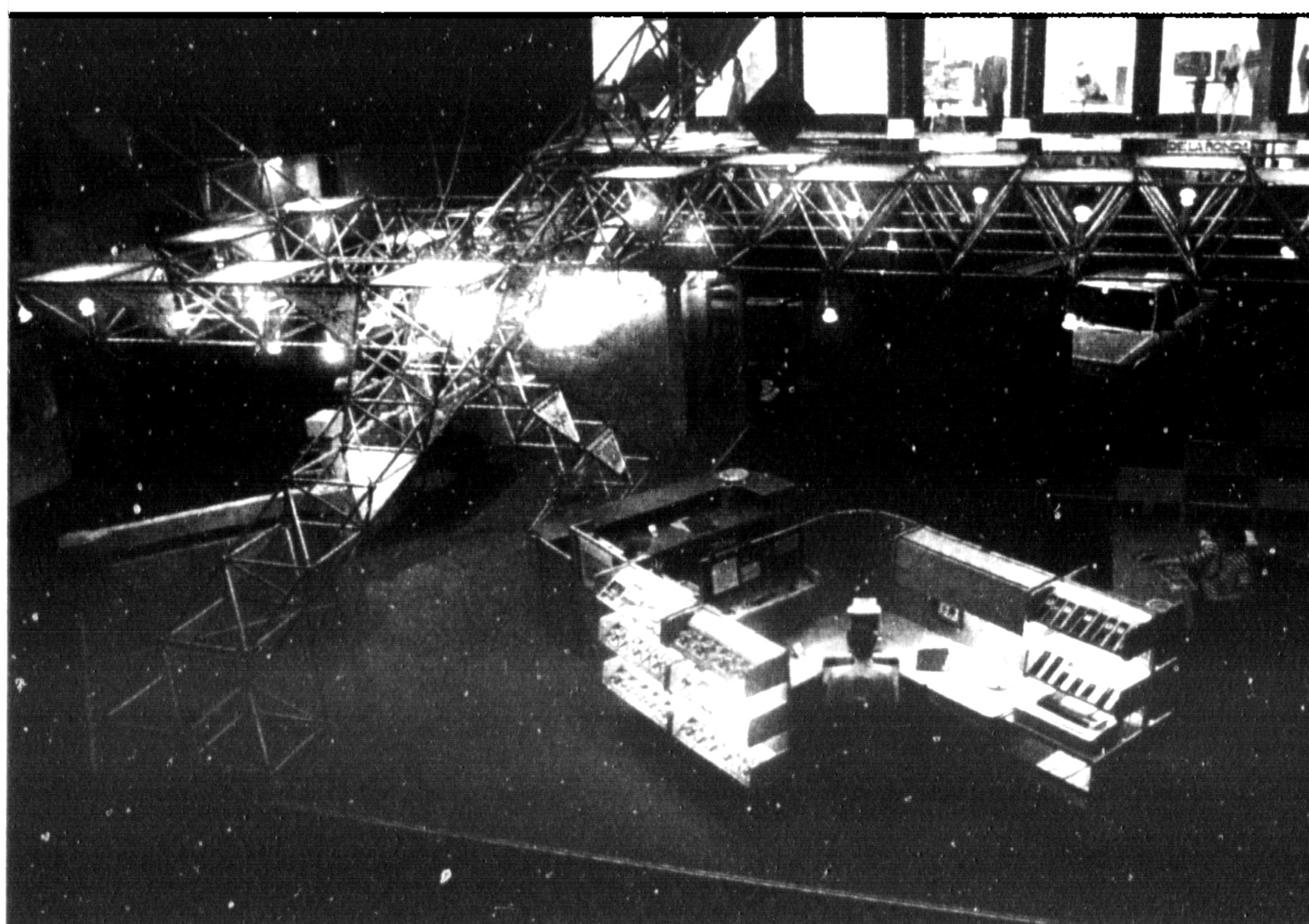
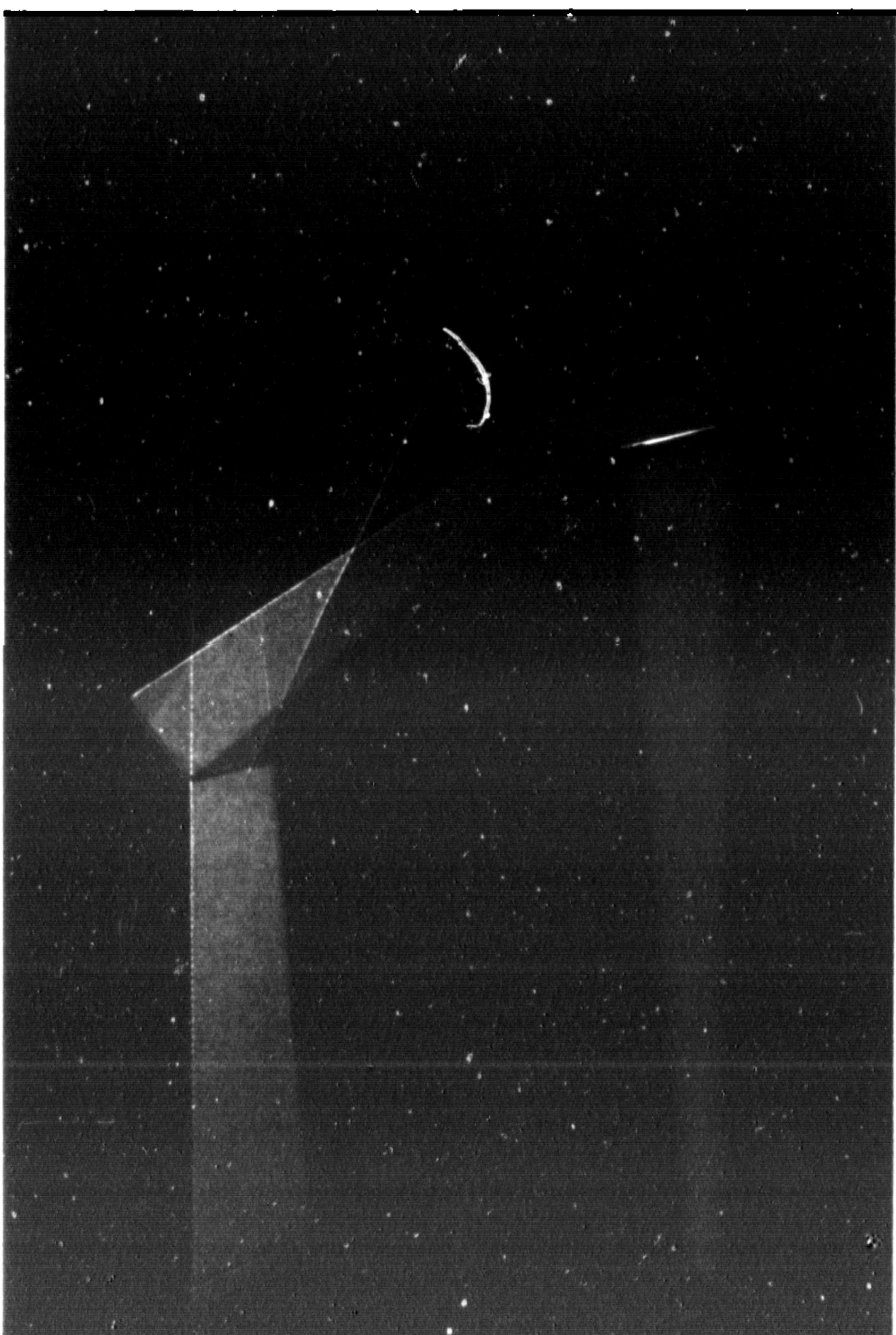

◀ PREMIO "DISEÑO INDUSTRIAL-PRODUCTO"

▲ PREMIO "DISEÑO AMBIENTAL-MEJOR STAND": RIGHETTI

EXPODISEÑO 89
EDICION ESPECIAL



PIZANO SA

Calidad Total!

PREMIO NACIONAL DE LA CALIDAD

LAS SOLUCIONES MAS PRACTICAS PARA VIVIR MEJOR ENCUENTRELAS EN LA REVISTA "HABITAR"... Y ¡HAGALAS CON PIZANO!

DESPIECE DE LAS LAMINAS: En milímetros.

Con la lámina de TRIPLEX PIZANO de 15 mm se obtiene: dos piezas A para los costados largos y las piezas C y C' para los costados cortos; una pieza E que conforma la base, una pieza B que divide el mueble verticalmente en el centro, una pieza D que divide horizontalmente uno de los dos espacios, cuatro piezas P para los costados largos de los cajones abatibles, dos piezas G que conforman los zócalos largos y dos piezas H para los zócalos cortos; dos piezas R con orificios centrales para embeber el eje de 1" de diámetro como soportes del eje para los cajones abatibles y una pieza Z a la cual se le hace un barreno central para soportar el eje de dichos cajones, dos piezas X y una pieza Y que arman los espacios del botellero horizontal y treinta y dos piezas V las cuales sirven de guías para las divisiones verticales F y F'.

Con la lámina de TRIPLEX PIZANO de 9 mm se obtienen cuatro piezas F que dividen verticalmente la parte superior de uno de los dos espacios verticales del mueble sobre la pieza D y cuatro piezas F' que dividen el otro espacio vertical del mueble sobre la pieza E que conforma la base, dos piezas K para las puertas corredizas superiores, cuatro piezas S sujetas longitudinalmente en la parte superior-interior de las piezas A las cuales operan como rieles de las tapas corredizas K, dos piezas I para las bases de los cajones abatibles, cuatro piezas Q para los costados cortos de los cajones abatibles, una pieza O la cual divide verticalmente el espacio bajo la pieza D separando el botellero horizontal y la cajonera abatible, dos piezas T sujetas a las piezas C y B interiormente a lo ancho del mueble las cuales soportan una bandeja formada por una pieza J como base, dos piezas M y dos piezas N como costados.



ORGANICE Y AMBIENTE CON TRIPLEX PIZANO

Organice botellas, vasos, copas, pasabocas y algo más en este mueble construido con una lámina de TRIPLEX PIZANO calibre 15 mm, de 2.440 mm x 1.220 mm y una lámina de TRIPLEX PIZANO calibre 9 mm, de 2.440 mm x 1.220 mm

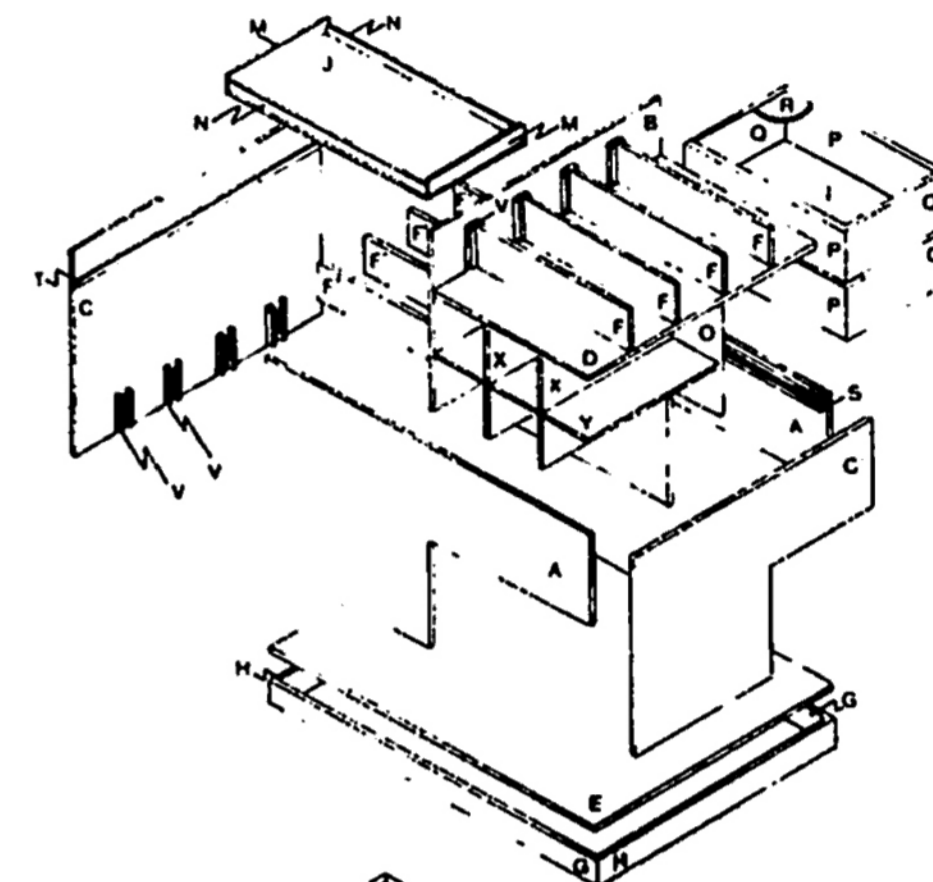
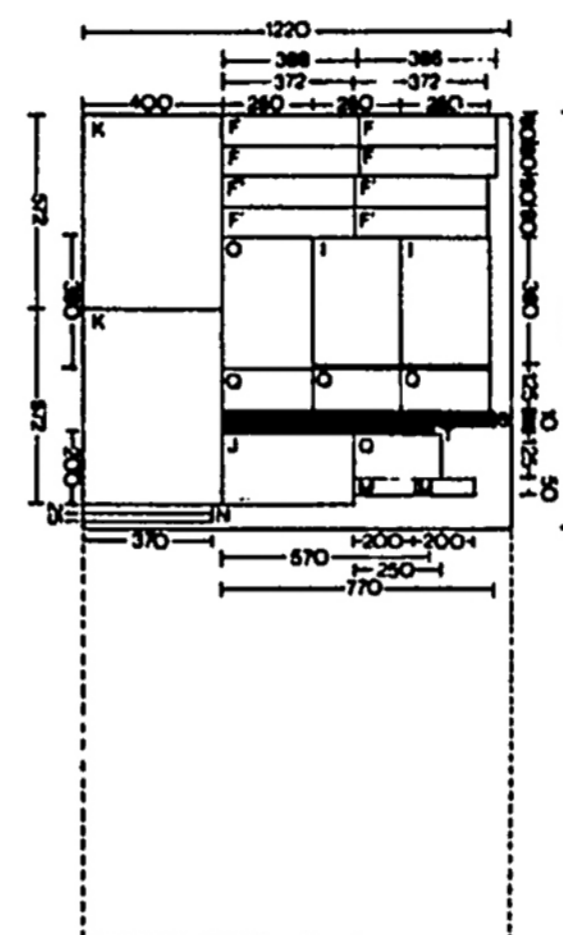
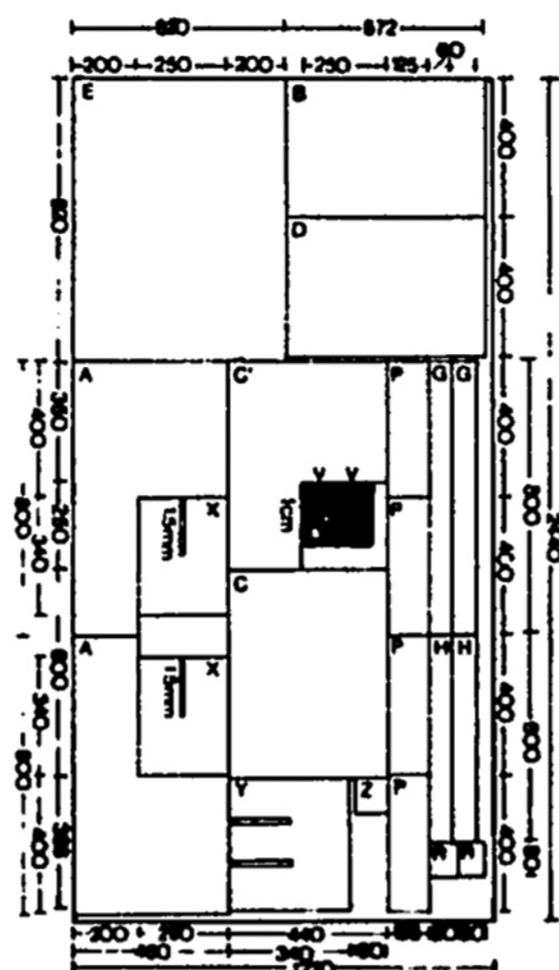

DETALLES CONSTRUCTIVOS

Haga a las piezas X y Y cortes a media caja para ensamblar formando una retícula la cual presta el servicio de botellero horizontal.

Para la parte superior del mueble, construya un marco con cuatro molduras de madera maciza acolilladas en las esquinas, el cual se ajusta a las piezas laterales A, C y C'.

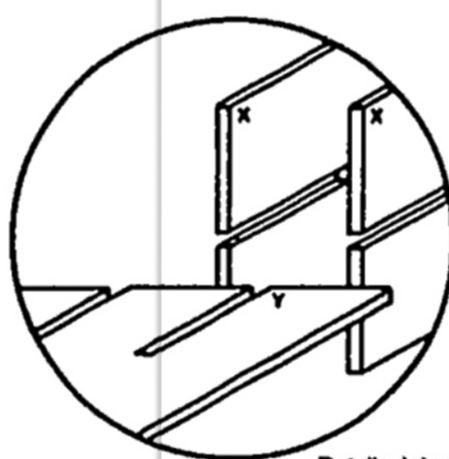

Detalle del ensamble para formar la cuadrícula para botellas acostadas

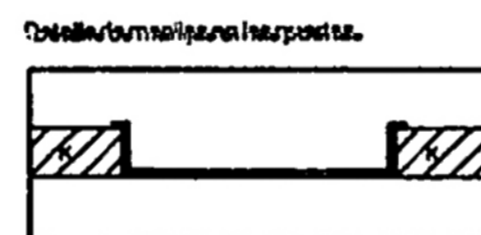

Detalle de un mecanismo de soporte.

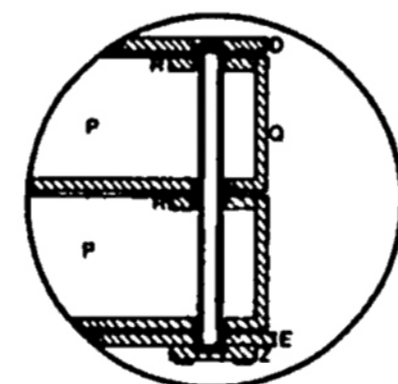

Detalle mecanismo para los cajones abatibles

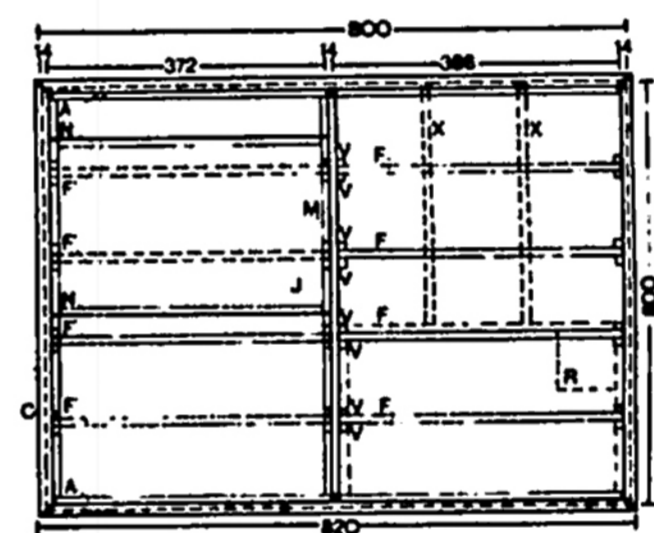

Planta

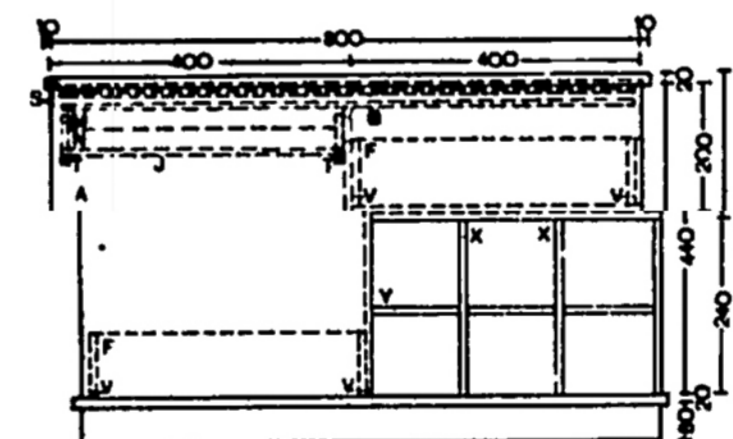

Vista posterior

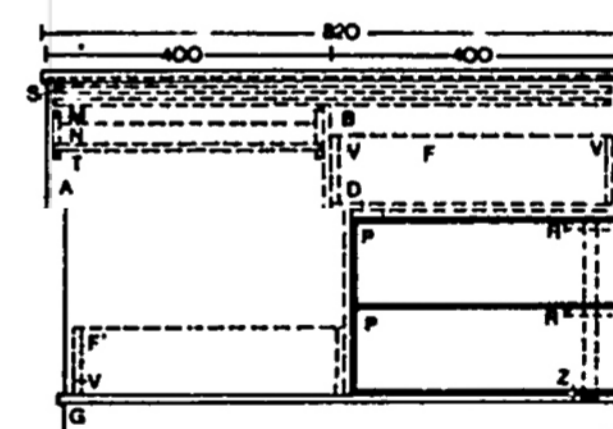

Vista frontal

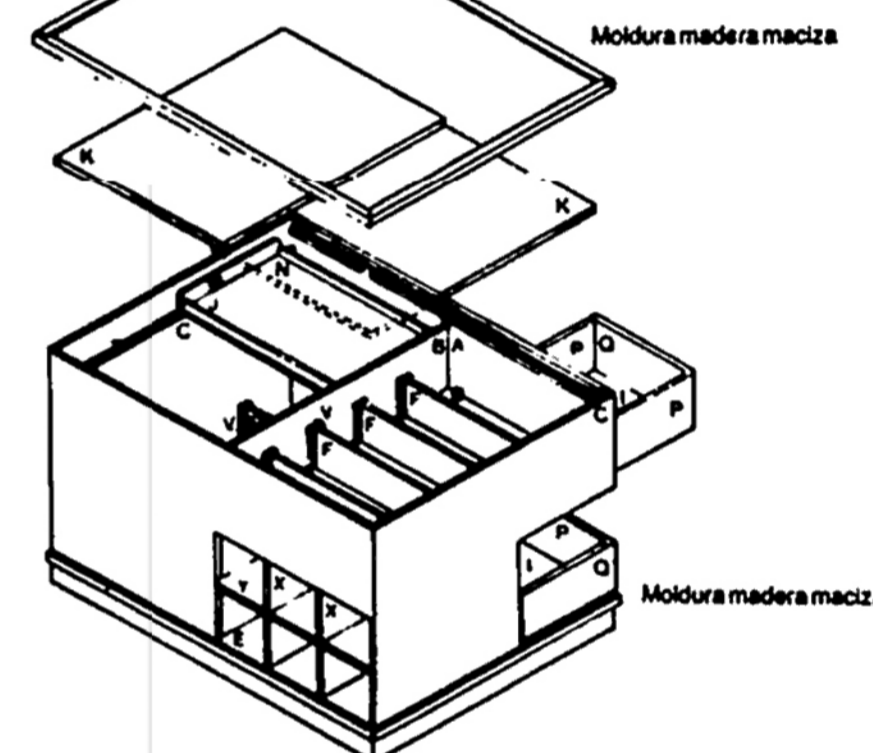

Moldura madera maciza

Moldura madera maciza

LIJADO Y PINTURA

- Pule todas las piezas con lija para madera Nº 80.
- Aplique sellador y deje secar durante dos horas.
- Pule el sellador con lija Nº 280.
- Aplique de nuevo sellador dejando secar durante dos horas y pule de nuevo con lija Nº 280.
- Finalmente aplique laca transparente.

Cualquier duda que se presente con respecto a este diseño consulte a la División de Diseño de PIZANO S.A. Teléfono: 211 4811, Ext 67

Señores
 Centro de información y servicio a clientes
 PIZANO S.A. / A.A. 6927 / BOGOTÁ, D.E.

Deseo recibir información adicional sobre
 TRIPLEX TABLEX MADECOR PUERTAS

Me gustaría además que incluyeran los siguientes temas en "Hagalo con PIZANO"

Nombre y Apellido _____
 cc _____
 Ocupación _____
 Dirección _____
 Ciudad _____ Tel _____

PIZANO S.A. Derechos Reservados 1983.

Todos los derechos de reproducción de esta publicación en esta publicación se puede reproducir

ón están reservados a nombre de PIZANO S.A. Ningún artículo total o parcialmente sin permiso expreso de PIZANO S.A.

ofertas de los miércoles

bima

el estilo para gente joven de cualquier edad!

HOY abierto
hasta las 8 pm

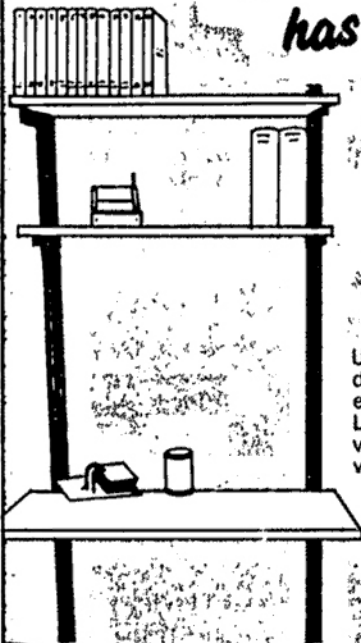

**SISTEMA
"CONRANS"**
Práctico sistema
de estantería compuesto
por: dos pares, dos
módulos de 72x30 y un
módulo escritorio de
72x50 cms.

\$ 22.495

Ud. lo puede armar
de acuerdo con su
espacio y necesidad!
Los módulos
vienen en
varias medidas.

SILLA "ARCO"
Metálica, con cojín
en lona.

\$ 39.990

PUFF "ARCO"
Metálico, con cojín
en lona

\$ 16.785



*oferta de
lanzamiento*

LAMPARA "SQUASH"
De pie, luz halógena

\$ 49.995

Kilómetro 16 Autopista Norte Conmutador 67 60 800

Oficina de atención al cliente Tel. 67 60 654

Abierto todos los días Tarjetas de Crédito



Muebles para el Hogar.



VISITE LA GALERIA
CENTRO INTERNACIONAL
DEL MUEBLE - BOGOTÁ

NUESTROS
MUEBLES
ESTAN
PROTEGIDOS
CON

S

Protector de telas

... Viva Usted
tambien
EL ORGULLO
de los que
pueden decir:
MIS MUEBLES
SON DEL CENTRO
INTERNACIONAL
DEL MUEBLE!

Bogotá: Carrera 15 No. 93-61
Teléfonos: 236 01 25 - 257 21 20
Medellín: Autopista Sur
Conmutador 281 12 00

Todos los DOMINGOS y FESTIVOS
Abrimos de 11 a.m. a 7 p.m.



**CENTRO
INTERNACIONAL
DEL MUEBLE**

*Motivo
de Orgullo!*

GRAN ANIVERSARIO

LO CELEBRAMOS CON
GRANDES DESCUENTOS

del **35%** al **61%**

Esto ... y mucho más

M-0180-06

Mesa lámpara .50 x .50 x .50 altura
con cristal de
5 mm. blanco

STOCK
LIMITADO



PRECIO

ANIVERSARIO \$ 11.990

Antes \$ 22.090

CIOMI

INTERNACIONAL

* HEROES

Av. 13 No. 79 - 44

* CHAPINERO

Cra. 13 No. 45 - 10

* CALI Av. Américas
No. 19N 115.

OCTUBRE 28 A NOVIEMBRE 6

A nivel nacional !

OFERTAS OFERTAS

el primer
apartamento

bima

! el estilo para gente joven de cualquier edad !

Todo el encanto del primer apartamento...
decorar todo a su manera... estrenar y
organizar cada rincón como Ud. lo quiere...
Disfrútelo con Bima !

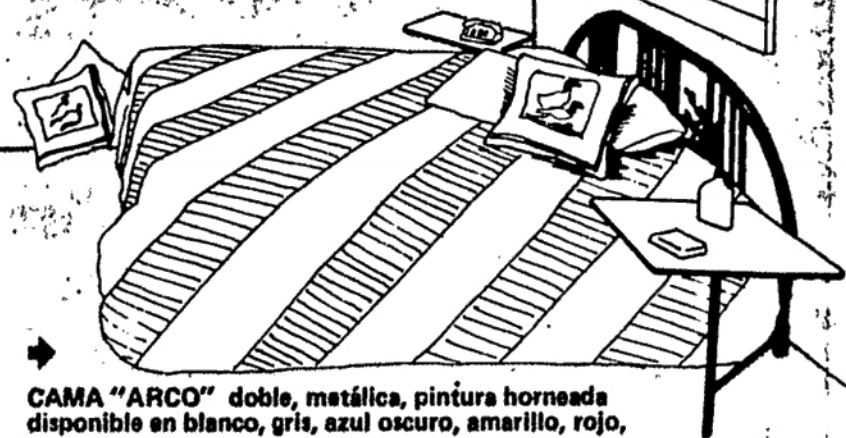

➔ **CAMA "ARCO"** doble, metálica, pintura horneada
disponible en blanco, gris, azul oscuro, amarillo, rojo,
negro, curuba, azul pastel y verde.

\$29.995 MESA DE NOCHE \$5.990 c/u



➔ **SOFA "MOBILIA"**
de 2 puestos, en espuma de
alta densidad, estructura en
madera inmunizada, gran
variedad de telas.

desde **\$49.995**

➔ **SILLA "SALVATORE"**
metálica, pintura horneada,
disponible en varios colores.

\$10.990

**HOY ABIERTO
HASTA LAS 8 P.M.**

KM. 16 AUTOPISTA NORTE - CONMUTADOR 67 60 800

Oficina de atención al cliente : Teléfono 67 60 654

Abierto todos los días - Tarjetas de Crédito

Fuera de Bogotá los precios tienen un incremento por transporte.

Último fin de semana

OFERTAS OFERTAS

**el primer
apartamento**



BIMA

Todo el encanto del primer apartamento...
decorar todo a su manera... estrenar y organizar
cada rincón como Ud. lo quiere...
Disfrútelo con BIMA!

CAMA "TORONTO" metálica
disponible en varios colores
1.40 x 1.90

Precio normal \$ 31.995

HOY \$19.995

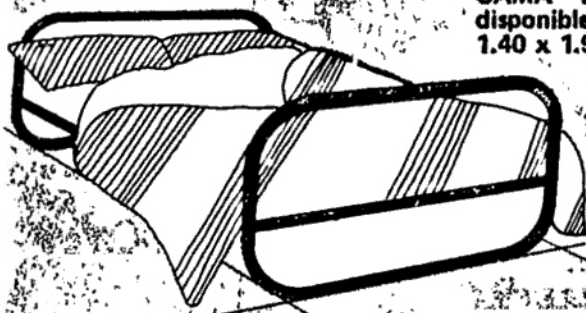

SISTEMA MODULAR VARY

Un práctico sistema de estantería! Estos
módulos están disponibles para entrega
inmediata, empacados, listos para armar!
Vienen en tres tipos de acabado: melamina
cedro, cedro y melamina color blanco o negro.

72



80

← Ejemplo "A" Precio normal desde \$ 15.890
HOY desde \$ 11.295

➤ Ejemplo "B" Precio normal desde \$ 20.995
HOY desde \$ 14.695

↓ Ejemplo "C" Precio normal desde \$ 24.995
HOY desde \$ 17.495

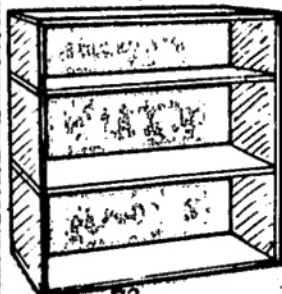

98

1.42

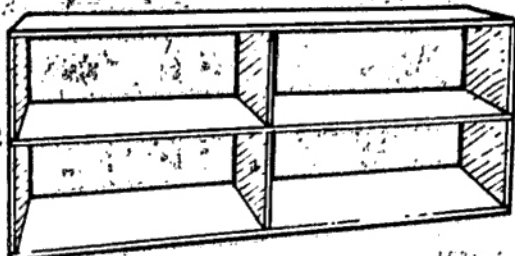

72

MESA DE COMEDOR
plegable, en cedro
para 4 puestos.

HOY **\$24.995**

SILLA "RECIFE"
en cedro, tapizada

HOY desde **\$13.495**



ESTAS Y MUCHAS OFERTAS MAS CON FABULOSOS DESCUENTOS

KM 16 AUTOPISTA NORTE - CONMUTADOR 67 60 800

Oficina de atención al cliente : Teléfono 67 60 654

Abierto todos los días - Tarjetas de Crédito

Equilibrio natural

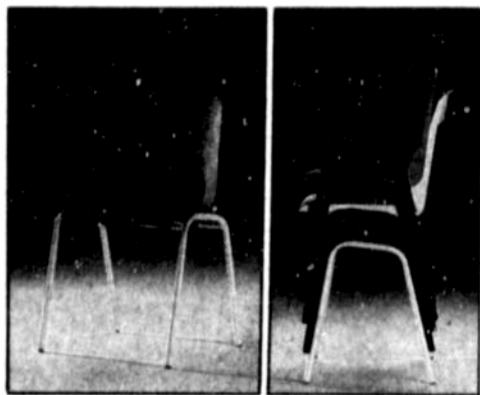

Ergonomía, forma, funcionalidad, son cualidades propias a nuestros diseños.



Lograr una posición correcta en actividad o en reposo, es uno de nuestros objetivos.

Manufacturas Muñoz S.A.

DISEÑOS EXCLUSIVOS • LINEA HOGAR Y OFICINA

**Invitamos
a ventas directas
de Fábrica**

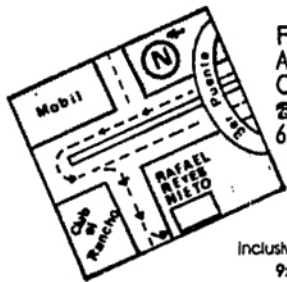

Fábrica y ventas:
Autop. Norte Km. 12
Cll. 195 No. 56-00
☎ 6760581 - 6760875
6760271

Lunes a Viernes
Inclusive Sábados y Domingos
9:30 a.m. a 5:00 p.m.

FRN

rafael reyes nieto
muebles



ASESORIA EN AMOBLAMIENTO Y DECORACIONES

OFERTAS OFERTAS

este fin de semana

diseñe Ud. mismo
su biblioteca !



bima

sistema modular vary

Estos son algunos ejemplos de los muchos que Ud. puede armar con el Sistema Vary, de acuerdo a su espacio y necesidad. Todos los módulos están disponibles en madera cadro, madefilm color natural, blanco y negro.

EJEMPLO No.1
2,12 de ancho x 1,42 de alto
con 2 escritorios incorporados.
En madefilm color natural
Precio normal \$ 108,030

HOY \$ 89.990

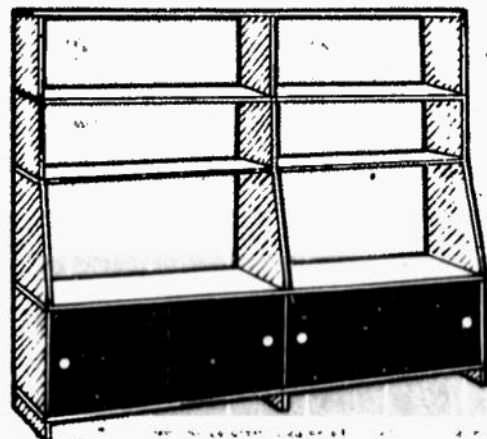
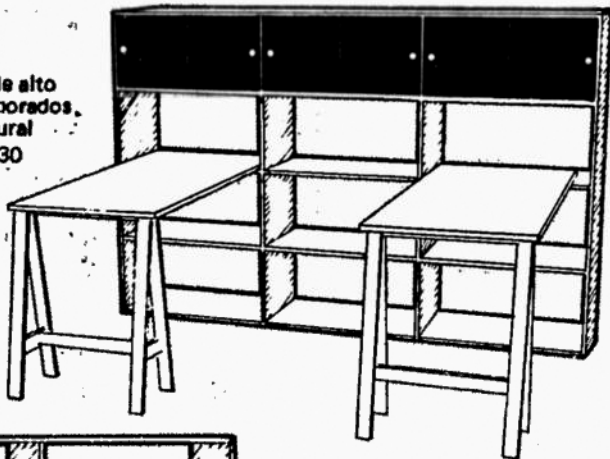

EJEMPLO No. 2
1,42 de ancho x 1,40 de alto
con 2 pares de puertas.
En madefilm color natural
Precio Normal \$ 57,900

HOY \$ 48.930

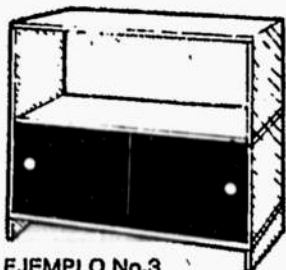

Ud. encontrará prácticos y cómodos modelos ya empacados listos para llevar y con el **30 o/o de descuento !**

EJEMPLO No.3
80 cm de alto x 72 de ancho
con 1 par de puertas.
En madefilm color natural
Precio normal \$ 19,850
HOY \$ 16.830

Km. 16 Autopista Norte - Conmutador 6760800 - Abierto todos los días
Oficina de atención al cliente Tel: 6760654 - Tarjetas de Crédito

No se pierda de **LA ESPERANZA**

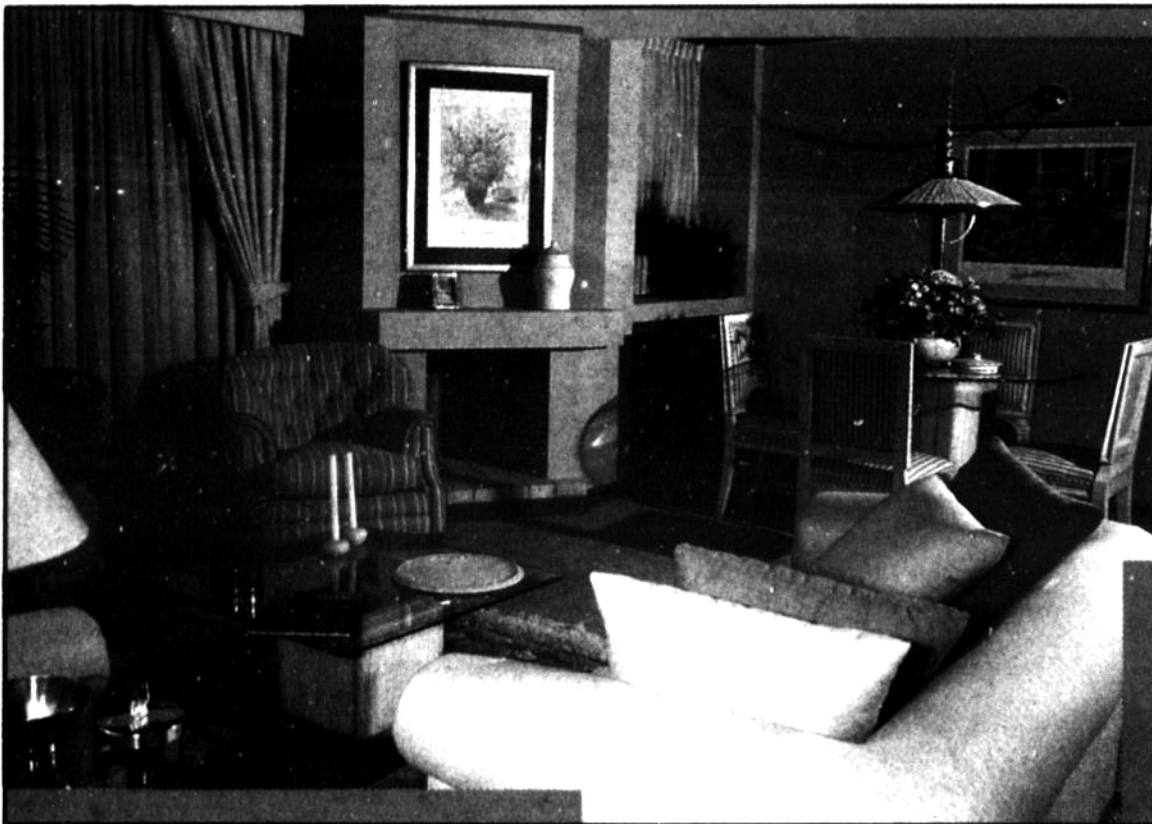

Aquí sí podrá encontrar un apartamento amplio, con acabados de primera, chimenea, estudio, ascensor panorámico, garaje en el sótano del edificio, cancha de squash, salón comunal y antena parabólica, características que sólo le ofrece **La Esperanza**.

Cerca a Carulla y a Los Tres Elefantes y además con las mejores avenidas, la Boyacá y la avenida Eldorado para ir rápidamente a donde usted quiera . . . esa es **La Esperanza**.

Visítenos en el apartamento prototipo cualquier día de la semana.

LA ESPERANZA

Apartamentos

Av. Boyacá Calle 37

— 2 y 3 alcobas

— Financiación 15 años

— Precios desde \$ 11'000.000.00



En alianza con

inmobiliaria moris gutt s.a.

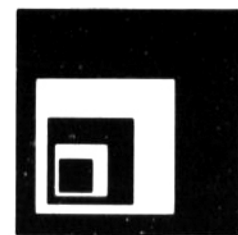
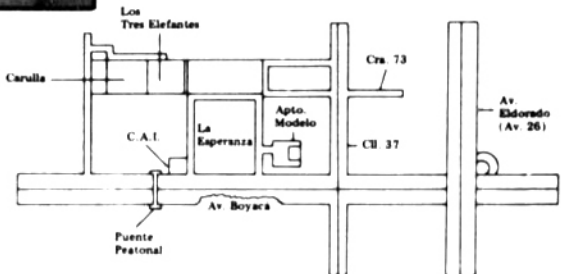

50 AÑOS
OSPINAS

Carrera 13 No. 39-25
Tels: 2881600 - 2871520

QUE
MARAVILLA!

*Suave como una pluma...
¡Claro, si son de pluma!*

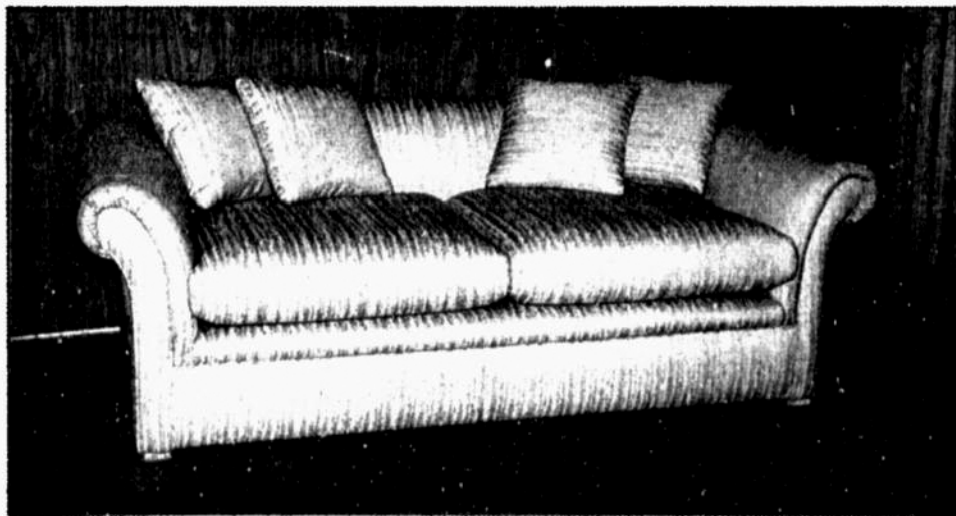

*Todavía las familias recuerdan los muebles europeos hechos en pluma.
¡Qué maravilla! Ahora los hacemos nosotros con nuestro sistema
Feather Line® que asegura su forma indefinidamente. ¡Doble maravilla!
Unimos su alta calidad y excepcional comodidad a su bajo costo.*

Desde \$149.000.00

Véalos hoy en nuestra exhibición de fábrica.

intermuebles Ltda.

Calle 19 No. 38-50 (Esquina Av. Américas) - Teléfonos: 269 05 52 - 269 05 12 Bogotá, D.E.



MUEBLES

El Cid

LA EXPRESION DE LA MADERA... EN

**LOS
DISEÑOS
DEL "90"**

**Línea
modular,
hogar y
oficina**



Estamos en:

CENTRO NACIONAL DEL MUEBLE

Av. Ciudad de Quito (Cra.37) No. 73 - 76

Teléfonos: 2314102 - 2313805

Fax: 2845523 Bogotá, D.E., Colombia.

**CENTRO
MUEBLE**

EXPOMUEBLES

EN POCO ESPACIO DISEÑO, DECORACION Y COMODIDAD



- ✓ Salas
- ✓ Comedores
- ✓ Alcobas
- ✓ Camarotes
- ✓ Bibliotecas
- ✓ Mesas TV y Betamax



Estamos en

CENTRO NACIONAL DEL MUEBLE

Av. Ciudad de Quito (Cra.37) No. 73 - 76

Teléfonos: 2314102 - 2313805

Fax: 2845523 Bogotá, D.E., Colombia.

**CENTRO
MUEBLE**

MITAL LTDA.



• **Decore su hogar con un
estilo elegante y moderno**

**Muebles en bronce y porcelanizados
lo último en decoración**

- **Alcobas infantiles**
- **Juveniles - dobles**
- **Accesorios**



**CENTRO
MUEBLE**

Estamos en

CENTRO NACIONAL DEL MUEBLE

Av. Ciudad de Quito (Cra.37) No. 73 - 76

Teléfonos: 2314102 - 2313805

Fax: 2845523 Bogotá, D.E., Colombia.

DACZA

MUEBLES

Siempre clásicos

Muebles estilo europeo - Comedores - Salas - Alcobas
Piezas auxiliares:
Vitrinas - Porcelaneras - Consolas - Telefoneras



Estamos en

CENTRO NACIONAL DEL MUEBLE

Av. Ciudad de Quito (Cra.37) No. 73 - 76

Teléfonos: 2314102 - 2313805

Fax: 2845523 Bogotá, D.E., Colombia.

**CENTRO
MUEBLE**

Fábrica de Muebles

MAVIC

- Comedores.
- Alcobas
- Salas



**CENTRO
MUEBLE**

Estamos en:

CENTRO NACIONAL DEL MUEBLE

Av. Ciudad de Quito (Cra.37) No. 73 - 76

Teléfonos: 2314102 - 2313805

Fax: 2845523 Bogotá, D.E., Colombia.

INVITACION

Bonnet & Erazo tienen el gusto
de invitar a Usted a la Exposición
de nuestros muebles en plumas en los
salones del Centro Nacional del Mueble.

Lo esperamos!

Bonnet & Erazo

Distribuidores mayoristas de plumas
procesadas para tapicería.



**CENTRO
MUEBLE**

Av. Ciudad de Quito (Cr.37) No. 73 - 76
Teléfonos : 2314102 - 23138045
Fax: 2845523 Bogotá, D.E., Colombia

Xiu

MUEBLES CONTEMPORANEOS PARA HOGAR Y OFICINA
CALIDAD DE EXPORTACION



Servicio Integral de Decoración
Xiu Nombre comercial registrado por Muebles Scalia S.A.



**CENTRO
MUEBLE**

Estamos en

CENTRO NACIONAL DEL MUEBLE

Av. Ciudad de Quito (Cr.37) No. 73 - 76

Teléfonos : 2314102 - 23138045

Fax: 2845523 Bogotá, D.E., Colombia

SIGA Y SIENTASE

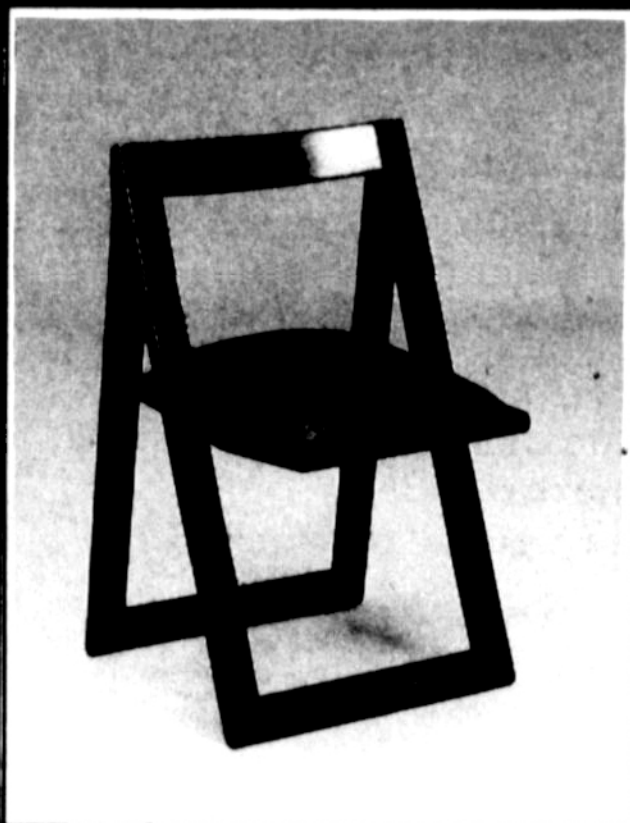

COMO EN SU CASA

Inauguremos la más moderna sección de muebles en el tercer piso de nuestro almacén, donde usted encontrará juegos de sala, comedor y alcoba en los últimos diseños y variados estilos.



MUEBLES SEPULVEDA
en
Casa Grajales



Su hogar en Unicentro

FABRICA ^{de} Muebles



COMEDOR Parche
6 sillas - 1 mesa - 1 biffet
Antes \$ 217.900

Ahora \$ 174.900
Ahorre \$ 43.000

SALA Venecia Cuerina Antes \$ 329.000
Ahora \$ 229.000 Ahorre \$ 100.000

ALCOBA Italiana
Antes \$ 289.900
Ahora \$ 229.000
Ahorre \$ 60.900

FABRICA: Punto de venta No. 1: Transv. 42B No 20-03 ☎ 2447419 - Punto de venta No. 2:
Av. Ciudad de Quito No. 75-70 ☎ 2313304 - Punto de venta No. 3: Av. Suba No. 128B-64 ☎ 2538890

CREDITO PERSONAL



**HOY abierto
hasta las 8 pm**

bima muebles

! el estilo para gente joven de cualquier edad !

Las SILLAS "RUBBERMAID" están elaboradas en polipropileno inyectado, irrompible, resistente a la intemperie, son apilables, de fácil limpieza, Su diseño es anatómico y ergonómico.



Silla "Rubbermaid Milán" Ref. 4048
Sin brazos.
Disponible en rojo, blanco, azul y negro.

PRECIO BIMA \$ **6.490** c/u



Silla "Rubbermaid" Ref. 4049
Con brazos
Disponible en rojo, negro, gris,
blanco y azul.

PRECIO BIMA \$ **6.990** c/u

* Estos precios no son ofertas especiales ni de artículos en promoción.
Son nuestros PRECIOS DE LISTA !

KM 16 AUTOPISTA NORTE — CONMUTADOR 67 60 800
Oficina de atención al cliente : Teléfono 67 60 854
Abierto todos los días — Tarjetas de Crédito

PELIGRO EL STOCK ES LIMITADO ¡Muebles a precio de Fabrica!

\$25.990

STAND BETAMAX



SILLA Z

\$9.990

**HASTA UN
60%
DE
DESCUENTO**

\$55.990



**CARRO BAR
5 COMPARTIMIENTOS**

Descuentos adicionales
sobre muebles ya rebajados

5000 EL BANCO DE LA REPUBLICA 20014321
 Nota: Descuento adicional de \$ 5.000 sobre muebles ya rebajados
5000 Modernísimo \$5.000
 20014321
 CING PESO UTILICE ESTE BILLETE EN COMPRAS MAYORES DE \$ 65.000

10000 EL BANCO DE LA REPUBLICA 09392575
 Nota: Descuento adicional de \$ 10.000 sobre muebles ya rebajados
10000 Modernísimo \$10.000
 09392575
 CING PESO UTILICE ESTE BILLETE EN COMPRAS MAYORES DE \$ 130.000



SALA PERU

\$59.990



**SILLA
SUPER RESISTENTE
EN POLYURETANO**

\$5.690

**GRATIS
REFRESCO**

**GLOBOS
PARA
NIÑOS**

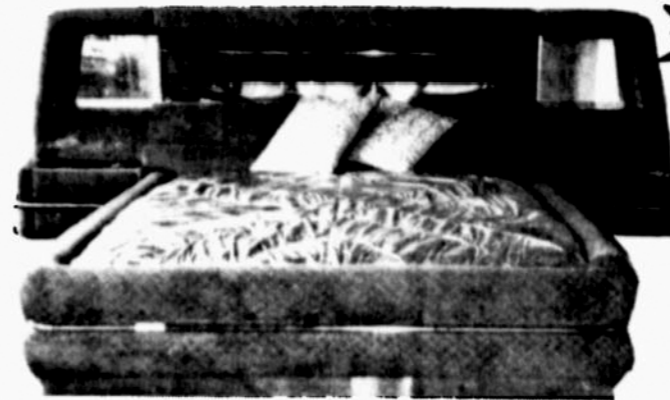

CAMA OVNI

\$199.990



**OFERTAZO
MODERNISIMO**

Modernísimo
FACTORY STORE

Cra. 68 No. 22-87
Tel. 2627100 Ext. 54



POR ESTA
EPOCA
ARTECTO
LE REGALA EL
15%



PROMOCION VALIDA HASTA EL 24 DE DIC. /89 

CUALQUIERA QUE SEA SU PUNTO DE VISTA *Arctecto* ESTA CON USTED.



- ① AUTOPISTA NORTE Km. 16
- ② UNICENTRO Casa Grajales Piso 3
- ③ AVENIDA 19 No. 118-75
- ④ CALLE 26 - CARRERA 36 Esquina

ABIERTOS DOMINGOS Y FESTIVOS

**EN EL CENTRO
NACIONAL DEL MUEBLE**

Muebles en Plumas

¡ PLUMAS!

**¡ TODA LA SUAVIDAD DE LAS PLUMAS
EN SUS MUEBLES!**

- *Sofás y poltronas*
- *Con el exclusivo sistema FEATHER LINE®*
- *Superamos la suavidad de la espuma*
- *Precios "comodísimos" de introducción*
- *Fabricantes en Colombia: Bonnet & Erazo*



**CENTRO
MUEBLE**

Bonnet & Erazo Tels. 2690512 - 2694230

Distribuidores mayoristas de plumas procesadas para tapicería

"Muebles: los mismos, pero nuevos"

Retapizamos sus muebles

- Hemos creado la primera Industria especializada en renovar sus muebles, con tapiceros expertos.

GARANTIZAMOS:

- * Economía en telas con más de quinientos muestrarios.
- * Rapidez y cumplimiento "cinco días hábiles"
- * Responsabilidad hasta 10 años por trabajos realizados
- * Transporte desde su casa
- * Financiación hasta 36 meses
- * Oferta de introducción

Consulte
en



**CENTRO
MUEBLE**

Av. Ciudad de Quito (Cra. 37) No. 73-76
☎ 2314102 - 2313805
Fax 2845523 Bogotá, D.E. Colombia



CONFORT MUEBLES

SALAS - COMEDORES - ALCOBAS

LINEA JUVENIL

- SOMOS FABRICANTES -



**CENTRO
MUEBLE**

Estamos en

CENTRO NACIONAL DEL MUEBLE

Av. Ciudad de Quito (Cra.37) No. 73 - 76

Teléfonos: 2314102 - 2313805

Fax: 2845523 Bogotá, D.E., Colombia.

FABRICA de Muebles

MAVIC Itca

**Por inauguración
gran promoción
de salas**

**CREDITO
PERSONAL**

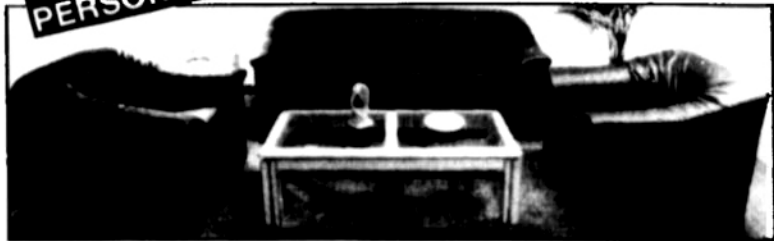

Somos

- * Salas
- * Comedor
- * Alcobas
- * Mesas de centro
- * Exposición y venta
directamente.



Av. Ciudad de Quito No. 73-70
Tel. 2314336

Mueblería

MUEBLES

MUEBLES A PRECIOS DE FABRICA

- * COMEDORES 4 PUESTOS 7 PIEZAS , laca en todos los colores desde \$108.900
- * ALCOBAS DOBLES con colchon Pullman, laca en todos los colores desde \$146.900
- * SALAS EN PAÑO 5 PIEZAS desde \$113.900
- * CAMAROTE EN -L- Con escritorio y 2 colchonetas desde \$85.900

KRA. 24 No. 4-38 Tel: 2775295

**Garantía
de 10 años**

**POR ESTA
EPOCA
Autecto LE
REGALA EL
15%**

**EN TODOS
LOS MUEBLES
DE HOGAR Y
OFICINA**

 SALAS: SOFAS,  POLTRO-
 NAS,  MESAS DE CENTRO, 
 MECEDORAS,  COMEDORES CLA-
 SICOS,  COMEDORES MODERNOS,
 ALCOBAS: CAMAS DOBLES,
 CAMAS SENCILLAS, 
 COMODAS,  ESPEJOS, 
 MESAS DE NOCHE,  TOCADORES,
 LINEA MODULAR: BIBLIOTECAS,
 BARES,  MODULOS,
 CAMAROTES,  MESAS
 BETAMAX,  CONSOLAS, 
 ESQUINEROS,  MUEBLES COMPU-
 TADOR HOGAR,  CARRITO IMPRE-
 SORA,  CAMAS-NIDO,
 LINEA UNIVERSITARIA,
 CAMAROTES,  SOFA CAMAS,
 BIBLIOTECAS, 
 MODULO VITRINA,  MODULO
 PUERTA,  MODULOS CAJONES,
 MESAS ABATIBLES, 
 MODULO ENTRE PAÑOS,  SOFAS
 PARA ALCOBAS,  ESQUINEROS DE
 COMEDOR,  MESAS AUXILIARES,
 SILLAS ERGONOMICAS PARA
 HOGAR,  ESCRITORIOS EJECU-
 TIVOS,  ESCRITORIOS SECRETA-
 RIALES,  ARCHIVADORES, 
 MESAS TELEFONO,  MESAS MECA-
 NOGRAFA,  SILLAS GIRATORIAS,
 SILLAS ERGONOMICAS PARA
 SECRETARIA,  BIBLIOTECAS,
 PAPELERAS,  BASURERAS,
 SALAS DE JUNTAS,
 VITRINAS,  SILLAS
 AUXILIARES,  SILLAS GIRATORIAS
 ERGONOMICAS,  SALAS DE
 ESPERA,  ESCRITORIOS
 CLASICOS Y MODERNOS.

Autecto
es más...
de lo que usted
se imagina

Le mantenemos el descuento con cualquiera de sus tarjetas de crédito.

Nuestros precios son los mismos en los cuatro puntos de venta.

Oferta válida hasta el 24 de Dic./89



Autecto

1. Autopista Norte km 16
2. Unicentro Casa Grajales Piso 3o.
3. Avenida 19 No. 118-75
4. Calle 26 Cra. 36 Esquina

ABIERTOS DOMINGOS Y FESTIVOS

Navidad

ofertas especiales



bima

REPISA Módulo 60 cms ó 1.20 en melamina. Desde **\$ 3.995**

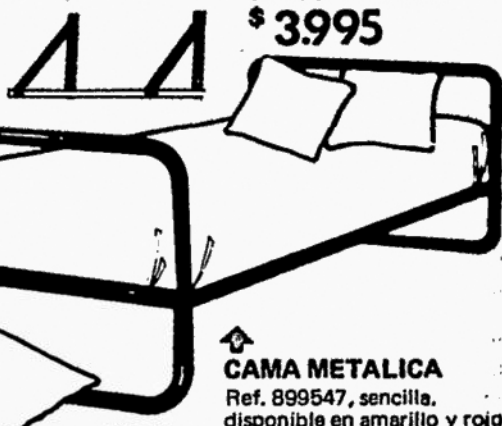

CAMA METALICA
Ref. 899547, sencilla, disponible en amarillo y rojo. **\$ 15.995**

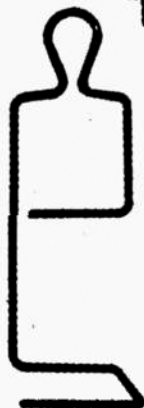

SOLTERON PENTA
Ref. 8880, metálico disponible en varios colores. **\$ 6.995**



ESCRITORIO
Ref. 2134, base metálica con vidrio transparente 1.20 x 56 x 5, varios colores. **\$ 13.990**

SILLA SALVATORE
Ref. 1026, metálica, disponible en negro, blanco y rojo. **\$ 10.990**

BOGOTA :
Kilómetro 16 Autopista Norte
Conmutador 67 60 800
Oficina de atención al cliente 67 60 654
Abiertos todos los días
Tarjetas de Crédito

OFERTAS A NIVEL NACIONAL !

CONCESIONARIOS:

Barranquilla	: Carrera 54 No. 75 - 139
Call	: Calle 17 Norte No. 8 - 05
Cartagena	: Av. del Arsenal No. 9A - 29
Manizales	: Carrera 23 No. 56 - 99
Medellin	: Carrera 42 No. 8 - 61
Bucaramanga	: Calle 48 No. 33 - 08
Duitama	: Calle 16 No. 17 - 15
Tunja	: Calle 29A No. 10 - 19
Sogamoso	: Carrera 11 No. 11 - 61
Sincelejo	: Carrera 19 No. 24 - 30
Yopal	: Calle 9a. No. 18 - 95
Cúcuta	: Av. O esquina Calle 12
Neva	: Carrera 5a. No. 17 - 14
Pasto	: Carrera 25 No. 15 - 43

* Estas ofertas varían en almacenes fuera de Bogotá.
* Gánese descuentos adicionales según su forma de pago y transporte.

Estas y miles de ofertas más !
Más de 30.000 artículos para entrega inmediata lo esperan ... para que su Navidad sea sensacional !

Venga !



PARE

AUTOPISTA
NORTE
CALLE 167

Aquí están sus muebles!

SIN IR TAN LEJOS • SIN LOS TRANCONES DEL REGRESO

RECLAME
FABULOSO OBSEQUIO
POR COMPRAS
DE \$100.000.00

LOS ULTIMOS MODELOS ● ACCESORIOS
DISEÑOS EXCLUSIVOS ● MIERCOLES ABIERTO HASTA
HOGAR • JARDIN • INFANTIL ● LAS 8 P.M.
OFICINA • CUBRELECHOS ● AMPLIA ZONA DE PARQUEO
A LOS PRECIOS DE SIEMPRE



Mobicentro

El mundo del mueble en Bogotá!

Autop. Norte No. 167-10 Tels. 6721165 6728646 Cra. 13 No 53 19 Tels. 2493304 2113311
Cra. 13 No. 53 77 87 Tel. 2486918



5.400

IMP
NOY



ALCOBA MANHATTAN DE 1.40

Ref. 3102
2 mesas de noche
Ref. 3103
Antes \$ 99.200
HOY \$ 79.360
MODULAR
Ref. 5090
Antes \$ 76.000
HOY \$ 60.800

Ref. 5066
Antes \$ 52.000
HOY \$ 41.600
Ref. 2506
Sillita Impala
Antes \$ 11.000
HOY \$ 8.800

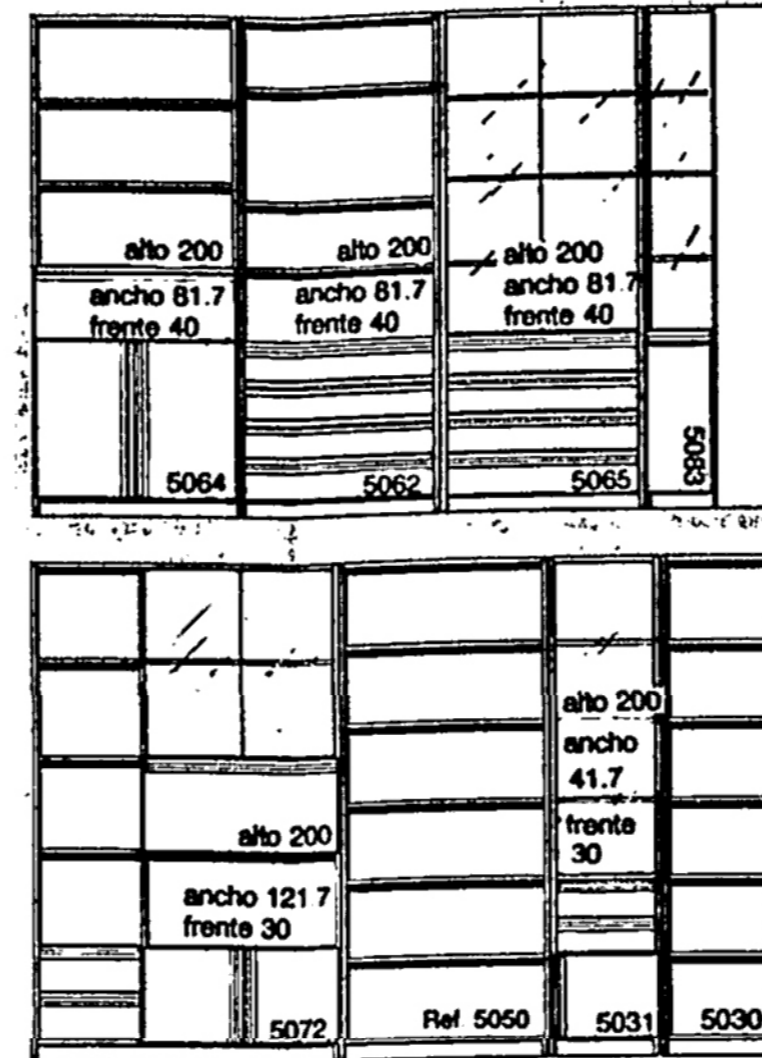
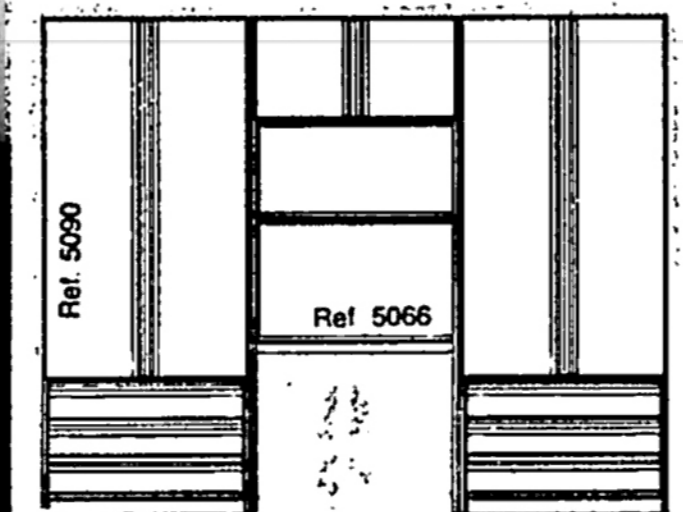

LINEA OFICINA

Escritorio Ejecutivo
Ref. 6002
Antes \$ 68.400
HOY \$ 54.720
MODULAR
Ref. 5064
Antes \$ 64.300
HOY \$ 51.440
Ref. 5082
Antes \$ 60.000
HOY \$ 48.000
Ref. 5065
Antes \$ 67.000
HOY \$ 53.600
Ref. 5083
Antes \$ 57.000
HOY \$ 45.600

Ref. 5072
Antes \$ 80.800
HOY \$ 64.640
Ref. 5050
Antes \$ 35.200
HOY \$ 28.160
Ref. 5031
Antes \$ 38.200
HOY \$ 30.560
Ref. 5030
Antes \$ 26.500
HOY \$ 21.200
Ref. 5063
Antes \$ 56.300
HOY \$ 45.040

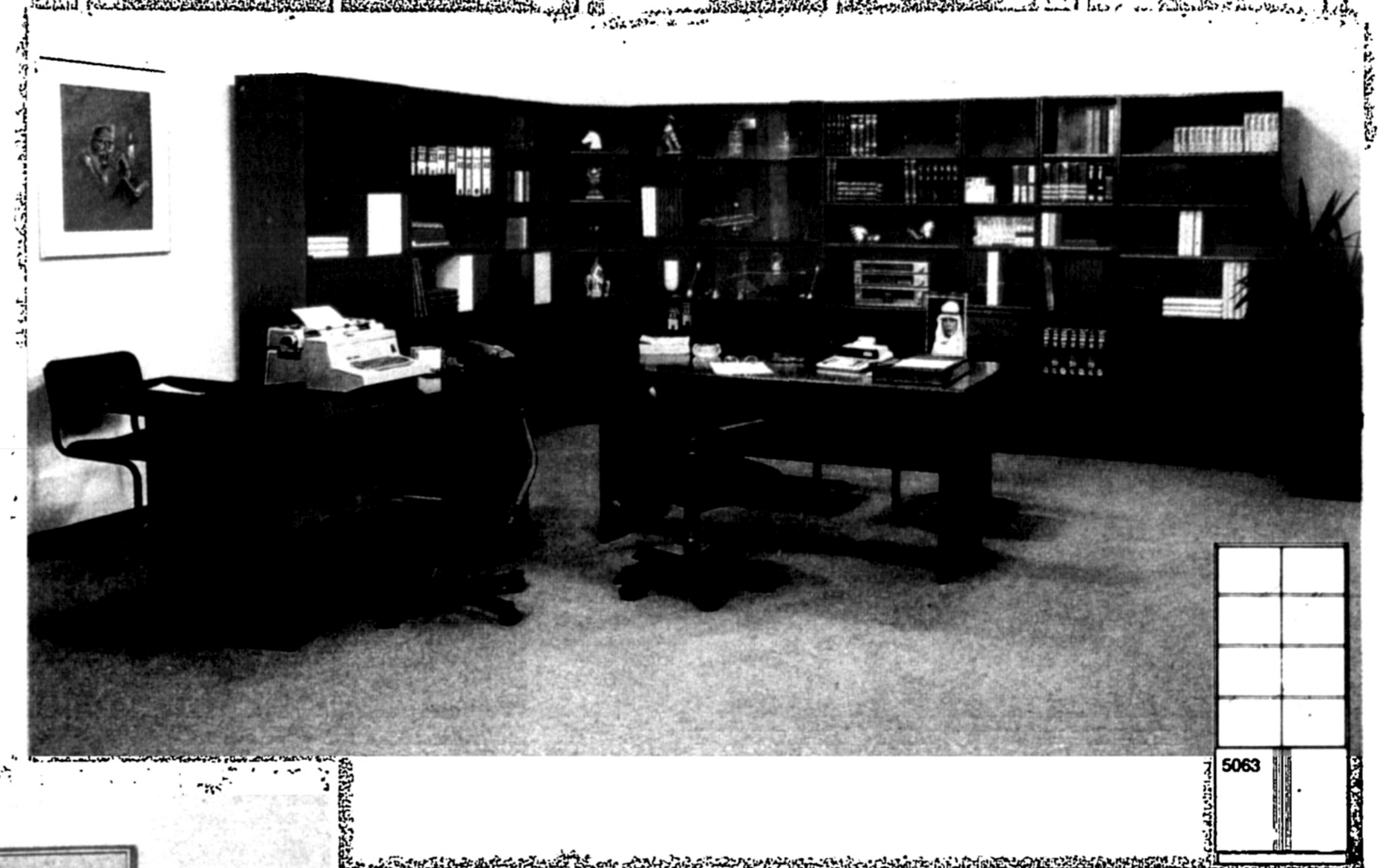

COMEDOR CURACAO

Mesa Curacao 6 pto.
Ref. 2601
6 sillas Manhattan
Antes \$ 161.700
HOY \$ 129.360

SALA VERONA

Sofá Verona 3 pto.
Ref. 1701
Poltrona Verona (2)
Ref. 1703
Antes \$ 234.300
HOY \$ 187.440



MUEBLES PIDI
LA EXPRESION DE LA MADERA

ALCOBA BERNA JUVENIL

Cama Berna de 0.90
Ref. 3500
Antes \$ 39.000
HOY \$ 31.200
MODULAR
Ref. 5025
Antes \$ 36.000
HOY \$ 28.800

Escritorio 7017
Antes \$ 27.000
HOY \$ 21.600
Complemento
Ref. 7011
Antes \$ 18.500
Hoy \$ 14.800

Ref. 7009
Antes \$ 23.500
HOY \$ 18.800
Closet
Ref. 7014
Antes \$ 40.000
HOY \$ 32.000



SALA MARSELLA

Sofá Marsella
Ref. 1400
Poltrona Marsella (2)
Ref. 1403
Antes \$ 126.700
HOY \$ 101.360

MODULAR
Ref. 5064
Antes \$ 64.300
HOY \$ 51.440
Ref. 5072
Antes \$ 80.800
HOY \$ 64.640

Ref. 5031
Antes \$ 38.200
HOY \$ 30.560

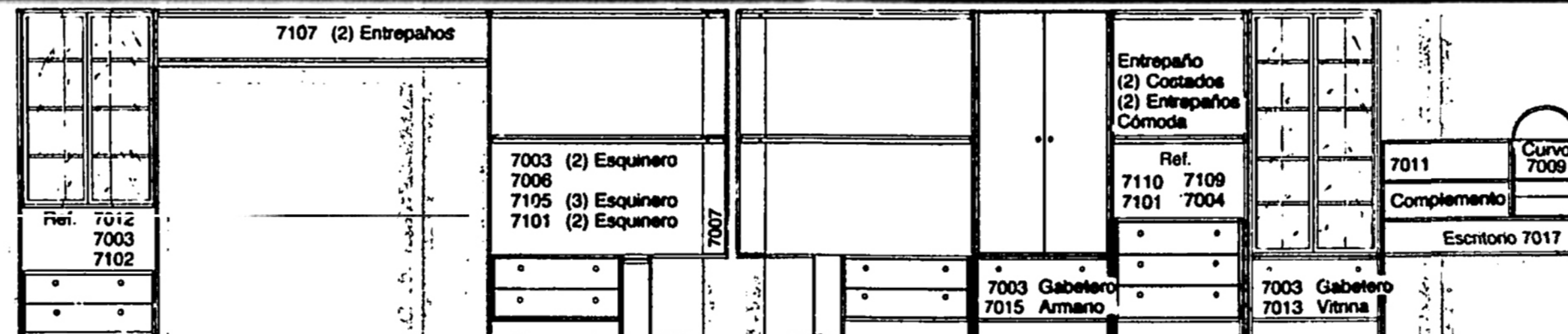

	Antes	Hoy		Antes	Hoy
7012	\$ 83.000	\$ 66.520	7110	\$ 50.800	\$ 40.640
7107 (2) Entrepauos	\$ 15.600	\$ 12.480	7101 (2) Costados	\$ 81.500	\$ 65.200
7003 (2) Esquinero			7109 (2) Entrepauos		
7006			7004 Cómoda		
7105 (3) Esquinero	\$ 105.200	\$ 84.160	7003 Gabetero		
7101 (2) Esquinero			7013 Vitrina		
7003 Gabetero	\$ 71.500	\$ 57.200	7017 Escritorio		
7015 Armario			7011 Complemento		
			7009 Curvo	\$ 69.000	\$ 55.200



Navidad

ofertas especiales

BIMA



LAMPARA FIRENZE →
De pie, diseño italiano metal y vidrio.
\$ 49.995



→ **MESA DE CENTRO TIJERA**
Base metálica con vidrio 1.20 x 66 y 6 mm de espesor.
\$ 19.995

↑ **SOFA MOBILIA**
De 2 puestos, en espuma de alta densidad, estructura en madera inmunizada, gran variedad de telas.
Desde **\$ 49.995**

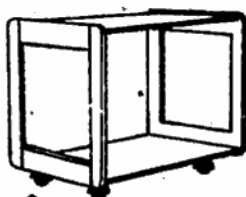

↑ **MESITA AUXILIAR**
En cedro con rodachinas.
\$ 14.995

→ **MESA AUXILIAR TIJERA**
Base metálica con vidrio 50x50 y 6 mm de espesor.
\$ 19.590

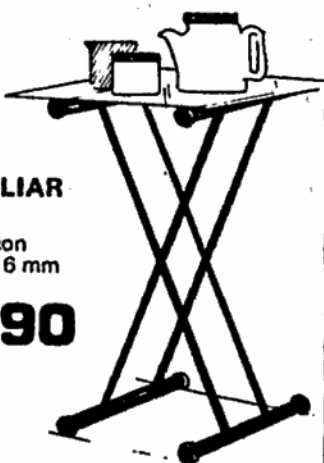

BOGOTA :
Kilómetro 16 Autopista Norte
Conmutador 67 60 800
Oficina de atención al cliente 67 60 654
Abierto todos los días
Tarjetas de Crédito

OFERTAS A NIVEL NACIONAL !
CONCESIONARIOS:

Barranquilla	: Carrera 54 No. 75 - 139
Call	: Calle 17 Norte No. 8 - 05
Cartagena	: Av. del Arsenal No. 9A - 29
Manizales	: Carrera 23 No. 56 - 99
Medellin	: Carrera 42 No. 8 - 61
Bucaramanga	: Calle 48 No. 33 - 08
Duitama	: Calle 16 No. 17 - 15
Tunja	: Calle 29A No. 10 - 19
Sogamoso	: Carrera 11 No. 11 - 61
Sincalejo	: Carrera 19 No. 24 - 30
Yopal	: Calle 9a No. 18 - 95
Cúcuta	: Av. O esquina Calle 12
Neiva	: Carrera 5a No. 17 - 14
Pasto	: Carrera 25 No. 15 - 43

* Estas ofertas varían en almacenes fuera de Bogotá.
* Gánese descuentos adicionales según su forma de pago y transporte.

Estas y miles de ofertas más !
Más de 30.000 artículos para entrega inmediata lo esperan . . . para que su Navidad sea sansacional

Venga !



Mueblería

MUEBLES

MUEBLES A PRECIOS DE FABRICA

- * COMEDORES 4 PUESTOS 7 PIEZAS , laca en todos los colores desde \$108.900
- * ALCOBAS DOBLES con colchon Pullman, laca en todos los colores desde \$146.900
- * SALAS EN PAÑO 5 PIEZAS desde \$113.900
- * CAMAROTE EN -L- Con escritorio y 2 colchonetas desde \$85.900

KRA. 24 No. 4-38 Tel: 2775295

**Garantía
de 10 años**

Nuevos
DISEÑOS

Con murales Bima . . .

Ud. logra los mejores ambientes !



bima

Km. 16 Autopista Norte ☎ 6760800 Abierto todos los días.

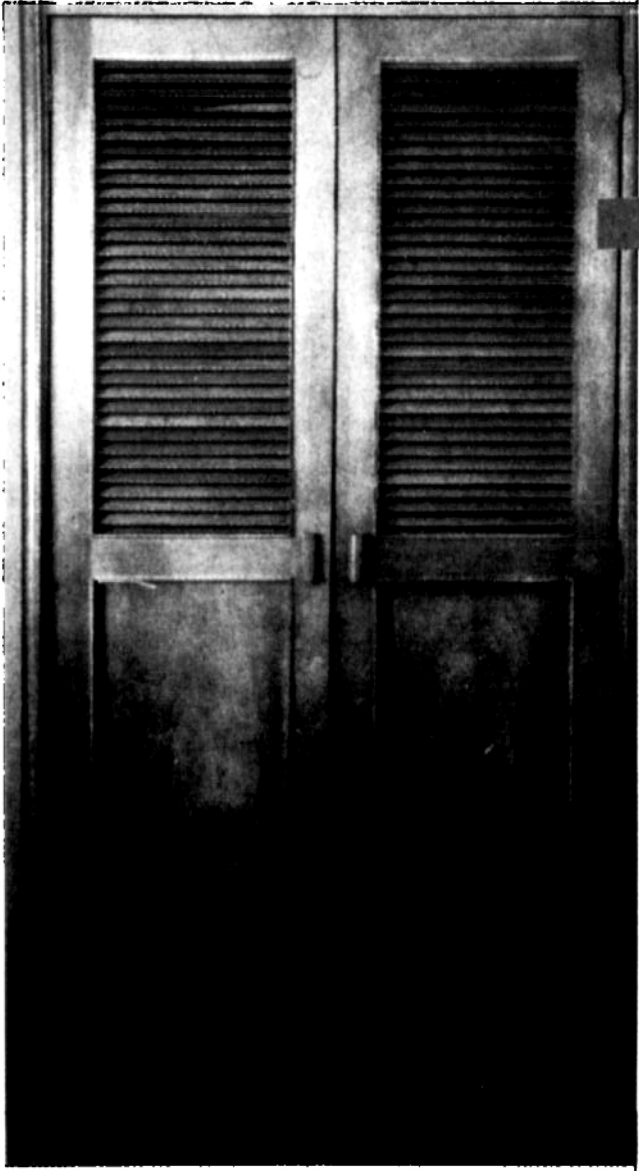

**La calidad y
la tecnología
de Arctecto
entran al
mundo de la
construcción!**

**ACABADOS
ARQUITECTONICOS
EN MADERA**

- Closets
- Marcos para ventanas
- Muebles para baños
- Techos y pisos
- Pasamanos
- Cortineros
- Guardaescobas y cenefas
- Muebles especiales



Arctecto

DIVISION CONSTRUCCION

Calle 26 No 35-33

Tel: 244 3518 • 2448100 Ext. 14-47



Navidad

ofertas especiales

BIMA

Para sus niños... miles de artículos muy prácticos, llenos de diseño y de color!

Sillita 'Rimax'
en polipropileno
inyectado, irrompible
de fácil limpieza, apilable,
varios colores
\$ 3.495



Papel de Colgadura
Rollo
Cenefa
desde \$ 550

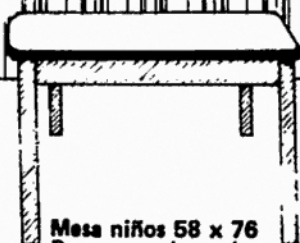

Mesa niños 58 x 76
Base en varios colores
Tapa en melamina, borde PVC
\$ 10.990

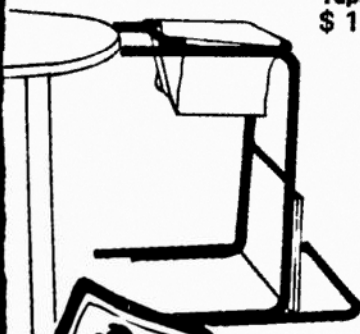

Cojines
diseños exclusivos
\$ 1.800

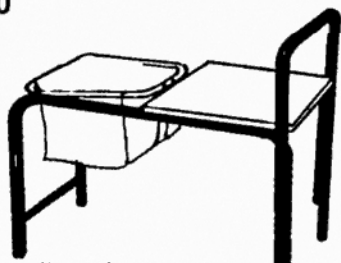

Sillita 'IKEA'
convertible, estructura metálica,
tapa en melamina y asiento en lona.
\$ 15.895

BOGOTÁ :
Kilómetro 16 Autopista Norte
Conmutador 67 60 800
Oficina de atención al cliente 67 60 654
Abierto todos los días
Tarjetas de Crédito

OFERTAS A NIVEL NACIONAL !

CONCESIONARIOS

Barranquilla	: Carrera 54 No. 75 - 139
Cali	: Calle 17 Norte No. 8 - 05
Cartagena	: Av. del Arsenal No. 9A - 29
Manizales	: Carrera 23 No. 56 - 99
Medellín	: Carrera 42 No. 8 - 61
Bucaramanga	: Calle 48 No. 33 - 08
Duitama	: Calle 16 No. 17 - 15
Tunja	: Calle 29A No. 10 - 19
Sogamoso	: Carrera 11 No. 11 - 61
Sincelejo	: Carrera 19 No. 24 - 30
Yopal	: Calle 9a No. 18 - 95
Cúcuta	: Av. 0 esquina Calle 12
Nelva	: Carrera 5a No. 17 - 14
Pasto	: Carrera 25 No. 15 - 43

* Estas ofertas varían en almacenes fuera de Bogotá.
* Gáñese descuentos adicionales según su forma de pago y transporte.

Estas y miles de
ofertas más !
Más de 30.000 artículos
para entrega inmediata
lo esperan . . . para que
su Navidad sea sensacional

Venga !

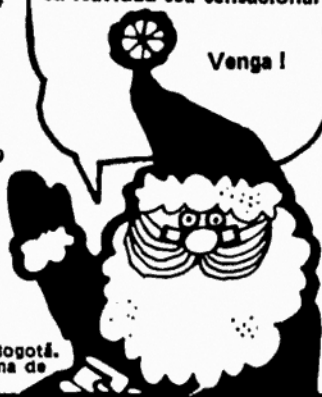



MUEBLES

El Cid

LA EXPRESION DE LA MADERA... EN

LOS
DISEÑOS
DEL //

90//

Línea
modular,
hogar y
oficina



Estamos en:

CENTRO NACIONAL DEL MUEBLE

Av. Ciudad de Quito (Cra.37) No. 73 - 76

Teléfonos: 2314102 - 2313805

**CENTRO
MUEBLE**

Fax: 2845523 Bogotá, D.E., Colombia.

MITAL LTDA.



• Decore su hogar con un
estilo elegante y moderno

Muebles en bronce y porcelanizados
lo último en decoración

- Alcobas infantiles
- Juveniles - dobles
- Accesorios



**CENTRO
MUEBLE**

Estamos en

CENTRO NACIONAL DEL MUEBLE

Av. Ciudad de Quito (Cra.37) No. 73 - 76

Teléfonos: 2314102 - 2313805

Fax: 2845523 Bogotá, D.E., Colombia.

Ventas al por mayor y al detal

Xíu

MUEBLES CONTEMPORANEOS PARA HOGAR Y OFICINA
CALIDAD DE EXPORTACION



Servicio Integral de Decoración
Xíu Nombre comercial registrado por Muebles Scalia LTDA



CENTRO
MUEBLE

Ventas al por mayor y al detal

Estamos en

CENTRO NACIONAL DEL MUEBLE

Av. Ciudad de Quito (Cr.37) No. 73 - 76

Teléfonos : 2314102 - 23138045

Fax: 2845523 Bogotá, D.E., Colombia

DACZA

MUEBLES

Siempre clásicos

Muebles estilo europeo - Comedores - Salas - Alcobas

Piezas auxiliares:

Vitrinas - Porcelaneras - Consolas - Telefoneras



Ventas al por mayor y al detal

Estamos en

CENTRO NACIONAL DEL MUEBLE

Av. Ciudad de Quito (Cra.37) No. 73 - 76

Teléfonos: 2314102 - 2313805

Fax: 2845523 Bogotá, D.E., Colombia.

**CENTRO
MUEBLE**

"Muebles: los mismos, pero nuevos"

Retapizamos sus muebles

- Hemos creado la primera industria especializada en renovar sus muebles, con tapiceros expertos.

GARANTIZAMOS:

- Economía en telas con más de quinientos mostrarios.
- Rapidez y cumplimiento "cinco días hábiles".
- Responsabilidad hasta 10 años por trabajos realizados.
- Transporte desde su casa.
- Financiación hasta 36 meses
- Oferta de introducción

Consulte en



**CENTRO
MUEBLE**

CENTRO NACIONAL DEL MUEBLE

Av. Ciudad de Quito (Cra.37) No. 73 - 76
Teléfonos: 2314102 - 2313805
Fax: 2845523 Bogotá, D.E., Colombia.

Somos fabricantes de:

- Salas
- Comedores
- Alcobas
- Mesas de centro - TV
- Exposición y ventas directamente

MUEBLES
GizZany

● Av. Ciudad de Quito No. 73-70

☎ 2314336

Fábrica de Muebles

MAVIC

Ventas al por mayor y al detal

- Comedores
- Alcobas
- Salas



Estamos en:

Av. Ciudad de Quito No. 75-70 ☎ 2313304

Transv. 42B No. 20-03 ☎ 2447419

Av. Suba No. 128B-64 ☎ 2538890



**CENTRO
MUEBLE**

CENTRO NACIONAL DEL MUEBLE

Av. Ciudad de Quito (Cra.37) No. 73 - 76

Teléfonos: 2314102 - 2313805

Fax: 2845523 Bogotá, D.E., Colombia.

Muebles en Plumas

¡PLUMAS!

¡TODA LA SUAVIDAD DE LAS
PLUMAS EN SUS MUEBLES!

- Sofás y poltronas
- Con el exclusivo sistema FEATHER LINE®
- Superamos la suavidad de la espuma
- Precios "comodísimos" de introducción
- Fabricantes en Colombia:

Bonnet & Enazo

Distribuidores mayoristas de plumas
procesadas para tapicería.

Av. Ciudad de Quito (Cr.37) No. 73 - 76
Teléfonos : 2314102 - 23138045
Fax: 2845523 Bogotá, D.E., Colombia



**CENTRO
MUEBLE**

ET

**ESTRUCTURAS
TUBULARES**

FABRICAMOS: comedores, camarotes,
camas sencillas, auxiliares, dobles, escri-
torios, bibliotecas, mesas, silletería,
muebles especiales.



Ventas al por mayor y al detal

Estamos en

CENTRO NACIONAL DEL MUEBLE

**CENTRO
MUEBLE**

Av. Ciudad de Quito (Cra.37) No. 73 - 76
Teléfonos: 2314102 - 2313805
Fax: 2845523 Bogotá, D.E., Colombia.



Navidad



En ésta navidad Ud. disfrutará regalando esos artículos prácticos y novedosos, que siempre ha soñado regalar . . . !

Abima



LAMPARA "COBRA"
de mesa, metálica
\$ 17.995

↓ MESA COMPUTADOR
en melamina
\$ 34.890

↓ MESA IMPRESORA
en melamina negra y gris
\$ 39.995

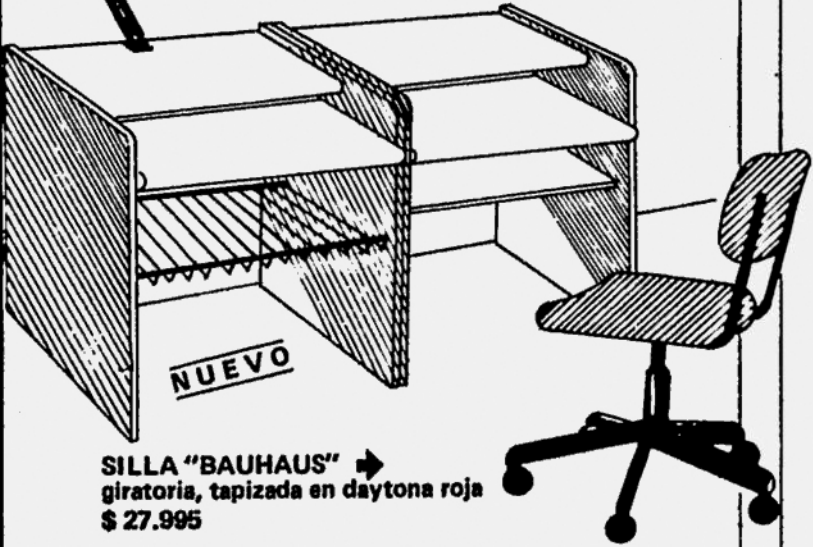

SILLA "BAUHAUS"
giratoria, tapizada en daytona roja
\$ 27.995

BOGOTA :
Kilómetro 16 Autopista Norte
Computador 67 60 800
Oficina de atención al cliente
67 60 654
Abierto todos los días
Tarjetas de Crédito

... Y todos los adornos
de Navidad ! Para el árbol,
para las puertas, para la mesa
con precios especiales !

OFERTAS A NIVEL NACIONAL !

CONCESIONARIOS:

Barranquilla	: Carrera 54 No. 75 - 139
Call	: Calle 17 Norte No. 8 - 05
Cartagena	: Av. del Arsenal No. 9A - 29
Manizales	: Carrera 23 No. 56 - 99
Medellin	: Carrera 42 No. 8 - 61
Bucaramanga	: Calle 48 No. 33 - 08
Duitama	: Calle 16 No. 17 - 15
Tunja	: Calle 29A No. 10 - 19
Sogamoso	: Carrera 11 No. 11 - 61
Sincalejo	: Carrera 19 No. 24 - 30
Yopal	: Calle 9a No. 18 - 95
Cúcuta	: Av. 0 esquina Calle 12
Nelva	: Carrera 5a No. 17 - 14
Pasto	: Carrera 25 No. 15 - 43



* ESTAS OFERTAS VARIAN EN ALMACENES FUERA DE BOGOTA

* Gánese descuentos adicionales según su forma de pago y transporte !

EN MUEBLES, calidad y confort

La línea más
completa para
SU HOGAR.
Adquiéralos
HOY mismo.
Facilidades
de pago



Mora®

FABRICA DE MUEBLES

Cra. 27 No. 12B-40 - Cra. 27 No. 12B-09 Tels. 2373390 - 2379695

Navidad

HOY ABIERTO HASTA LAS 8 P M

ofertas especiales

BIMA

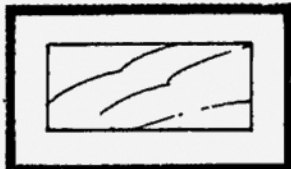

"POSTERS"

1 mt x,60, gran variedad de láminas, enmarcados en diferentes colores.

Desde \$ **7.995**

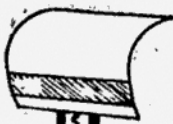

LAMPARA

"SPIGA"

De pie, diseño italiano, en metal y vidrio opalizado

\$ **29.995**

SILLA "ARCO"

Estructura metálica roja o negra, cojín en lona rojo, negro y beige.

\$ **37.985**

MESA "TE - TV"

En cedro color natural o lacada en diferentes colores, con rodachinas.

\$ **13.995**



SI LO PREFIERE REGALE UN BONO BIMA !

BOGOTA :

Kilómetro 16 Autopista Norte

Conmutador 67 60 800

Oficina de atención al cliente 67 60 654

Abierto todos los días

Tarjetas de Crédito

OFERTAS A NIVEL NACIONAL !

CONCESIONARIOS:

- Barranquilla : Carrera 54 No. 75-139
- Calli : Calle 17 Norte No. 8-05
- Cartagena : Av. del Arsenal No. 9A-29
- Manizales : Carrera 23 No. 56-99
- Medellin : Carrera 42 No. 8-61
- Bucaramanga : Calle 48 No. 33-08
- Duitama : Calle 16 No. 17-15
- Tunja : Calle 29A No. 10-19
- Sogamoso : Carrera 11 No. 11-61
- Sincalejo : Carrera 19 No. 24-30
- Yopal : Calle 9a No. 18-95
- Cúcuta : Av. O esquina Calle 12
- Nelva : Carrera 5a No. 17-14
- Pasto : Carrera 25 No. 15-43

Estas y miles de ofertas más !
... Y todos los adornos de Navidad ! Para el árbol, para las puertas, para la mesa

con precios especiales !



* Estas ofertas varían en almacenes fuera de Bogotá.
* Gáñese descuentos adicionales según su forma de pago y transporte !

Antecto

la fe de un gran equipo...

Los clientes  La fuerza de ventas  Los trabajadores 

Los administradores  El personal de diseño 

Los distribuidores  El staff de ingenieros 

La banca  Los publicistas  Los transportadores 

Los medios de comunicación  Los constructores 

Los decoradores  El estado  Los técnicos 

Nuestros proveedores de:

- VIDRIOS 
- MADERAS 
- CHAPILLAS 
- HERRAJES 
- PINTURAS 
- AGLOMERADOS 
- TELAS 
- PLASTICOS 
- ESPUMAS 
- CUEROS 
- PEGANTES 
- RODACHINAS 
- BASES PARA SILLAS 
- CARBON 
- LIJAS 

...que hizo posible el cumplimiento de nuestras metas en 1989



Antecto

Muebles para el hogar y la oficina

Navidad

ofertas especiales



Bima

HOY abierto
hasta las 8 pm

* DOMINGO 24
HASTA LAS 4 PM

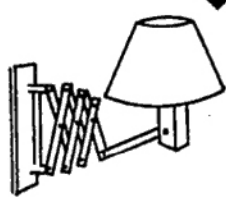
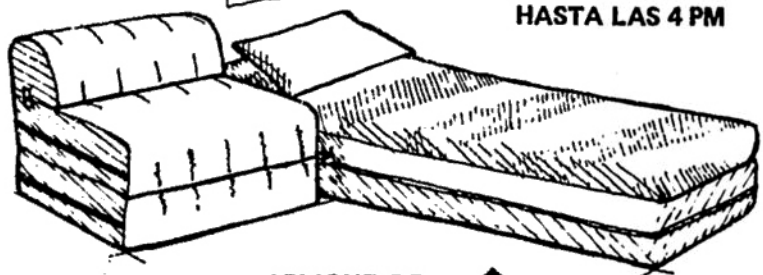

↓ **APLIQUE DE EXTENSION**
En madera comodo diseño que permite graduar su posición.
\$ 8.980

↑ **SILLA CAMA "ESTIA"**
Fabricada en espuma de alta densidad. Forros removibles con cremallera. Disponible en paño y chintz, varios colores.
desde \$ 19.995

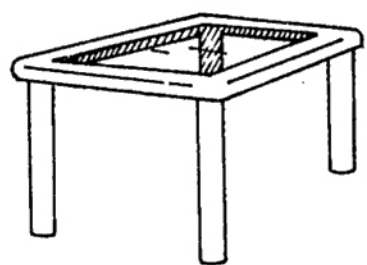

← **MESA "HICKORY"**
60 x 60 en madera color natural, lacada o tintilada en colores, con vidrio
\$ 7.995
Disponibles también en 80 x 80 y 1.20 x 60.

Kilómetro 16 Autopista Norte
Conmutador 67 60 800
Oficina atención al cliente 67 60 654
Abierto todos los días
Tarjetas de Crédito

OFERTAS A NIVEL NACIONAL
CONCESIONARIOS:

- Barranquilla : Carrera 54 No. 75-139
- Call : Calle 17 Norte No. 8-05
- Cartagena : Av. del Arsenal No. 9A-29
- Manizales : Carrera 23 No. 56-99
- Medellin : Carrera 42 No. 8-61
- Bucaramanga : Calle 48 No. 33-08
- Duitama : Calle 16 No. 17-15
- Tunja : Calle 29A No. 10-19
- Sogamoso : Carrera 11 No. 11-61
- Sincalejo : Carrera 19 No. 24-30
- Yopal : Calle 9a No. 18-95
- Cúcuta : Av. 0 esquina Calle 12
- Neiva : Carrera 5a No. 17-14
- Pasto : Carrera 25 No. 15-43



Estas y miles de ofertas mas, con precios sensacionales!
O si lo prefiere ... obsequie un "BONO DE REGALO" Bima!

ESTAS OFERTAS VARIAN EN ALMACENES FUERA DE BOGOTA.
Gánese descuentos adicionales según su forma de pago y transporte.

**ARTÍCULOS RECOPIADOS
PERIÓDICO EL TIEMPO
AÑO 1989**

FUENTE: AGREGADOR DE NOTICIAS DE GOOGLE

Incógnitas de un continente

América, la indefinida

SEBASTIAN GRILLO



Somos un pequeño género humano.

BOLIVAR

vas inmigraciones que como trasplante en tierra nueva, han reverdecido en un medio abonado para su desarrollo.

Al sur lo característico es la mezcla, el injerto. Las diferentes poblaciones que acá han llegado y las que la habitaban desde antes del Descubrimiento, se han mezclado en tal grado que podría afirmarse que no hay ni ha habido en toda la historia de la humanidad ninguna otra región que se asemeje de ese modo a la aquí existente.

"Nosotros somos un pequeño género humano", expresaba Bolívar simbólicamente en sus cartas de Jamaica, sintetizando admirablemente esa realidad. La de constituir una mezcla racial y cultural nueva en un medio natural también nuevo; un mundo en el que la conjunción de todas las razas, propia y única, y la riqueza del medio natural representan un potencial y un imperativo de desarrollo.

Al haber ido perdiendo la conciencia de lo que somos, acostumbrándonos a vivir de prestado, se le fue restando importancia al reto de definir lo que podremos ser, sacrificando de paso el horizonte en aras de las urgencias y del logro inmediatos. Pero es sobre esa visión de nuestra singularidad en el mundo que ha de reconocerse que en el continente americano, al sur del paralelo 26, ha llegado a constituirse algo nuevo que explica y le da sentido a la ebullición que lo caracteriza: es ese "pequeño género humano", que está llamado a aportar a la civilización un hombre nuevo, un hábitat nuevo y una perspectiva también nueva, con criterios nuevos.

Un vidrio opaco

América Latina, Hispanoamérica o Iberoamérica han sido los conceptos tradicionalmente aceptados para describir una parte del continente americano, cuando ésta se ha mirado con la óptica del lenguaje o de las raíces de su cultura. Para el mundo, esa visión ha sido en general suficiente, y de ese modo, como tras un vidrio opaco, ha interpretado las imágenes borrosas de una realidad exótica, en casos caótica, a veces interesante y cuando menos respetable. Sea México, Brasil, Chile, Colombia, Panamá, Cuba o Costa Rica, se nos mira con toda la carga del estereotipo, esa visión simplificada en la que lo bueno y lo malo se sintetizan en un número reducido de características dominantes. No obstante, cada vez son más los que no nos ven como estereotipo sino como prototipo: como algo que pugna por llegar a ser.

La aparición del Caribe independiente como realidad americana ha roto la tradicional separación entre una América Latina y una anglosajona. Ya lo característico "al sur del Río Grande" no es solamente la cultura latina ni los idiomas ibéricos. Ya ni siquiera es el Río Grande (sino el paralelo 26) lo que demarca las diferencias. Hay ahora un Caribe independiente, con identidad americana en su naturaleza política, física, racial y social, con bases culturales diferentes e igualmente variadas, pero con todas las características de la América injertada, compartiendo con la América Latina hasta la pobreza y la soledad.

Ya el concepto de América Latina no es suficiente para expresar las realidades americanas. Tampoco basta con hablar de "América Latina y el Caribe" para describirlas, en una expresión demasiado extensa para ser adecuadamente comprendida. Con mayor precisión, tomando integralmente a la América Latina y el Caribe, con la mirada puesta en el futuro, con la conciencia plena de estar gestando un hombre nuevo, como proyecto vital y creativo, como realidad geográfica, política y cultural, ese proyecto de futuro bien podría llamarse la "América Nueva", reserva y esperanza del mundo occidental.

"El antiguo concepto de cultura se basa en la continuidad (o perennidad); el moderno, en la variedad: la tradición era el valor antiguo, el sincretismo es el ideal contemporáneo", sostiene el sociólogo Daniel Bell, y en eso reside en buena medida su potencial.

Cultura en el hacer

Casi cinco siglos llevamos de tránsito por la modernidad, en los que hemos tenido que ir a saltos, en los que transformaciones que a



otros han tomado varios milenios hemos tenido que intentarlas en tan solo la mitad del último. Porque somos una sociedad injertada y no trasplantada, en el crisol de la historia no hemos colocado una fórmula ya probada, como los norteamericanos, ni hemos ido a fuego lento como los europeos. La efervescencia que nos caracteriza es el resultado de un orden diferente en ebullición, a fuego alto, corriendo de paso todos los riesgos, como los de tener que sufrir por ello el aislamiento, la violencia y el miedo.

Paz no hemos tenido en casi toda nuestra historia. Hemos vivido en guerra externa, interna y eterna, como si la paz no pudiera llegar a ser un estado natural para nosotros, como si nuestra historia fuese una revolución interminable que lleva ya 495 años de existencia. Conocimos la violencia desde el primer día del descubrimiento; la vimos crecer durante toda la Conquista; le dimos formas menos evidentes durante la Colonia; reapareció con fiereza en la Reconquista; la utilizamos para lograr nuestra independencia y cada cual la esgrimió durante el largo proceso de constitución de las repúblicas; ahora y desde entonces, la experimentamos como reflejo de las pasiones y contradicciones en las que estamos sumergidos.

Pero no es solamente esa revolución de cinco siglos lo que nos abate y nos apabulla. Lo son también esos quinientos años de temor y miedo, de esa violencia psicológica que igualmente nos vulnera, escondida tras las tenues formas que la zozobra y la inmovilidad. Buena parte de la población nuevamericana de hoy no ha conocido en toda su vida nada distinto que ese miedo de ser y ese miedo de padecer que han marcado nuestra juventud, demográfica y social, nuestra fuente natural de creatividad y de transformación.

Vivimos tratando de neutralizar las cosas. Nos estamos convirtiendo en una sociedad agresiva y temerosa a la vez, inmovilizada para la creación que urgentemente estamos necesitando. Pero esa violencia no ha de ser eterna y hemos de llegar por fin a alguna parte, para que ese "estado de sitio" no llegue a convertirse para nosotros en un "estado del alma", en una mutación y un sentimiento colectivos, sustitutos del cambio.

No podemos competir en igualdad de condiciones frente al mundo, sino ahí donde los recursos convencionales no cuentan, en el campo de la creatividad, ahí donde no hay ventajas, donde las dificultades son su mejor abono: ahí donde la fe supera al miedo. Porque si no se acepta la actitud de cansancio e inmovilidad en una persona joven, no habría por qué aceptarla en una sociedad que como la América nueva es en el contexto de la gran familia humana una sociedad apenas en su primera juventud.

Reto de Occidente

El más grande desafío de Occidente no se encuentra en el Oriente; por el contrario, el gran reto de la cultura occidental está hoy dentro de ella misma y corresponde a la alternativa de futuro que representa la América nueva. Y por ello tiene ésta el derecho que tenemos de utilizar métodos distintos, en condiciones diferentes, y le cabe ofrecer una opción fresca, cualitativamente nueva, en la que al plantear nuevamente el problema, como diría Dewey, se esté planteando una forma también nueva de solución.

En la América nueva nada está agotado. En medio de la profunda inestabilidad propia de la nueva edad media en la que el mundo entero está sumergido, deberá haber espacio para darle dinamismo a ese nuevo renacimiento del que hay signos promisorios en nuestro medio. Aún hay lugar para reclamar el derecho que tenemos de ser ciudadanos del mundo, hermanos de la humanidad y libres intérpretes de la vida, y es de esperar que todavía haya tiempo para dar el gigantesco salto de la supervivencia a la vida, porque para ningún pueblo como para el nuestro, es tan cierto aquello de que amamos la vida, no porque estemos acostumbrados a vivir sino porque estamos habituados a amar.

De querer ser así, y de poder ser así, la visión estratégica americana debería ser replanteada. Ojalá no tenga que pasar mucho tiempo hasta que Occidente lo entienda de esa manera, y en el quinto centenario del Descubrimiento haya siquiera una imagen no retórica de lo que podemos ser. ■

Paz no hemos tenido en casi toda nuestra historia.



En que se busca un nexo entre la nueva administración norteamericana, la violencia en estos países y el quinto centenario del Descubrimiento.

En la pasada campaña electoral norteamericana fue notable el desconocimiento de un tema vital para Occidente, más aún cuando bajo el presidente Bush se celebrará el quinto centenario del Descubrimiento de América. En efecto, reducida la perspectiva a lo económico y militar, a la América Latina y el Caribe se les consideró "de menor importancia estratégica"; no obstante, si se les apreciara con verdadera visión de largo plazo, su importancia sería capital para Occidente, pues constituye su principal alternativa de renovación a largo plazo.

Sobre la costa del Golfo de México, el paralelo 26 define el comienzo de la línea limítrofe entre los Estados Unidos y México. Un poco más al oriente, el paralelo roza el extremo sur de La Florida, estableciendo claramente la separación entre el continente y el conjunto de islas que forman las Antillas y el Caribe. El paralelo 26 define los límites entre la América Trasplantada y la América Injertada. Al norte, con algunas excepciones en el Canadá, habitan razas y poblaciones de diverso origen, aunque con poca o ninguna mezcla; son las sucesi-

¿Cuánto sabe sobre la Oficina Abierta?

POR ROMULO POLO
Especial para EL TIEMPO

En los países desarrollados, con organizaciones empresariales muy grandes, el "open office" surgió para implementar propuestas de gestión administrativa, orientadas a mejorar la eficiencia y la comunicación, y a racionalizar las inversiones en espacio y equipamiento.

Responden por lo tanto a esquemas de gerencia y relación laboral estructurados como puestos de trabajo pensados en términos de sistematización, comunicaciones y dotación de equipos de aplicación específica. Así mismo corresponden a esquemas de alta división del trabajo, de especialización de los cargos a niveles a veces alienantes. En otros términos, los "open office systems" son productos de una "cultura del trabajo" desarrollada en el sentido tecnológico, administrativo y económico.

Oficina abierta

En Colombia, como en cualquier otro país subdesarrollado, la "oficina abierta" es una tradición y responde a otra "cultura del trabajo". No me refiero a los sistemas que actualmente se ofrecen, sino a la organización típicamente no-formal, tal vez "informal" —con el sentido de los economistas descalzos— característica de las oficinas de entidades públicas, y de las áreas colectivas tradicionales en muchas otras empresas, impuestas por la ausencia de una arquitectura especializada, que sólo ofrece plantas libres de uso general. Tal vez con el sentido de la plaza de mercado, verdadero conjunto de "oficinas abiertas" ligadas a nuestra idiosincrasia, contrapuestas al carácter aislado, "privado", protegido, amplio, "feudal", de las áreas destinadas a los "jefes". Que reproducen otro esquema clasista de nuestra concepción del espacio: el dominio del área, como el de la tierra, representa el poder; la jerarquía y autoridad se marcan con barreras.

Un verdadero sistema

Los sistemas se pueden confundir por su apariencia. Para quien no tiene experiencia o conocimiento, cualquier cosa que se arme con módulos tiende a presentarse como un sistema. Esto ha permitido que proliferen ofertas de cuasi-sistemas que simplemente están trasladando el problema de ensamblaje de la fábrica a la oficina del comprador. El comprador debe aprender a distinguir entre "muebles convencionales", "divisiones modu-

lares" y "sistemas". Buena parte de la oferta nacional en realidad es una combinación de "muebles convencionales con divisiones modulares"; muy pocos se acercan a lo que es un sistema real.

Los sistemas de oficina abierta deben reponder a criterios de funcionalidad, interpretando el esquema organizacional de la empresa. Exigen de éste una definición muy precisa de funciones, relaciones, necesidades. Y ofrecen una gama muy amplia de alternativas, variedad de componentes y un amplio conjunto de complementos especializados.

La tendencia colombiana

Se han venido imponiendo en el país los llamados "sistemas de oficina abierta" como tendencia lógica hacia el aprovechamiento de un espacio cada vez más costoso, y ante la expectativa de otros beneficios organizacionales, de eficiencia e imagen en las oficinas modernas. Frente a los nuevos planteamientos que ello introduce, tanto los fabricantes y comercializadores de "sistemas" como los directivos de las empresas compradoras se enfrentan a problemas de una complejidad muy alta, no solo por el monto de las inversiones, sino porque representan un profundo impacto en el desarrollo, organización y actitud de los usuarios.

Algo va del concepto norteamericano de "open office" a la "oficina abierta" criolla. Como en otros campos de la cultura, la técnica y la economía del país, en el de la organización empresarial se van poniendo de moda los productos foráneos, ciertos enfoques y escuelas de "gerencia", que se introducen sin asimilar y adaptar completamente su sentido. Se adoptan más como "slogans", ganchos de venta o de imagen que como herramientas de gestión y desarrollo. En la realidad, mal aplicados, se prestan a confusión. Crean nuevos problemas sin resolver los anteriores. Pero estar "in" es una variable muy importante de nuestros neovalores, y como factor del mercadeo es un acelerante en la difusión de innovaciones. O en su aceptación.

Tradicionalmente las empresas han tenido que comprar para sus oficinas productos muy concretos: muebles, divisiones, equipo, etc.. Eso hace parte de la concepción normal de las inver-

Las decisiones deben ser muy bien planeadas y evaluadas, pues se trata de inversiones millonarias.



MIGUEL DIAZ

UN PUESTO DE TRABAJO sencillo puede valer entre \$200 mil y \$500 mil.

nes; es patrimonio de la empresa. Esto da la opción de cambiar de modelos, o proveedores, en la medida en que sea necesario. Muchas veces según el capricho del jefe de turno. Así se genera esa imagen heterogénea tan característica del ambiente de oficina a que estamos acostumbrados. Da también un margen de organización espontánea, frecuentemente antitécnica, poco eficiente pero "propia". Propia de nuestro "carácter improvisador".

Las decisiones sobre oficina abierta son cuantiosas y de largo plazo. Deben ser muy bien planeadas y evaluadas: un puesto de trabajo sencillo puede valer entre 200 y 500 mil pesos. Una paquete típico de una entidad bancaria, por ejemplo, para sus oficinas centrales puede ascender a 500 o 1.000 millones de pesos o más.

Es algo serio, realmente. Y debe pensarse muy bien.

En el caso de los sistemas abiertos, quien compra o quien vende solamente productos (metros de panelería, cajones, herrajes, accesorios, etc.) comete un profundo error. Lo que se requiere y se debe ofrecer es un servicio, una vinculación a largo plazo que asegure el progresivo desarrollo del sistema, acorde con las necesidades de la empresa.

Vendedores vs. asesores

En nuestro medio muy pocas firmas ofrecen servicio. Sobre todo servicio post-venta. Claro

está que algunas "regalan el diseño", como servicio pre-venta. En su mayor parte a cargo de vendedores, más interesados, como es obvio, en mejorar el pedido que en conocer e interpretar las necesidades del usuario.

En realidad el diseño no se regala; es un costo fijo oculto en el valor del producto. Y puede significar del 5 al 15 % del valor del contrato. En muchos casos se requiere un asesor independiente, que pueda recomendar objetivamente lo que conviene a la empresa. No un servicio interesado, "casado" con los proveedores, sino de tipo profesional. Que debe servir de contraparte ante contratistas y proveedores. Que traslada los descuentos y comisiones al cliente, y que por lo tanto no encarece los proyectos, sino que asegura su racionalidad, procurando satisfacer las necesidades de la empresa y los usuarios.

Por lo general, la gerencia no está preparada para este tipo de decisiones. Esto no hace parte de los currículos universitarios de abogados, economistas, ingenieros y administradores, que es el perfil básico de los gerentes. Ni de los postgrados gerenciales. Es un vacío.

La directiva empresarial debe tomar decisiones "al ojo", según una combinación de "buen gusto personal", cálculos económicos y "relaciones sociales" con los ofertantes. En algunos casos existen departamentos de "planta física" y arquitectura internos, no siempre con experiencia en materia de equipamiento y específicamente de sistemas de oficina abierta; la experiencia nacional es incipiente.

El impacto de los sistemas en la empresa es muy profundo. Primero, bruscamente pone en evidencia una inversión muy alta que, con las prácticas de amoblamiento tradicionales, puede diferirse, esconderse en los presupuestos de mantenimiento y reposición. También altera psicológicamente al personal, que requeriría de inducción y adaptación al cambio. Exige cambios profundos en los procedimientos habituales y otras prácticas laborales y sociales de la empresa. Induce a nuevos cambios, a veces no previstos al tomar la decisión, por ejemplo en la sistematización y en la comunicación. Y representa un factor poderoso en la toma de conciencia sobre la identidad e imagen de la empresa.

No se pueden evaluar propuestas sin una definición básica de necesidades, sin un programa o proyecto previo de tipo organizacional y financiero. Sin una propuesta de diseño básica, independiente de los sistemas que se piense incorporar. A la gerencia le encantan las alternativas; que otra gente trabaje para ella escoger. Eso no es serio. Por lo general es un mecanismo de autoengaño: da la sensación de crear y decidir.

Comparar precios, simplemente, sin una clara referencia a calidades, y sin conocer la operatividad, funcionalidad y versatilidad de los "sistemas" que compiten es trasladar los hábitos de compras de "insumos" a un problema de gran complejidad que tiene otras reglas: criterio técnico, creatividad, profesionalidad y servicio.

Los muebles de la burocracia colombiana

La burocracia se caracteriza por lograr los efectos de la ausencia, estando presente. Sus muebles reflejan la física ineficiencia. El trabajador se sienta frente al escritorio, pero no lo usa, ni tampoco su cerebro.

Así sintetiza el diseñador Jaime Guitérrez Lega el diseño obsoleto y su relación con el trabajo burocrático.

Los espacios de estas oficinas son demasiado grandes y no cuentan con canales de interacción entre las personas.

Por eso se produce un exceso de personas; por culpa de la inoperancia espacial.

Es el caso de los grandes salones que aíslan la labor de los trabajadores y emplean funcionarios para que suplan esa deficiencia: una secretaria para contestar el teléfono, otra para recoger

papeles, otra para pasar memorandos, un patinador para pasar los papeles del contador al cajero, otro para devolverlos...

"Como el burócrata no tiene nada que hacer, le busca oficio a su puesto, inventado un entrabe de cosas, una tramitología kafkiana y absurda, laberintos de requisitos y prerrequisitos donde enredan al usuario".

Por eso, las oficinas de la ineficiencia tienen escritorios grandes, estorbosos; para poder dejar allí todo el trabajo retrasado. Por eso son oscuras, húmedas y grises. Su trabajo mecánico y rutinario no necesita de iluminación y diseño funcional. "Esto les representaría una contradicción: el peligro de que de pronto piensen y se den cuenta qué es lo que están firmando".

En estos espacios se resume

el concepto de lo antiestético: florero de plástico con flores marchitas, sobre una carpeta bordada y curtida de mugre. Mujeres desnudas y empastadas en almanaques inundando las paredes, al lado del Sagrado Corazón de Jesús. Luces trasnochadas, tapetes raidos, muebles cojos....

"En esas condiciones, en ese ambiente, ¿qué le importa a un funcionario presentar una carta con errores, o decir bobadas? Es lo que corresponde en un ambiente de la antiestética".

A la única máquina de escribir se le salta la letra 'n'. Y así continúa durante 10 años...

La recuperación espacial de una oficina como las que aquí se

describen requiere de una inversión importante al principio, que se traduce en inconmesurables resultados de eficiencia a largo plazo.

Se trata de lograr que los espacios funcionen antropométricamente, en un esfuerzo por lograr que la información e interacción laboral no tenga ningún obstáculo.

De hecho, algunas entidades estatales se han decidido a renovar sus oficinas. Automáticamente, los conceptos que sustentan la función de los trabajadores se modifica. "Empiezan a darse de cuenta de que ya se va a acabar este siglo y que no hay permiso para perder el tiempo..."

OFICINAS

LA PROPUESTA ITALIANA MILAN 1988

Dos versiones de oficina abierta italiana presentadas en la última Feria de Milán. En la fotografía superior, el sistema de la fábrica SCHIROLI, con sede en Mantua. Se fundamenta en una estructura metálica tubular de soporte y conducción de redes eléctricas, telefónicas e informáticas sólidamente apoyada al piso en pedestales circulares. Las unidades de archivo y cajones tienen su anclaje lateral a prensas que permiten altura graduable, deslizándose sobre los canales de la estructura. La misma modalidad se adopta para la iluminación general cuando el tubo asciende a mayor altura.

En la foto inferior, el sistema CONCEPT de la fábrica MIO DINO de Venecia. Superficies ramificadas cubiertas en laminado y soportadas en estructura de acero. Un elemento central articula los tres brazos: Computador, escritorio y módulo secretarial.





Auditorio Máximo (Universidad Técnica de Helsinki) 1962

Residencia estudiantil "Baker House"
(Universidad MIT), Cambridge, USA, 1947

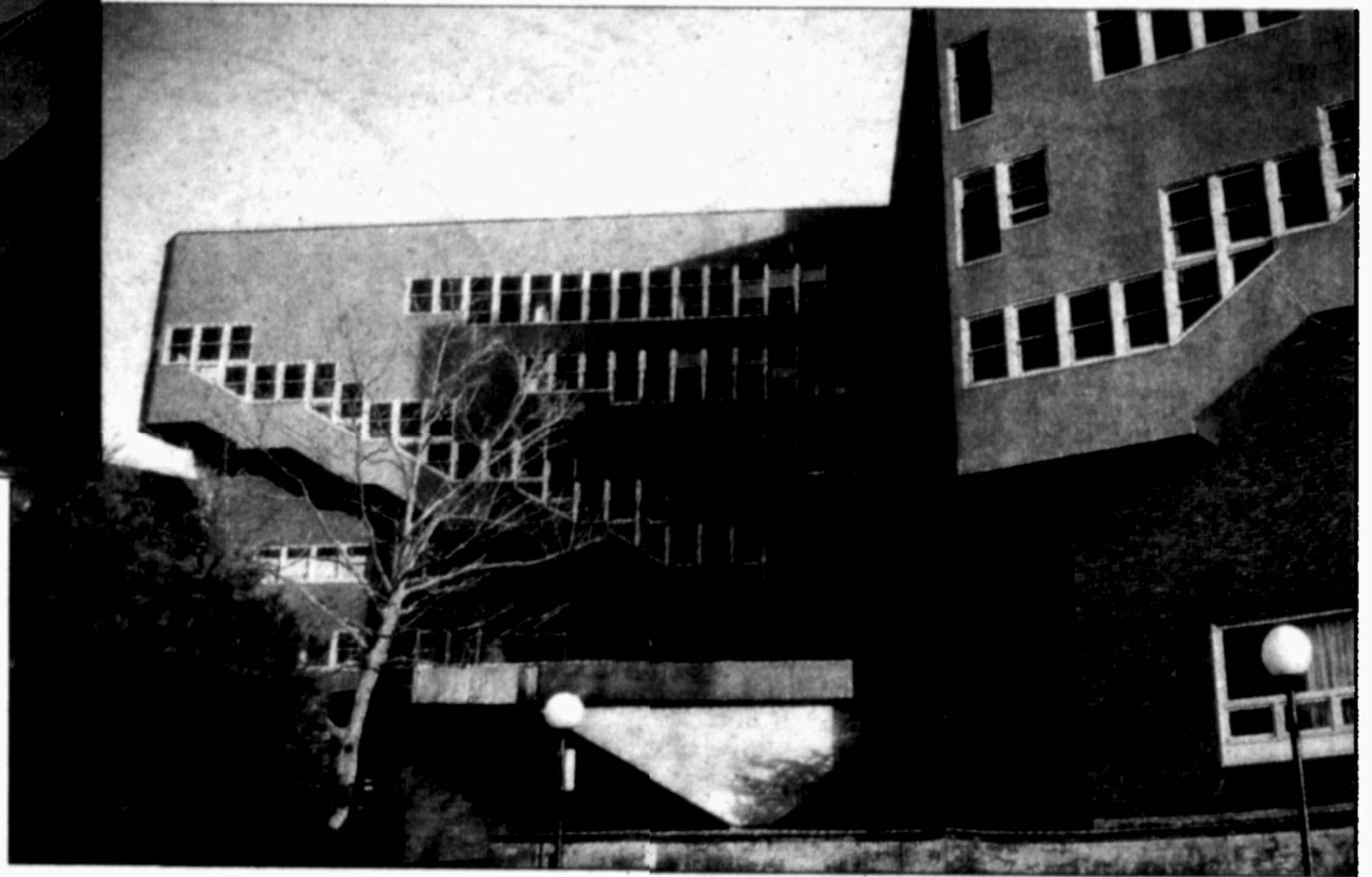

En Bogotá

ALVAR AALTO

Maestro de diseñadores

CAMILO PARDO GALVIS

En el MAM hasta final de febrero, la obra de uno de los maestros del diseño arquitectónico moderno. Pardo es profesor en la Universidad Nacional.



Esta exposición de Alvar Aalto nos sitúa frente a la más importante etapa del pensamiento moderno y en particular con la tendencia más identificada con una cultura como la nuestra, profundamente comprometida con la tradición. La historia del diseño se ha enriquecido continuamente con la participación de raíces personalidades que, como Aalto, intervienen significativamente en el proceso de evolución del pensamiento humano.

Su obra aparece en los treinta y representó un giro vigoroso en el panorama de las artes, dentro del movimiento moderno. Movimiento que ya se había anunciado desde las manifestaciones vanguardistas de finales del siglo XIX, como el impresionismo en la pintura, y que se consolidó en los manifiestos pedagógicos de la Escuela de la Bauhaus en 1919 en Weimar, Alemania.

El funcionalismo constituía la base de su filosofía; el diseño de los objetos y en general del espacio debería alcanzar ante todo la eficiencia; el pensamiento creativo quedó orientado a optimizar los recursos; de esta manera la ornamentación y el lenguaje expresivo de otras épocas perdieron toda razón de ser. El diseño alcanza así un nuevo lenguaje extraño y abstracto pero acorde con la creciente condición industrial en la producción de los objetos y la difícil circunstancia de una población

damnificada por dos guerras mundiales.

Alvar Aalto nace en 1898 en Kuortane, Finlandia, y habrá de coincidir con el llamado Nacional Romanticismo que se consolida desde 1895 con la obra del músico Jan Sibelius, el pintor Gallen Kallela y los arquitectos Eliel Saarinen, Gesellius, Lindgren y aun Sonk. El Nacional Romanticismo se basa en la épica popular finlandesa y busca ante todo un estilo nacional.

La obra de Aalto, constituida por planes urbanos, edificaciones, mobiliarios, objetos domésticos, lámparas, detalles arquitectónicos, entre otros, configura una morfología cálida y expresiva, vinculada con la tradición. Todo esto ofrece una alternativa que habrá de revitalizar la sobria posición del movimiento moderno.

Su arquitectura representa una nacionalidad y una cultura. "Donde quiera que vaya Aalto ahí está Finlandia", anota Gideon, "como España para Picasso y como Irlanda para James Joyce". En ningún momento desconoce la importancia de la tradición local finlandesa y de manera muy especial logra conciliar los postulados de la Escuela Moderna, de una ambiciosa práctica universal con una posición particular, abiertamente regionalista. Esto constituye un principio estimulante, especialmente en el campo de la docencia, para quienes empezaban a sentir muy pesada la orientación hacia un funcionalismo de formas abstractas. De manera especial en posiciones extremas como el edificio máquina.

La práctica creativa de Aalto se inicia desde sus estudios en la Escuela Superior Técnica de Helsinki; donde obtiene el título de arquitecto. Sus diseños pierden rápidamente todo vestigio del clasicismo académico característico del siglo XIX, identificándose claramente con el funcionalismo de la Escuela Moderna. Su primera época, la arquitectura

"blanca", se extiende hasta la Segunda Guerra Mundial; a ella corresponden obras como su propia casa en Helsinki de 1935. Los pabellones finlandeses en las exposiciones de París en 1937 y en Nueva York en 1939. Luego de esta primera etapa se sucede un natural paréntesis por la guerra y posteriormente, en 1944 y 1945, participa activamente en la reconstrucción de su país; esta segunda etapa es la arquitectura "roja" llamada así por el frecuente uso del ladrillo. En 1952 termina el ayuntamiento de Saynatsalo, armoniosa composición de volúmenes alrededor de un claustro, con un hábil manejo de los materiales, principalmente ladrillo y madera. De manera particular este diseño habrá de impresionar e inspirar muy positivamente a los arquitectos del mundo y en especial a los de Colombia.

Una tercera época la constituye un segundo período "blanco" que inicia en 1953 con su casa de campo en la Isla de Muuratsalo, su propio estudio en 1955 y la Maison Carrée de 1956 en los alrededores de París, entre otras obras. En definitiva su trabajo, a través de los varios períodos y en los diferentes lugares donde se realiza, representa una superación dentro del mismo movimiento moderno, en cuanto que rompe el severo comportamiento formal geométrico de la arquitectura de los años veinte y treinta. Para la arquitectura en Colombia a partir de la década de los cuarenta Aalto representó la más digna y creativa línea de diseño dentro del pensamiento moderno, convirtiéndose en el maestro de muchos de nuestros más destacados diseñadores.

En su obra se identifican elementos de la tradición tanto finlandesa como colombiana, tales como el ladrillo, la madera, la cerámica, materiales que denotan una presencia expresiva y en donde se puede llegar a afirmar que la misma naturaleza del material inspira el diseño de los objetos. ■

Nuevo punto de venta en el sur de Bogotá

En el barrio Venecia, al sur de Bogotá, está ubicado el nuevo punto de venta que inaugura Muebles El Cid para los habitantes de este populoso sector capitalino.

No se trata de un almacén corriente. Cuenta con cuatro niveles ubicados en un área de 600 metros cuadrados, dedicados exclusivamente a la exhibición y venta de muebles.

Cada piso se constituye en una vitrina de las diferentes líneas de producción: juvenil, salas, comedores, alcobas, bibliotecas y de oficina.

Tiene la amplitud de un Centro Comercial con una gran diferencia: allí acuden únicamente las personas que necesitan adquirir muebles y que generalmente no cuentan con el tiempo necesario para recorrer diferentes lugares.

La vida moderna hace que todo sea práctico, pero las distancias son cada vez más largas y las horas libres más cortas. Por esta razón, se seleccionó la Calle 44 Sur #49-97 para suplir las necesidades de estas zonas.

Una decisión difícil cuando se van a comprar muebles es encontrar los que estén acordes con las necesidades de espacio, que cada vez son más reducidas.

Los apartamentos son pequeños y requieren muebles funcionales que respondan a los espacios del hogar, no ocupen mucho campo, ni sean demasiado costosos.

Para suplir estas necesidades se diseñaron muebles especiales como camarotes para las familias que tienen varios hijos y se hace necesario acomodar tres pequeños en una habitación.

Para oficinas, el surtido es amplio. Son necesarios muebles durables y acogedores que den el ambiente propicio para trabajar con gusto y comodidad.



EL NUEVO LOCAL en la calle 44 Sur con Carrera 50.

Los proveedores: un apoyo importante

Para lograr un producto óptimo, los materiales deben cumplir con las especificaciones de diseño y requisitos de calidad exigidos por la empresa.

Estar al día en este aspecto es un gran soporte que brinda garantías para producir con calidad los mejores artículos, en el menor tiempo posible.

La selección comienza por los proveedores. Para ello se tienen en cuenta aspectos como: calidad del servicio, asistencia técnica y entregas oportunas, que benefi-

cian al consumidor final: el cliente.

En general, para cualquier empresa productora de bienes y servicios, la relación con sus proveedores es un aspecto importante de su gestión y cuyo último objetivo es asegurar materias primas y materiales que estén acordes con los requisitos del comprador.

Los proveedores juegan un papel importante en Muebles El Cid y se constituyen en apoyo para la empresa ya que le ayudan a cumplir en forma eficaz los programas de producción.

La meta es calidad

Una de las principales excusas para comprar productos extranjeros es la falta de control de calidad en las empresas nacionales.

Concientes de esta situación, los productores colombianos se preocuparon por producir artículos de buena calidad.

Esto se realizó como una estrategia de mercadeo enfocada a mantener el mercado local y conquistar el internacional.

Muchas empresas crearon sistemas de control de calidad y un departamento para tal fin.

Muebles El Cid asumió directamente el control de calidad y mejora de los muebles que fabrica.

Con este sistema adquirió maquinaria especializada que permitió mejorar la tecnología, fun-

cionabilidad, diseño y calidad del producto final.

Se contrataron especialistas que comienzan el proceso con una selección óptima de materia prima. Continúan con controles estrictos durante el proceso de fabricación y servicio de post-venta.

Como complemento de esta reestructuración, la empresa se vinculó al programa de registro de información técnica y asesoría en control de calidad auspiciado por Proexpo y ejecutado por Emac Limitada.

"Ingeniería de la calidad" es el proyecto que se encuentra actualmente en marcha.

Lograr "Calidad asegurada para plena satisfacción de sus clientes" es una de sus principales metas.

El éxito: personal capacitado

Para que una empresa progrese necesita contar con materia prima adecuada, maquinaria moderna y capital. Pero todo resulta inútil, si no hay personal capacitado y leal.

Este factor ha sido la columna vertebral para que los objetivos y metas propuestas por muebles El Cid se hayan cristalizado.

Cursos de inducción, capacitación e incentivos logran una participación más activa y directa.

Con personal calificado, tanto a nivel administrativo como operativo, la compañía cumple con sus objetivos y a la vez asegura el bienestar comunitario.



JORGE PARGA

NUEVOS EQUIPOS y personal especializado.

Moderno diseño y tecnología

El aumento de la producción y calidad nacional de los últimos años han permitido que la industria colombiana progrese y se proyecte internacionalmente.

Hasta hace poco, el mercado internacional era el que imponía la pauta. Ropa, muebles, decoración y construcción eran fiel copia de lo diseñado en Europa y los Estados Unidos.

Actualmente, los productos colombianos lograron identidad. En esta parte los diseñadores han jugado un papel definitivo.

El diseño es el resultado de una labor ardua que conjuga aspectos étnicos, imaginativos y culturales. Por esta razón no se puede dejar al azar esta parte.

En el acceso al mundo del diseño, la industria de los muebles no fue la excepción. Se crearon modelos propios y se introdujo nueva tecnología.

¿El resultado? Funcionalidad, calidad y economía, que ubican al mercado inmobiliario en un lugar de privilegio.

Tecnología

Muebles El Cid se vinculó desde el primer momento a esta evolución. Se preocupó por marcar una pauta novedosa en su estilo.

A pesar de su interés, no contaba con los recursos físicos suficientes para lograr las metas propuestas.

Poco a poco la empresa adquirió nuevos equipos y personal especializado. En esta etapa se presentó un poco de dificultad en el acoplamiento de los nuevos sistemas.

Demoras y algunos defectos de fabricación fueron los principales problemas, superados con prontitud.

Un equipo completamente tecnificado comenzó a formar parte de una industria que iba en ascenso, gracias al aporte de diferentes entidades financieras.

Se adquirieron tranchadoras para la obtención de chapa, hor-

no de secado, enchapadora de cantos redondos —para una terminación perfecta— y maquinaria para el tintillado y barnizado de los muebles.

Ya no son problema los artículos calientes, las salsas, el agua o el cigarrillo. La nueva tecnología le proporcionó mayor resistencia y adaptabilidad a las necesidades de hogares y oficinas.

APERTURA

VIENE DE LA/1A

En cuanto a los aranceles, se recuperará la utilización de este como instrumento principal de protección y se racionalizará la estructura de las tarifas para aumentar la capacidad productiva. Con la reforma se busca disminuir la dispersión arancelaria y fijar tasas de acuerdo con el valor agregado nacional.

La nueva política de apertura ha contado con el apoyo del Banco Mundial, organismo que ha recomendado al gobierno abrir la economía hacia el exterior dentro de una concepción de ajustes estructurales que requiere Colombia y en general las economías en desarrollo.

La política de levantar gradual y selectivamente algunos controles a las importaciones es un compromiso que el gobierno anterior adquirió con dicho organismo y que fue ratificado voluntariamente por la administración del presidente Barco. Generalmente, el Banco antepone al otorgamiento de nuevos créditos la realización de dichos ajustes.

El ministro de Desarrollo Económico Carlos A. Marulanda, quien coordina desde hace varios meses el equipo de trabajo interdisciplinario, dijo la política de apertura no pretende en momento alguno desproteger a la industria nacional exponiéndola a la competencia de las importaciones agravada por la ocurrencia de prácticas desleales de comercio y tampoco es imposición de organismos internacionales.

Según el ministro, si el país quiere aumentar el crecimiento de la producción a tasas superiores "a las que nos tiene acostumbrados el presidente Barco" no puede seguir con una política de protección a ultranza, "sustentada en la sustitución de importaciones".

Marulanda fue enfático en afirmar que el objetivo final del enfoque de política, en el que está "comprometido todo el equipo económico del gobierno" no es causar traumas a la producción nacional o a sectores en desarrollo que requieren ayuda, sino buscar una mayor eficiencia en la producción.

Gobierno anuncia apertura del comercio internacional

Habrá liberación "cuidadosa" de importaciones y liberación total de exportaciones. El objetivo: reducir al máximo el número de productos bajo el régimen de licencia previa y rebajar las tarifas arancelarias a mercancías producidas en el país que están sobreprotegidas.

El gobierno prepara una apertura al comercio exterior del país, que incluye una liberación total de las exportaciones y una gradual, cuidadosa y selectiva de las importaciones, como mecanismos para introducir una mayor eficiencia en sectores básicos de la producción nacional.

De esa manera, se pretende hacer frente a problemas como el contrabando, lograr una mayor competitividad en materia de exportaciones y frenar abusos de algunos productores para con los consumidores nacionales.

Las modificaciones cobijarán a los instrumentos del comercio exterior tanto de exportación como de importación. En este último caso, aranceles, régimen de licencias y elementos administrativos.

En el caso de las exportaciones se pretende que los ventas al exterior alcancen una mayor competitividad para lo cual se "mantendrá un tipo de cambio real" y se intensificarán los mecanismos de apoyo con que cuen-

5 sectores en la mira del gobierno

El gobierno ha escogido cinco sectores claves que serán sometidos a un proceso de modernización: Textiles, cuero y calzado, siderurgia, industria automotriz y agroindustria. Para el efecto, realiza estudios con el apoyo de consultores nacionales y extranjeros.

Estos renglones "punta de lanza" tendrán apoyo financiero para que logren una mayor productividad y competitividad en el comercio internacional. Este proceso puede durar varios años.

ta el gobierno.

En importaciones, la nueva política se fundamentará en re-

ducir al máximo el número de productos bajo el régimen de licencia previa y rebajar las tarifas arancelarias a mercancías que producidas en el país, en algunos casos están sobreprotegidas. En otros casos, se compensará la liberación con mayores niveles arancelarios.

Dentro del nuevo esquema de manejo del comercio exterior, el gobierno pondrá especial cuidado a la ocurrencia de prácticas desleales de comercio en las importaciones que llegan al país, para lo cual Incomex y la Aduana Nacional se conectarán con organismos internacionales y perfeccionarán los mecanismos de información en materia de precios del exterior.

Las modificaciones en cuanto a los regímenes de licencias se enfatizarán en los bienes intermedios y de capital cuyo nivel de eficiencia afecta en gran medida el comportamiento del resto del aparato productivo nacional.

Pese a algunos intentos por unificar al sector, este gremio no ha logrado avanzar en materia de productividad y de reducción de sus problemas. Así lo demuestra el estancamiento por el que atraviesa en la actualidad.

Aunque, en general, los fabricantes de muebles mantuvieron sus niveles de ganancia durante el año pasado, se registró un receso en la producción, con una baja global del 5 por ciento.

La Asociación Colombiana de Fabricantes de Muebles (Acemuebles), insiste en la "generalizada deficiencia tecnológica y en la gran dependencia externa del sector".

Los altos aranceles en la importación de maquinaria para madera impiden la incorporación de los avances tecnológicos para aumentar la producción y sacar un producto más competitivo a los mercados internacionales.

De otro lado, continúan la pésima calidad y el alto costo en materiales como lijas, pinturas y herrajes. "Prácticamente no tenemos lijas para madera en el país, hasta el punto de que el 90 por ciento de los industriales utilizamos lijas 'de agua' para láminas metálicas", dice Acemuebles.

"La competencia desleal entre fabricantes y comerciantes de muebles en Colombia y el bajo control de calidad por parte de muchas empresas, desprestigian al sector".

"La competencia nacional se

define más por precio que por calidad", asegura Acemuebles. Algunos fabricantes colocan en el mercado productos más baratos pero de mala calidad, lo que tiene en situación difícil a las empresas que cumplen con las normas.

El sector mueblero no ha logrado consolidarse como un gremio que de solución a sus problemas y se lance al mercado con productos de buena calidad y precios competitivos.

MIÉRCOLES
26 de abril de 1989
EL TIEMPO

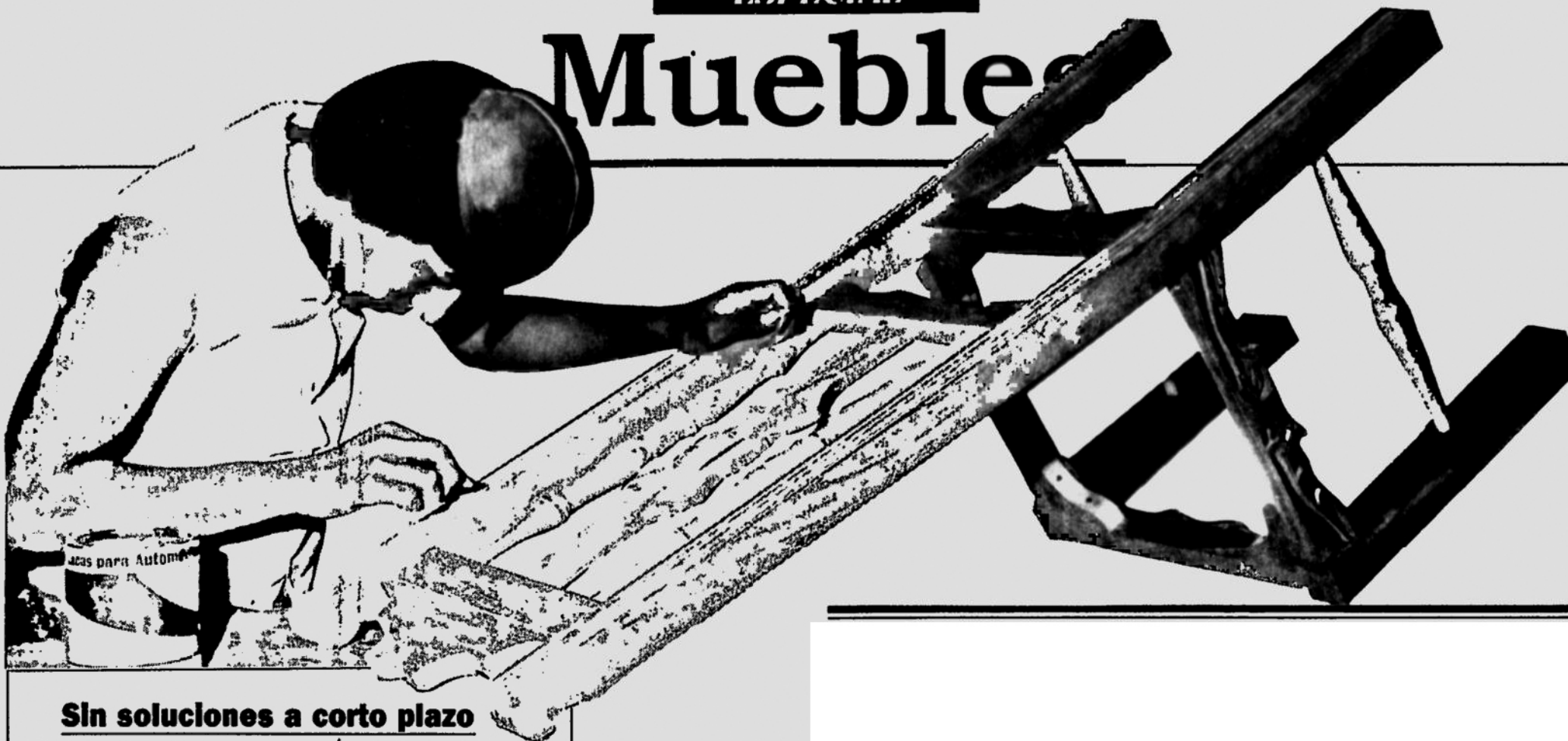

Sin soluciones a corto plazo

La industria sigue mal

En un 5 por ciento bajó la producción de muebles en 1988. Continúa el estancamiento y los problemas de siempre.

POR MARTIN ROSAS BERNAL

El sector de muebles no ha logrado modernizar sus procesos industriales y los males que tradicionalmente lo aquejan se mantienen sin perspectivas de solución a corto plazo.

Las dificultades para importar tecnología, la mala calidad de las materias primas, el atraso en diseños y la competencia desleal son los mayores problemas que padece la industria de muebles en el país.

Línea Inglesa clásica

No pasa de moda

Curvas y líneas muy suaves, *elegantes y bastante estilizadas* que imprimen a cualquier ambiente un toque de sobriedad, nunca pasarán de moda.

Y es que la línea inglesa clásica en diseño de muebles para oficina y para el hogar es y será siempre una tradición.

Por esta razón el trabajo del diseñador, e inclusive del decorador, es comprometedor.

La transformación de una pesada e imponente pata de mesa en una más liviana, un poco más delicada y con cierto aire romántico, por ejemplo, es tarea que exige concentración y cuidado.

Lina María Sampedro, diseñadora exclusiva del almacén "Tradición" en Bogotá, asegura que lo más importante de la creación, en esta línea, es "trabajar la limpieza del mueble, sin atentar contra su tradición".

La labor del profesional es entonces tratar de jugar un poco con los detalles como el espaldar de una silla, la pata y hasta la tela en que se tapizará.

A simple vista parece sencillo

pero, por el contrario, es una labor complicada.

Según el modelo del mueble, por ejemplo, se hace la selección de la tela, la definición de tonos y su intensidad. El cliente es quien decide de acuerdo con sus preferencias y necesidades en este caso.

Los cueros en todas sus expresiones y las maderas resistentes y duras como la llamada "floramorado" predominan en los distintos acabados y curvas de estos muebles de línea inglesa clásica.

El mercado al que va dirigido esta clase de muebles es, lógicamente, muy exclusivo. Una inmensa minoría de ejecutivos jóvenes y empresarios se identifica plenamente con estos ambientes.

Sin embargo, atendiendo al inevitable contacto con la vida moderna y por ende a la reducción de los espacios, se ha tratado de adaptar, hasta donde sea posible, la figura y apariencia de los muebles, respetando siempre su originalidad.

Esto se logra en detalles como el brazo de un sofá, las esquinas de una mesa de comedor y el es-



MIGUEL DIAZ

MUEBLES EXCLUSIVOS para clientes especiales.

paldar de una silla.

La decoración de los ambientes con esta línea de muebles es también muy especial.

La diseñadora Lina María Sampedro, asegura que es necesario prestar toda la asesoría posible al cliente en cuanto a la decoración y selección de acceso-

rios que complementen el ambiente deseado.

Comedores, salas, alcobas, estudios, bibliotecas y salas de recibimiento, entre otros, siguen fabricándose hoy en esta línea que, aunque un poco costosa, llena las expectativas de muchos amantes de lo tradicional y clásico.

Consejos de amoblamiento para el "bien dormir"

No basta con sentirse extenuado antes de acostarse para obtener un sueño placentero y reconfortante. El ambiente de la habitación, así como sus muebles y accesorios, son determinantes a la hora de sumirse en los brazos de Morfeo.

A continuación transmitimos una lista de consejos básicos, suministrados por el experto en Decoración Ergonómica, Jairo Torralba:

1) Aislar el recinto nocturno de luces y ruidos externos. Se sugiere usar cortinas pesadas en los climas fríos y persianas o verticales en los cálidos.

2) En caso de que resulte imposible mantener oscura la habitación, es recomendable, aunque

no ideal, usar "tapa-ojos" de telas suaves que no ejerzan presión sobre el rostro. De igual manera, se aconseja usar tapones de algodón en los oídos para que los ruidos externos no interfieran en el descanso.

3) El colchón no debe ser demasiado alto ni demasiado blando. La columna vertebral ha de mantenerse lo más recta posible y no encorvada por los efectos del acolchado. En el mercado se consiguen colchones ortopédicos para las personas que padecen enfermedades lumbares.

4) Suprimir el uso de almohadas altas. Su utilización puede crear "jorobas" y estimula la aparición de arrugas prematuras en el cuello.

En 60% bajan las exportaciones de muebles

Y el futuro puede ser peor. La industria no tiene capacidad para competir en los mercados internacionales.

En cerca de un 60 por ciento bajaron las exportaciones de manufacturas de madera durante 1988 con respecto al año inmediatamente anterior, según cifras del Fondo de Promoción de Exportaciones (Proexpo).

Este sector, que representa el 3 por ciento de las exportaciones menores, contempla los renglones de sillas de madera, muebles y sus partes, paneles, puertas, marquetería, muebles para máquinas de coser, estuches para relojes y otras obras de carpintería.

En 1988 hubo exportaciones por 11.421 dólares, frente a 28.350 de 1987, lo que representa una disminución del 59,7 por ciento. Para el presente año se esperan ventas por 13.300 dólares.

Según cálculos de Proexpo, las cifras del año pasado se ajustan más a la realidad debido a la eliminación de los Certificados de Reembolso Tributario (CERT) a finales de 1987 para exportaciones a varios países, lo que sacó a flote varias transacciones ficticias.

A la anterior situación se suma el cierre de las importaciones de muebles que hicieron Venezuela y Panamá.

Colombia no posee capacidad exportadora en materia de muebles debido al atraso tecnológico, a la falta de nuevos diseños y a los deficientes servicios de transporte, lo que ocasiona un bajo ni-

vel competitivo en los mercados internacionales.

Las recientes medidas adoptadas por el gobierno para estimular las exportaciones no contemplan el sector de muebles y manufacturas de madera. Se escogieron cinco sectores que entrarán en un proceso de reconversión industrial para luego salir a los mercados internacionales con mayor posibilidad de competencia.

Los sectores que entrarán a modernizar sus procesos industriales para aumentar la productividad son: textiles, cuero y calzado, siderurgia, industria automotriz y agroindustria.

Los muebles que aún se mantienen en el mercado norteamericano son los elaborados con materiales exóticos —enchapes en coco, hueso, cacho y conchas de nácar— y por su elaboración artesanal van destinados a una élite que tiene capacidad de obtenerlos.

Advertencia

Proexpo previene a los fabricantes que si no actualizan su tecnología, incluso en estos productos, pueden perder los mercados a corto plazo ante la fuerte competencia que representan Brasil, Portugal y varios países asiáticos.

El panorama exportador para los muebleros se ensombrece aún más si el gobierno pone en práctica los ajustes recomenda-

dos en días pasados por el Banco Mundial. Estas medidas contemplan la eliminación total de los CERT y la liberación de las importaciones.

De llevarse a efecto esta política, los industriales del mueble podrían obtener mejores materias primas del exterior, que son más baratas y de mejor calidad, pero su nivel competitivo a nivel internacional estaría mermado sin los subsidios del gobierno.

Según Proexpo, a la industria de muebles y manufacturas de madera le falta fogueo internacional, pues los productores poco salen a las ferias internacionales para actualizarse en nuevas tendencias de diseños y tecnologías.

“A las ferias mundiales vamos a aprender más que a vender. En la de Hight Point en Estados Unidos a conocer los sistemas de mercadeo internacional, en la de Atlanta a ver nueva maquinaria y en la de Milán, Italia, a

observar nuevas tendencias en diseños y acabados”, dice Proexpo.

La mayoría de las fábricas nacionales son empresas medianas y pequeñas que satisfacen su oferta con el mercado interno, lo cual no representa motivación para buscar clientes en el exterior.

Por su parte, los fabricantes de muebles, representados por la Asociación Colombiana de Fabricantes de Muebles (Acemuebles), reconocen su falta de conocimiento en técnicas de mercadeo internacional y la necesidad de asesoría extranjera en las áreas de producción y modernización tecnológica.

Se quejan igualmente de la mala calidad de materias primas como herrajes, pinturas y lijas y, además, la competencia desleal, pues los mercados son disputados por precios y no por calidad.

Avalancha de quejas por mala calidad

El incumplimiento y la deficiencia en los materiales son los lunares de fabricantes y distribuidores.

El sector de muebles y artículos para el hogar disputa, con los de electrodomésticos y automotores, el primer lugar en quejas y reclamos de los consumidores del país.

De las 7.000 quejas que recibe cada mes la Confederación Colombiana de Consumidores (CCC), el 35 por ciento (2.450) están relacionadas con muebles y artículos para el hogar.

Los reclamos se hacen por mala calidad de los productos, desconocimiento de la garantía o incumplimiento en los contratos por parte de los productores y proveedores, dijo Jairo Barrios González, asesor de la Confederación.

Durante el primer semestre de 1988, la CCC recuperó más de 16 millones de pesos por concepto de quejas solucionadas en materia de muebles y artículos para el hogar.

Según Barrios, existen algunas empresas responsables, pero la mayoría de las quejas están dirigidas a empresas pequeñas y medianas. En Colombia existen alrededor de 4.000 fábricas de muebles y 40.000 carpinteros y ebanistas.

Las firmas que tienen renombre atienden de inmediato los reclamos que los afectados presen-

tan, mientras que pequeños fabricantes y proveedores esperan a la acción de la Confederación de Consumidores.

El trámite de una queja a través de la CCC se hace entre una semana y un mes y se resuelven en un 99 por ciento a favor de los consumidores, asegura Barrios González.

Para presentar una queja se debe presentar una carta y fotocopias de las pruebas que posea el usuario, como facturas, comprobantes, contratos o recibos.

En Colombia, la calidad de los productos es, en general, mala y existen proveedores inescrupulosos e irresponsables, dice la CCC. Pero el consumidor toma cada día más conciencia acerca de sus derechos y ahora se queja en mayor cantidad.

Ante la Super

Por su parte, la Superintendencia de Industria y Comercio, entidad oficial encargada de controlar las normas de calidad en el país, recibió 55 quejas en 1988 por incumplimiento o mala calidad en muebles para el hogar.

Este bajo índice se debe a que las personas se dirigen primero a la CCC y, en caso de no ser resuelta la queja por su intermedio, es trasladada a la Superintendencia que sí tiene facultades legales para sancionar a los infractores.

En los últimos seis años, la

Superintendencia de Industria y Comercio ha abierto expedientes contra doce firmas, entre proveedores y fabricantes de muebles y accesorios para el hogar. Algunos de ellos han terminado con sanciones, pero hay casos que desde 1987 no han tenido solución.

El hecho se debe a que la Superintendencia no posee los laboratorios necesarios para hacer las pruebas de materiales y artículos, y el Decreto 2746 de 1984, que obliga al cumplimiento de las normas de calidad en el país, no ha podido hacerse efectivo por falta de recursos técnicos y humanos.

Según el decreto, "Los fabricantes de productos sujetos al cumplimiento de Normas Técnicas Colombianas Oficiales Obligatorias o de requisitos de calidad, deben obtener previamente a su comercialización licencia de fabricación o registro de fabricación, según el caso, expedidos por la Superintendencia de Industria y Comercio o la entidad que fuere legalmente competente."

Además, todos los artículos y materias primas importadas o que sean licitadas por entidades oficiales o semioficiales, deben cumplir con las normas técnicas oficiales.

Para el sector de muebles de hogar existen hasta el momento cuatro normas específicas que contemplan la fabricación de mesas, camas, sillas, butacos y sofás.

Estafas

De otro lado, la entidad denunció el incremento de estafas por parte de supuestas fábricas de closets, durante el último año.

El ilícito funciona por medio de avisos publicados en la prensa, donde se anuncia el servicio de instalación rápida (a veces en 24 horas) de closet. Se le pide al cliente una parte del dinero y luego el plazo de entrega se alarga a dos días, una semana, un mes... Al cabo de varios meses, y cuando han recibido grandes sumas de dinero, desaparece la firma y los inocentes clientes se quedan sin los closet y sin la plata.

A diferencia de otros países, aquí hay que obligar a los proveedores a responder por la calidad de los productos. En primera instancia se le pide que repare los daños o deficiencias de los artículos, y de no ser satisfactoria esta medida se le exige que cambie el bien o restituya la totalidad del dinero, asegura la CCC.

Antes de comprar o encargar la elaboración de un artículo, la Confederación recomienda a los consumidores seguir las siguientes pautas: hacer varias cotizaciones para comparar precios, calidad y servicios; en caso de encargar muebles, especificar en el contrato el tipo de madera, la pintura y el modelo; comprar a firmas reconocidas y, por último, solicitar la garantía por escrito.

Evalúan la formación del Sena

Para justificar la continuidad del programa, que sería apoyado por el gobierno del Canadá con 500 mil dólares, el próximo mes se inicia una evaluación en 11 países de Latinoamérica y el Caribe de la formación realizada por el Sena en las instalaciones del Centro Colombo-canadiense de la Madera y el Mueble en Itagüí (Antioquia).

La evaluación será realizada por especialistas de la entidad durante tres semanas y determinará el efecto que la formación del Sena ha tenido en la capacitación y en el mejoramiento de la manufactura y producción de muebles en los países que se han beneficiado con el programa.

Hasta la fecha, han sido formados allí 140 becarios provenientes de 22 países del hemisferio. Son docentes que, auspiciados por entidades gubernamentales, tienen la misión de prepararse para regresar a sus lugares de origen a multiplicar sus conocimientos y poner en práctica nuevas tecnologías.

Paralelo a la acción convencional de formación, la institución desarrolla programas de capacitación, asesoría, asistencia técnica y de transferencia de tecnología.

Mediante un convenio con el Instituto Politécnico Jaime Isaza Cadavid, el Sena realiza cursos de complementación en tecnología de maderas.

Una nueva línea para oficina

Una nueva línea de muebles de oficina, con la limpieza y sobriedad de las modernas líneas italianas y el toque estilizado de las inglesas, fue el resultado del trabajo realizado por el diseñador colombiano Hernando Rodríguez.

En efecto, la creación de una línea intermedia que respondiera a las necesidades del ejecutivo romántico fue el objetivo logrado por este profesional en su última creación.

La combinación de tapas de cuero con secciones de madera y el detalle de acabados muy especiales, hacen que esta nueva línea se adapte a las condiciones ambientales de cualquier espacio.

La limpieza de estos muebles se obtiene gracias al calor de las mezclas de ciertas fibras naturales, con colores y tintillas especiales que imprimen en los acabados esa sensación de pulcritud.

"En la selección de los materiales y la calidad de los acabados está la clave del éxito de estos muebles en el mercado" explica el diseñador Hernando Rodríguez.

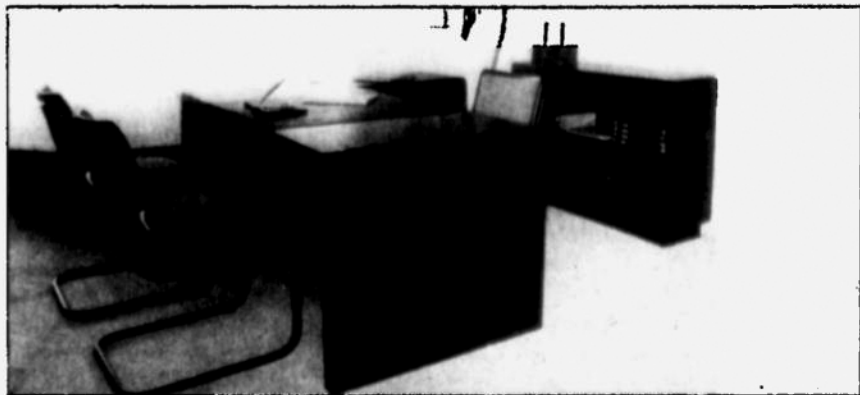

LELIO PINZON

LIMPIO Y SOBRIO el nuevo diseño responde a las necesidades del ejecutivo romántico.

La utilización de maderas muy finas y el empleo del cuero como elemento fundamental fue otro de los puntos que debieron tenerse en cuenta durante el proceso de creación.

Detalles como unas pequeñas gavetas en los escritorios, forradas en cuero, sencillas y cómodas, rompen con la frialdad y hacen la línea mucho más agradable.

Además, parece estar al alcance de una buena parte del mercado. "Su costo está en un 40% por debajo de las demás", dice Rodrí-

guez.

Los muebles que componen esta nueva creación son específicamente escritorios, archivadores móviles, bibliotecas con modulaciones para nuevos elementos como discos de computadores, mesas de juntas, moduladas y adaptables, y sillas ejecutivas.

Los escritorios, que se presentan en tres medidas básicas, es decir, tipo presidente, ejecutivo medio y secretaria, cuentan con aditamentos especiales que permiten el acondicionamiento de computadores y pantallas.

Los muebles llegaron a la Avenida Suba en un local diferente

El estilo y la elegancia que el norte esperaba

Hoy abre sus puertas un nuevo punto de venta de industrias MW, con un gran surtido en muebles para la ciudad e incluso para el campo, lencería y también colchones.

El diseño, la elegancia y el color, transformaron 600 metros cuadrados en una gran sala de exhibición y ventas de muebles.

No fue difícil darle vida y armonía a tan amplio espacio, ubicado en la Avenida Suba con 123. La experiencia y el trabajo de diez años, permitieron que Industrias MW, hiciera el milagro.

Hacia falta otro establecimiento de MW en cercanías a Suba y al descubrir el local, los propietarios no dudaron en que era el más indicado para sus propósitos.

Con dedicación, planificación y selección, se propusieron sacar adelante el lugar. El resultado se presenta al público desde hoy, allí cerca a Bulevar Niza.

En los 600 metros cuadrados se exhibirá un amplio surtido de toda clase de muebles para el ho-

gar y para veraneo, lencería y colchones.

Los precios estarán como para votar los muebles viejos por la ventana y adquirir unos modernos y elegantes. Los descuentos y las rebajas son el complemento ideal para que los habitantes del norte de Bogotá den la bienvenida a un nuevo amigo.

Y, para todos los compradores, MW ofrece un vino. Pero, lo que más le satisface a la gerencia del establecimiento es entregar un local surtido con sus mejores diseños en muebles, lencería y colchones.

No es un punto de venta más de la firma, se trata del quinto local que abre sus puertas al público en la capital. MW puso todo de su parte para lograr que se cumpla aquello de que "no hay quinto malo" y la clientela del norte se sienta satisfecha y feliz con su llegada a la Avenida Suba con 123.

Bajo el lema "muebles finos, procesados con técnica alemana", MW ofrece artículos con enchapes en diferentes clases, aplicados con presión a alta temperatura y que, a diferencia del mueble pintado, no se deterioran nunca y siempre se conservan

como nuevos.

La variedad de estilos, colores y diseños hace del lugar un palacio moderno en donde los bogotanos encontrarán toda clase de muebles, acordes con los espacios y las construcciones de la época.

MW fue una firma de equipos de sonido que ahora marcha como abanderada de los muebles exclusivos, no por su costo, sino por su estilo, en todo el país.

Los precios están al alcance de los habitantes de la capital quienes no necesitan mucho dinero para hacerse a un buen juego de sala, de alcoba, una biblioteca, armario closet, alcoba marfil juvenil, alcoba nova, cama nido duplex, camarote triple MW marfil, beibi cuna Camilo, y muchos otros diseños.

Para Pedro Eslava, gerente de la firma Industrias MW, la sociedad aspira a convertirse en la pionera de muebles, ahora en el norte, allí en los 600 metros cuadrados en los que va a funcionar la nueva sala de exhibición y venta.

El horario de atención en el establecimiento será de 9:30 a.m. a 8 p.m., en jornada continua...

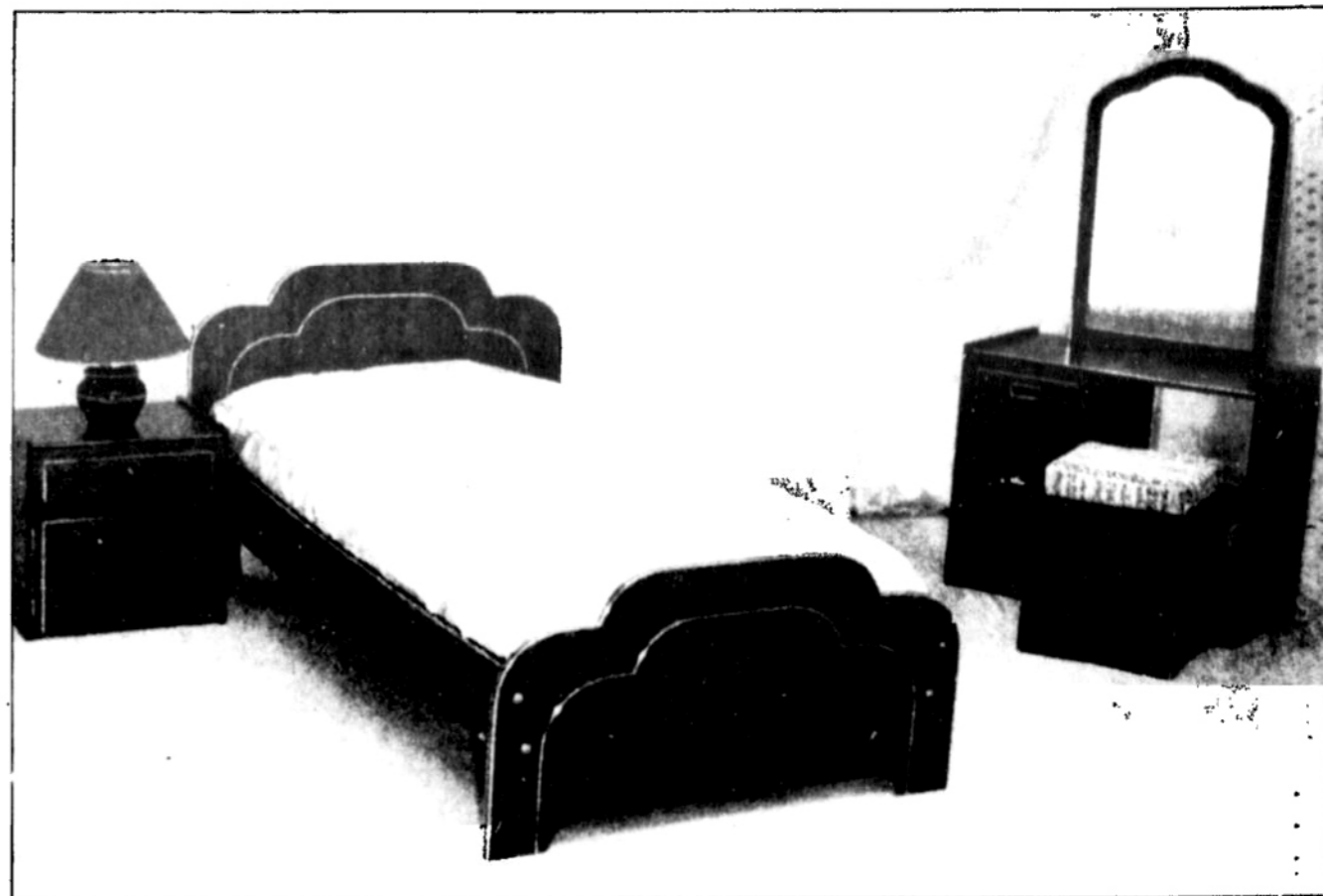

NO ES UN SUEÑO contar con una alcoba moderna, cómoda y elegante. El trabajo profesional de

Industrias MW coloca al alcance de la comunidad, diseños con acabados alemanes.

Novedades en muebles para computadores



GUILLERMO CACERES

MESAS Y ESCRITORIOS diseñados para cumplir funciones acordes con cada estación de trabajo.

La sistematización de las oficinas modernas y los cambios constantes en los diseños y dimensiones de los equipos de computación requieren que la distribución espacial de las áreas de trabajo y los muebles se acomoden a estas nuevas condiciones.

Junto a lo último en tecnología y equipos de computación, los muebles y sistemas de oficinas comparten los estands de la octava feria de computadores, Compuexpo 89.

"En realidad no se traen sistemas ni diseños novedosos para las oficinas modernas, lo que presentamos son perfecciones que se acomodan a las proporciones y avances de los nuevos equipos de sistematización", dijo María del Rosario Rueda, gerente comercial de Righetti.

Las mesas y escritorios de trabajo están diseñados para que cumplan funciones acordes con cada estación de trabajo. Esto

exige un estudio concreto de las necesidades particulares de cada usuario.

Las sillas son otro elemento que responde a las condiciones sedentarias que se dan ahora en las oficinas. Sus diseños responden a estudios ergonómicos para que el trabajador, que permanece la mayor parte de su jornada sentado, no sufra de cansancio, estrés ni dolores de espalda, a causa de un mueble rígido o de proporciones incompatibles con el cuerpo humano.

La renovación en los sistemas de organización empresarial, los avances tecnológicos y el desarrollo de las comunicaciones colocó a la oficina, como lugar de trabajo, expuesta a continuos cambios.

Los diseños de oficina abierta responden a estos cambios para lograr un entorno de trabajo confortable y productivo, donde se

estimule la comunicación, la organización y el manejo de la información.

Las características más importantes de estos sistemas son la funcionalidad, la privacidad y el control acústico, la racionalización del espacio con integración total, la solución para cada estación de trabajo, manejo adecuado de la iluminación y la modularidad en muebles y elementos constructivos.

Los nuevos computadores traen el teclado independiente del monitor y de la CPU. Esto originó cambios en los muebles. Las mesas son ahora de menor altura para que la pantalla quede frente a los ojos del trabajador; el teclado se ubica más abajo, en una posición cómoda para la digitación; y los gabinetes son especiales para almacenar los dis-

kettes y los listados.

Todo esto encaminado a disminuir desplazamientos innecesarios en la oficina y mejorar la productividad.

Los diseños de bibliotecas tienen espacios para colocar el monitor a la altura necesaria, y el soporte del teclado puede ser deslizable para ser guardado cuando no se utiliza.

Las mesas de las impresoras también tienen su estilo. Estas deben tener la altura ideal que facilite su empleo y deben tener bandejas independientes de emisión y recepción del papel.

Esta mesa debe quedar independiente de los demás muebles de la oficina, pues la vibración que produce puede transmitirse a los demás equipos, entorpeciendo otras labores de trabajo.

FE EN COLOMBIA PARA TIEMPOS DIFICILES

PREMIO. DISEÑO INDUSTRIAL. PRODUCTO.
Diploma. HALLO MARK. LAMAPAR "OBELISKO".

PREMIO. DISEÑO GRAFICO.
SIGNO LTDA. SEÑALIZACION

ESTUDIO HALLO MARK:
FERNANDO MARQUEZ
JUAN CARLOS MARQUEZ
RODRIGO MARQUEZ
LEOPOLDO DIAZ



Lámpara "OBELISKO". Prototipo. Base, cuerpo y reflector en aluminio presofusionado. Acabado en pintura electrostática, galvanizado o anodizado en diferentes tonalidades. Articulaciones multi-direccionales en todas sus secciones, montadas sobre cojinetes de acero. Porta-reflector en policarbonato de alta resistencia térmica. Transformador interno en la base, de 110 a 12 V. Mini-bombillo halógeno de 20 W., 2000 horas. Apagado y encendido al toque con dimmer, también de contacto, para regular la intensidad de luz.

CLEMENCIA POVEDA

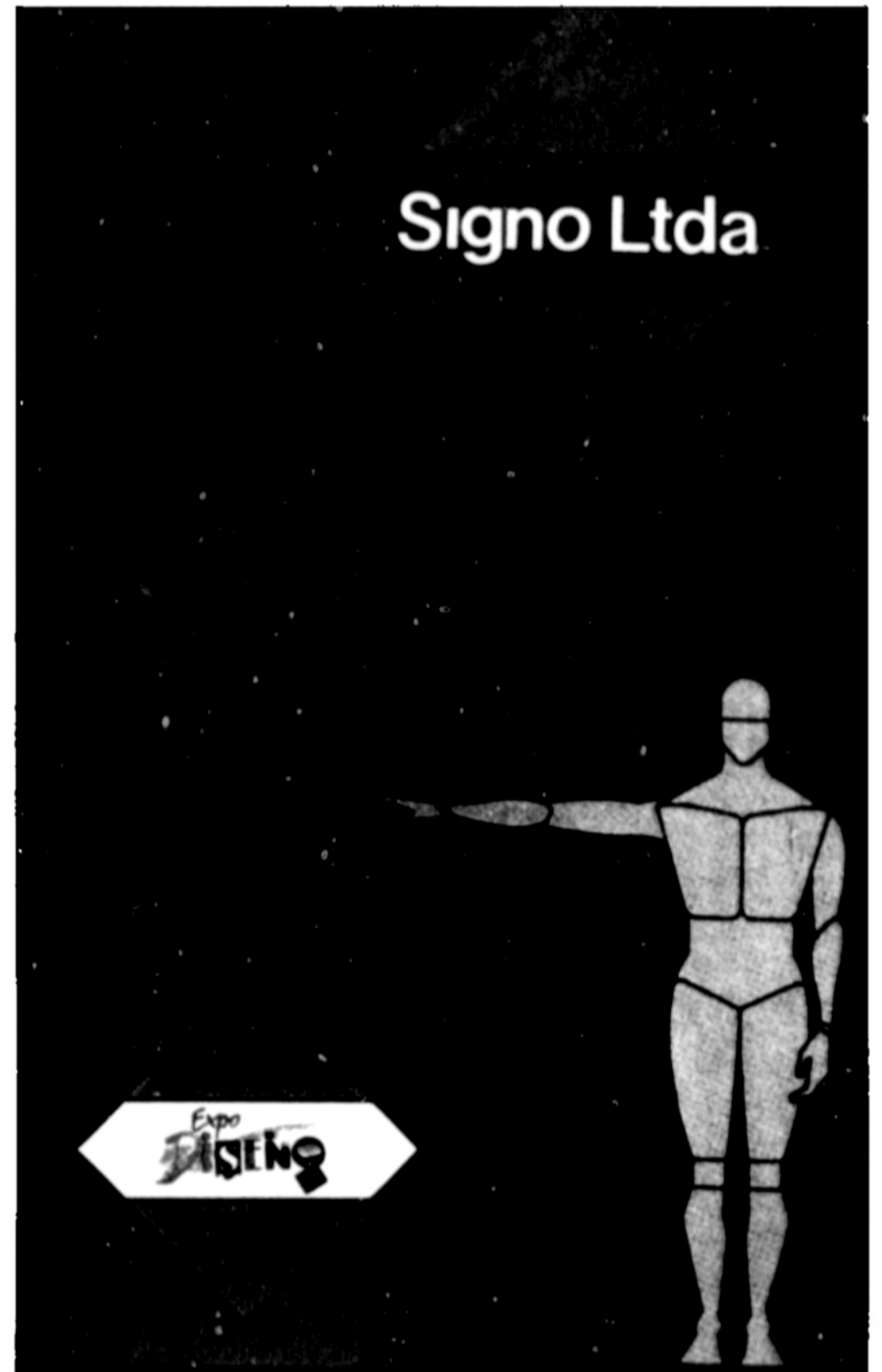

Hasta hace muy pocos años, la producción de lámparas en Colombia se limitaba a resolver, en forma por demás precaria y elemental, la colocación del bombillo en un soporte metálico cubierto por un elemento difusor en el cual se trataba de volcar todo el repertorio estilístico que la historia depara, desde cuando la humanidad se alumbraba con velas, pasando por el kerosene y la luz incandescente. Ningún otro producto industrial como la lámpara trató de reproducir en tan reducido continente, todos los materiales, tendencias, modas y lenguajes formales y decorativos. Cristal, vidrio, tela, pergaminos, botellas, cobres y bronce constituirían los materiales preferidos, mientras la función primaria continuaba en el atraso y el olvido. Con el advenimiento de la revolución industrial, la alta tecnología, el diseño contemporáneo, los nuevos materiales y nuevas fuentes lumínicas el cambio entre nosotros tuvo manifestaciones externas pero no esenciales. Las lámparas continuaban siendo ineficientes. Calentaban más de lo que iluminaban y su control a la necesidad funcional o al gusto se relegaban ante su aspecto externo.

Hoy, la situación está cambiando. La industria de la luz empieza a preocuparse en forma

global por el diseño de lámparas y sistemas de iluminación, asumido como la solución integral a un problema en donde la forma y la función, el aspecto y la esencia se asocian en objetos bellos y eficientes.

El premio a HALLO-MARK, en el prototipo de su lámpara "OBELISKO", es el reconocimiento al esfuerzo tecnológico, industrial y estético de un equipo de diseñadores, ingenieros, tecnólogos y operarios servidos por avanzadas máquinas, prensas y troqueles, muchos enriquecidos y mejorados por ellos mismos. Su ánimo investigador los ha llevado a buscar la excelencia en el trabajo metalmecánico; la pulcritud en los acabados y recubrimientos de pintura; una celosa supervisión en el ensamble y, para el manejo y operación de sus artefactos, nuevos sistemas de encendido, regulación y distribución lumínica. Además, han retomado las técnicas tradicionales del soplado del vidrio para aplicarlas con estética contemporánea.

Con este galardón deben sentirse estimulados sus autores, al igual que el grupo de industrias y estudios de diseño que en Medellín, Cali y Bogotá recupera para la iluminación el prestigio del diseño con la integración de la tecnología.

Integrada en forma multidisciplinaria por Leyla Osorio, Fernando Salazar, Claudio Osorio, Patricia Osorio y Martha Helena Carroll, diseñadores industriales, gráficos y administradora turística, en su orden, esta novel firma de Bucaramanga recibió el encargo de realizar la orientación gráfica de EXPODISEÑO 89 en el Centro de Convenciones Jiménez de Quesada, sede del evento, con dos tipos de módulos: unos, autoportantes, como pedestales, localizados en las zonas de mayor afluencia y otros, suspendidos, en el gran salón principal, destinados a los patrocinadores y como hito de cada uno de los stands. Los autoportantes asumieron la forma de un paralelepípedo rectángulo y los suspendidos la del rombo. En ambos tuvo aplicación novedosa y muy acertada la lámina de hojalata producida por HOLASA, empresa impulsadora del Diseño. Producida en dos calidades, brillante y "silver finish", la hojalata fue empleada con acierto, integrando visualmente los dos tipos con la forma del rombo, destacado en la parte inferior sobre un fondo magenta con el logotipo de EXPODISEÑO y, sobre ella, los signos y textos direccionales. Las familias gráficas escogidas fueron factores positivos en la orientación de los visitantes.



DISEÑO INDUSTRIAL. MENCIÓN DE HONOR

Almacén OBJETOS. Por el diseño de su CONSOLA.

La comercialización del buen diseño es acicate para la industria, eleva el nivel de vida y amplía el círculo de quienes pueden aspirar a la percepción de la belleza, antes relegada a una élite viajera. El buen diseño no estimula los hábitos consumistas. Por el contrario; hace más selectiva la escogencia de los objetos que nos acompañan en el hogar y en los ámbitos de la vida diaria, confiriéndoles un valor específico, estético, cultural y afectivo. El buen diseño no se compra por cantidad. Una pieza bella se admira, se desea. Su adquisición se convierte en un rito. Su disfrute es perdurable. Entra a una íntima colección de pertenencias intemporales que, en la medida de su belleza, pasan a nuevas generaciones.

Buena parte de estas condiciones han guiado a Jaime y Luz Marina Escobar, una joven pareja de diseñadores, en la selección de su línea de OBJETOS, muchos de ellos concebidos expresamente para su almacén; otros, seleccionados en los estudios de diseñadores del país bajo rigurosas condiciones estéticas y funcionales que les permiten caracterizar su oferta. Entre ellos, la CONSOLA distinguida en EXPODISEÑO, acertada versión contemporánea de un elemento mobiliario cuya presencia siempre ha conferido prestancia al recibo hogareño.

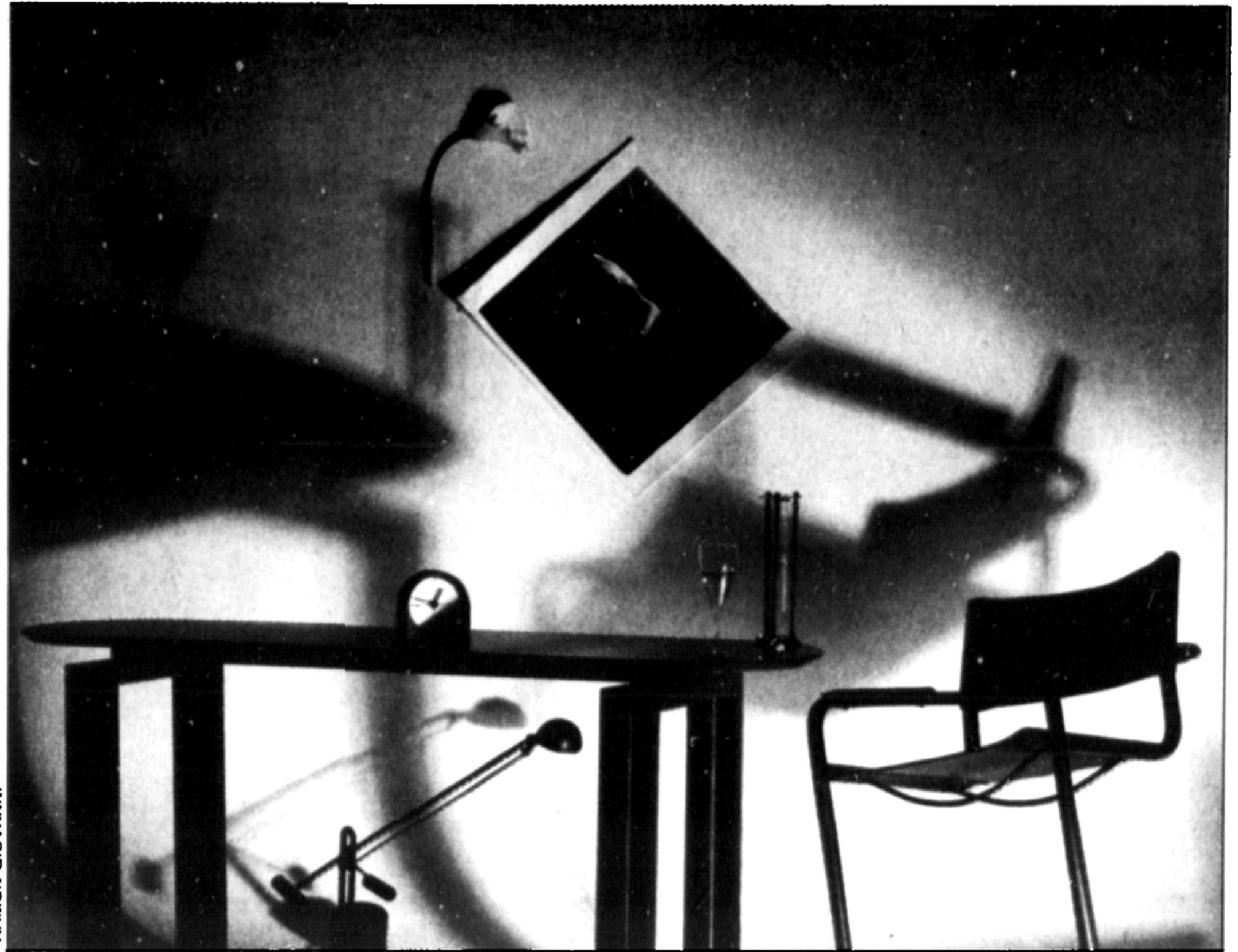

RAMON GIOVANNI

CONSOLA. Estructura en perfil metálico tubular cuadrado C.R. Pintura homeable semi-mate de color

negro. Tapa en mármol o madera. Dimensiones: 1.65 x .42 m. Altura: 70 cm.

EXPODISEÑO 89

Por FERNANDO CORREA MUÑOZ

Luego de la excelencia del Cuadro de Honor de EXPODISEÑO '89, sus Premios, Menciones y Reconocimientos Especiales, las siguientes páginas mostrarán a nuestros lectores una selección, también excelente, de muebles, accesorios, objetos y sistemas exhibidos durante el certámen, que ratificarán la pujanza y calidad de nuestros creadores e industriales de todas las magnitudes.

En su recorrido visual queda patente la universalidad del diseño. Todo el repertorio de elementos y utensilios de que el hombre dispone en su vida diaria, en los más diversos campos de su actividad; en el trabajo y en el reposo; en el espacio exterior y en la intimidad de su recinto doméstico; en el campo y en la ciudad, es susceptible de someterse al paso vivificador por el maravilloso túnel del diseño. Allí se dignifica, se proporciona, se hace más bello y eficiente. Allí se le imprime un sello de humanidad, un soplo de intemporalidad. Allí se amalgama y homologa su calidad. Allí recibe el aporte tecnológico, múltiple y muchas veces anónimo.

Estamos en la ruta del mejoramiento. Aún falta un largo trecho. Apoyo estatal e industrial. Investigación metódica y remunerativa. Elevación académica. Conciencia clara sobre las inmensas necesidades nacionales que fincan su esperanza en el diseño. Allí está la salud, urgida de soluciones adecuadas a nuestra carencia de recursos económicos. La agricultura y la agro-industria, ansiosas de herramientas e ingenios que racionalicen, recojan y procesen tanta cosecha perdida. Allí, el medio escolar, ávido de sistemas y elementos didácticos bien concebidos para una fácil asimilación de la en-

Fotografías:
ANTONIO CASTAÑEDA
LUIS ALBERTO MARIÑO

LA FAMILIA "VITRO" HALLO-MARK

Diseño: Estudio Hallo-Mark
FERNANDO, JUAN CARLOS Y
RODRIGO MARQUEZ.

Una familia femenina, compuesta por cinco gráciles y traslúcidos exponentes, BERTHA, ZARINA, GEORGINA, CLOTILDE, SOLEDAD y RUPERTA, integran esta colección que evoca los años 30 con visión contemporánea. Fabricadas en vidrio soplado opalino de gran tersura, aceptan bombillo incandescente hasta de 100 W. y su luz reacciona con suavidad al simple toque de la mano. Y si sobre ellas se mantiene una simple presión de los dedos, regulan su intensidad lumínica.

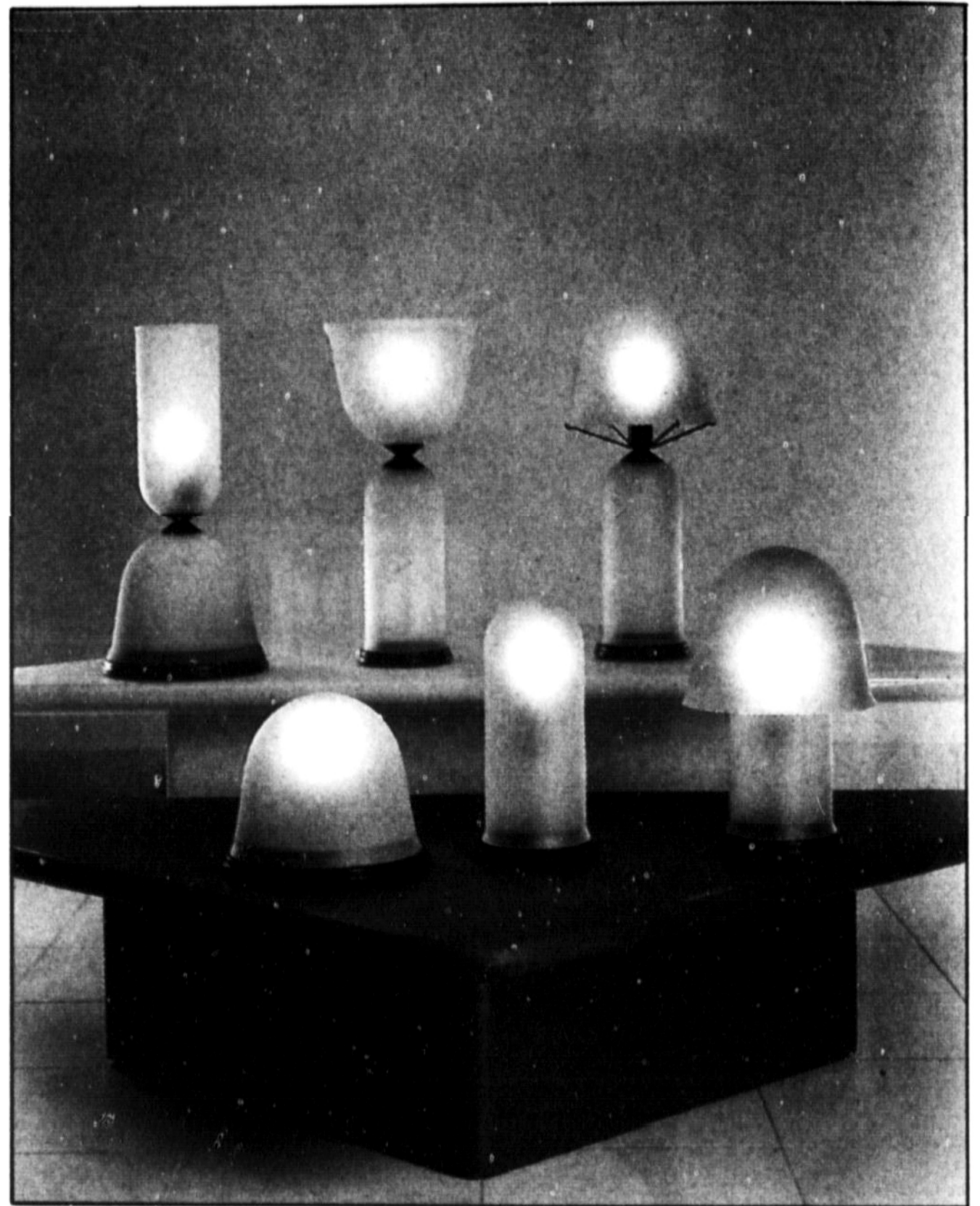

CLEMENCIA POVEDA

Lámpara MATILDE HALLO-MARK

Diseño: Estudio Hallo-Mark.
FERNANDO Y JUAN CARLOS MARQUEZ

Esta solitaria se apoya muy bien en el piso y corona su figura con una elegante copa de vidrio soplado opalino. Oculta en su base el mágico "dimmer" de contacto que la enciende, la apaga y la regula al toque de su esbelta caña metálica.

Lámpara de mesa "SPIGA" SYNTHESIS

Diseño: CLARA MARIA PATIÑO.
ANDRES ROJAS

De suave luz difusa y reflejada. Fabricada en tubo metálico con pintura homeable texturizada. Pantalla en plástico opalino.

señanza. Allí subyace, latente, la inmensa gama de productos básicos, barros y arcillas, fibras y maderas, metales y piedras, a la espera de que manos de artesanos y diseñadores, sabias y artísticas, les den formas bellas y útiles. Las succulentas frutas, huérfanas de recipientes que las lleven, sanas y lozanas, a lejanos destinos. Y en todas nuestras ciudades, el espacio público, sumido en la indignidad, urgido de elementos y mobiliarios que hagan posible su enriquecimiento y humanización.

Todo es diseñable en Colombia. Mucho está por diseñar. En la medida en que el diseño se convierta en un gran propósito nacional. Cuando el país se convenza que tenemos suficientes raíces para "Diseñar Colombiano" sin pedir prestada la imaginación para resolver nuestros propios problemas.

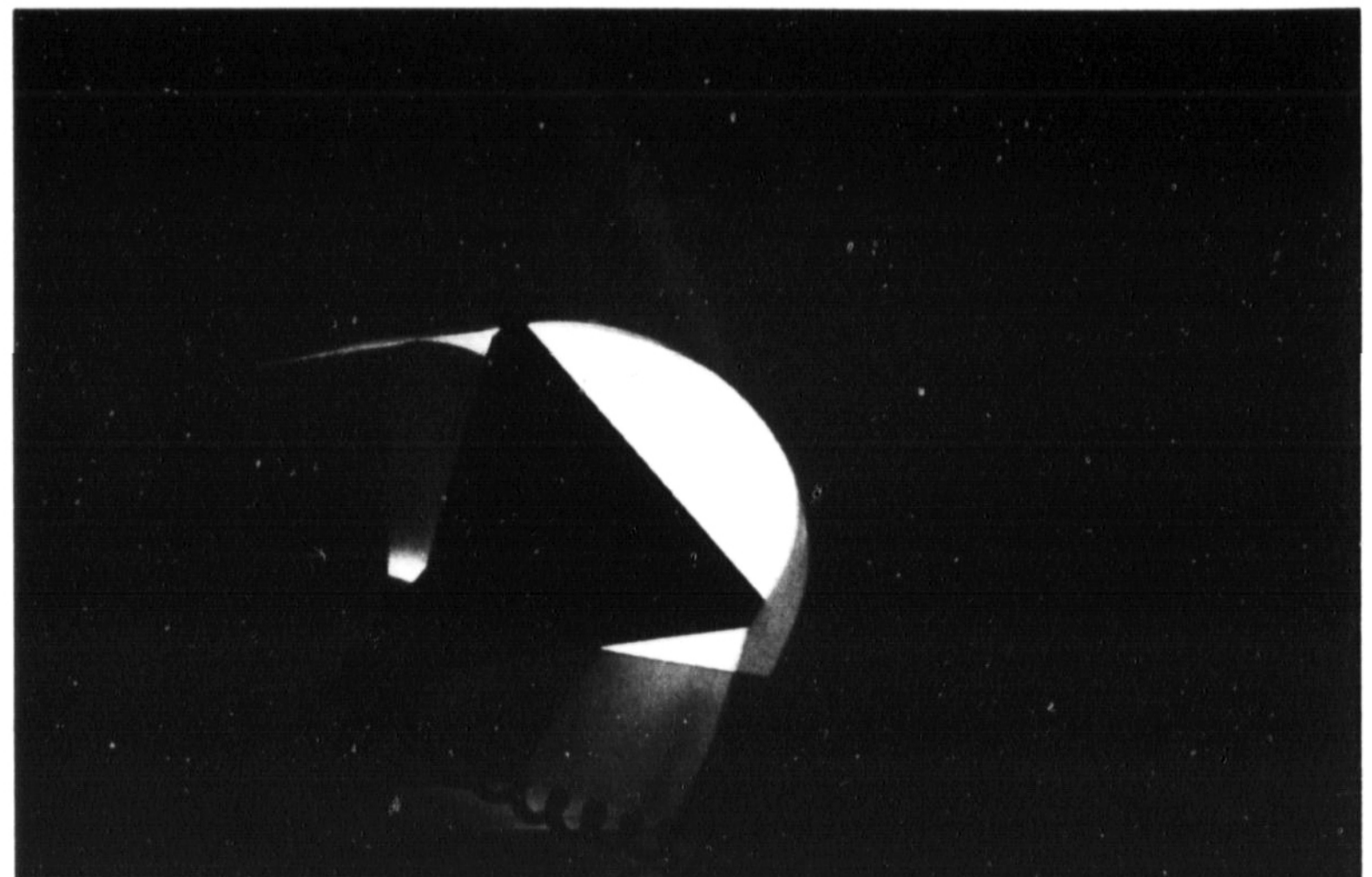
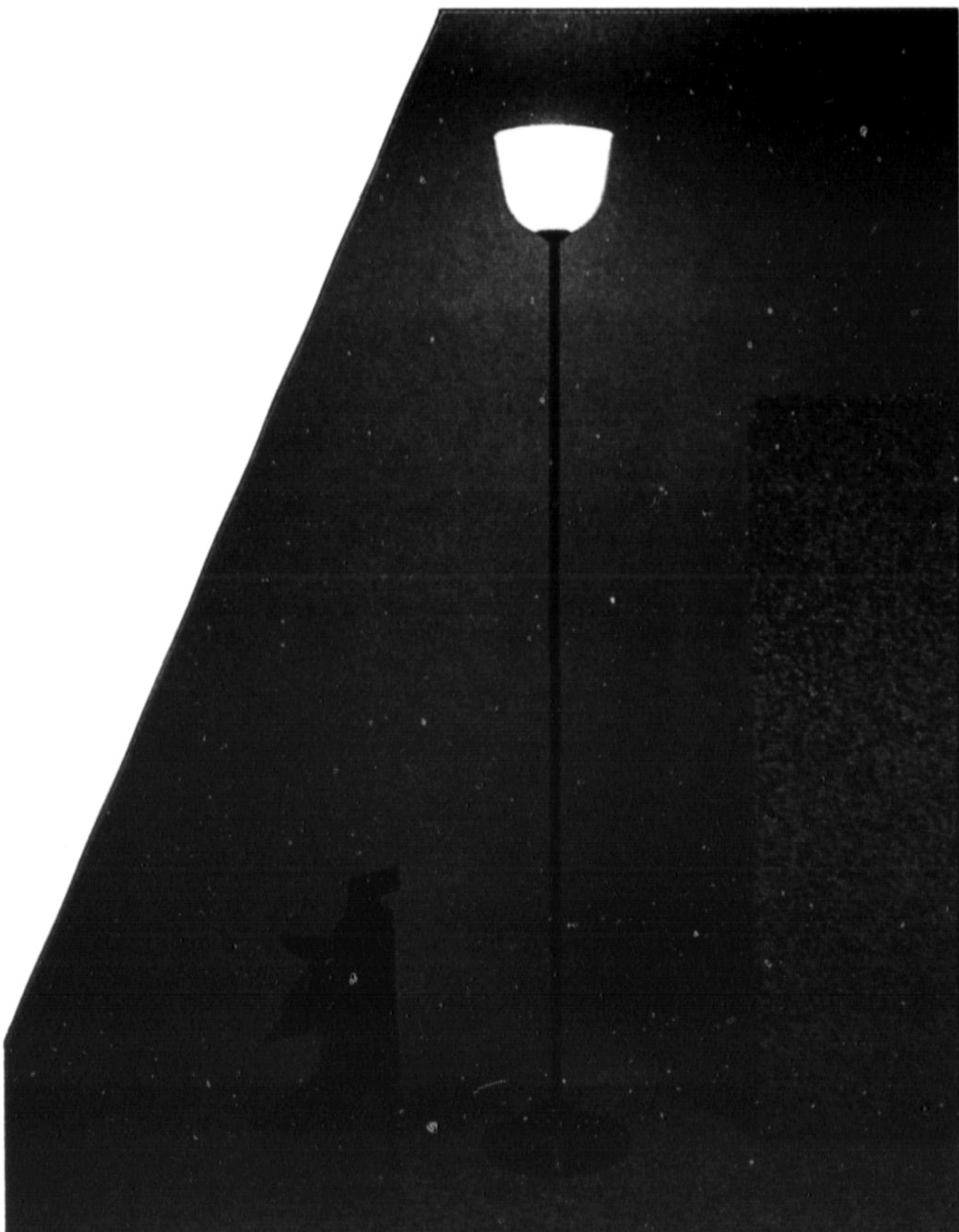

CLEMENCIA POVEDA

Si queremos salir del subdesarrollo

¡A diseñar nuestras propias herramientas!

Al obrero le llegan tal como han sido concebidas en otros medios, para otras condiciones de producción y otros obreros. Las fábricas carecen de medios para adecuar las máquinas y las herramientas a las necesidades de sus trabajadores.

POR ROMULO POLO
■ Especial para EL TIEMPO

Las herramientas constituyen una de las manifestaciones primarias de la inteligencia humana.

Mientras las otras especies desarrollaron su instrumental peculiar, muy adecuado e inherente a su propia anatomía, los seres humanos —a partir de dos herramientas básicas: el cerebro y las manos— aprendimos a acumular experiencia, a reflexionar y a crear un nuevo y siempre creciente inventario de instrumentos. Con ellos suplimos las deficiencias físicas, ampliamos nuestra capacidad y fuerza; multiplicamos y hacemos eficientes los esfuerzos necesarios para aplicar nuestras capacidades a la transformación del entorno.

Esta actividad —que hoy se reconoce como la capacidad de diseñar— ha sido una constante de toda expresión humana, la base del desarrollo económico y social y el fundamento de todo proceso tecnológico, desde el más empírico y primitivo hasta el más sofisticado y científico del mundo de hoy.

Necesidad

Las herramientas han evolucionado tanto como el hombre. Desde la piedra elemental o el palo, que se utilizan para agredir o defenderse con mínimo riesgo, hasta la complejidad de las máquinas modernas, las herramientas se han venido adecuando a las condiciones particulares de cada etapa evolutiva de la humanidad. A la vez han facilitado el desarrollo y su sentido progresivo. En ellas se refleja la cultura y el dominio de la ciencia de cada comunidad, y sobre todo el grado de autonomía de los pueblos para satisfacer sus propias necesidades. Así, a cada contexto productivo corresponde un tipo y variedad de instrumentos. Detrás de cada logro hay nuevos conocimientos aplicados y un nuevo instrumental que lo hace posible.

La historia

La manera como nos enseñan la historia minimiza u oculta la importancia de las herramientas. Destaca los hechos, las fechas, las personas, las ideologías, pero sin énfasis en otros aspectos que hacen dinámica la sociedad. La tecnología, particularmente, está muy ausente de nuestra conciencia del cambio social y económico: en nuestra historia de héroes, terratenientes, burócratas, comerciantes, poetas y leguleyos hay que recuperar el hilo de los creadores, de los innovadores, de los artesanos, los tecnólogos y los científicos. Que también los ha habido. Y los hay.

Al entorno físico no le damos en nuestra idea de cultura el valor que en realidad tiene. No surge como una creación consciente, sino como la sumatoria de elementos, estilos y "valoraciones" tomadas de otras culturas "más desarrolladas". No intentamos crear nuestros objetos sin imitar los de otros países. El medio ambiente lo transformamos improvisadamente, con sentido transitorio, y para hacerlo se aplica un criterio utilitarista, no creativo, depredador, tanto en su finalidad como en sus medios. Medios que en muchos casos no corresponden a nuestras condiciones.

Herramientas y trabajo

La humanidad ha desarrollado las herramientas para hacer más eficiente el trabajo. Y progresivamente, a través de ellas, ha liberado su potencial creador. Primero para reducir o sustituir la fuerza humana como fuente primaria de energía, luego para multiplicarla —a través de las máquinas, herramientas más complejas— y finalmente para sustituirla.



Ferretería

DISEÑAR

VIENE DE LA/6B

Es el camino de la inteligencia hacia la inteligencia. Hacia su uso pleno. Es el ciclo creador. De la experiencia al conocimiento innovador y a su aplicación mediante un proceso consciente: el diseño del instrumento y el diseño del medio ambiente a través del instrumento. Un proceso infinito de mejoramiento de las condiciones físicas de aprovechamiento de los recursos, que a su vez debe permitir el mejoramiento de la sociedad y del hombre.

Pero el desarrollo de las herramientas ha ido más adelante que el de la sociedad. La velocidad del cambio tecnológico ha sido mayor, con grandes riesgos para la misma humanidad en unos casos, con daño para la naturaleza y el ser humano en otro, y con grandes inequidades sociales en muchos otros.

De creadores a usuarios

Las herramientas surgen de las necesidades del trabajo: solo conociendo el trabajo se pueden crear las herramientas. En las comunidades primitivas o aisladas, el artesano desarrolla el instrumental que requiere para producir los utensilios que la comunidad necesita. La tradición le enseña y le orienta en la asimilación de los cambios progresivos que se generan en el intercambio con otras culturas.

En las sociedades urbanizadas, el obrero no puede crear sus herramientas; por lo general se adapta a ellas. A veces las modifica. A veces las mejora. Las herramientas le llegan, tal como han sido concebidas en otros medios,

para otras condiciones de producción y otros obreros. Esto les demanda esfuerzos adicionales y riesgos de diversa índole, y se traduce como ineficiencia en el esquema productivo. Las fallas de antropometría y la ausencia de consideraciones ergonómicas en los puestos de trabajo son constantes.

Las fábricas carecen de medios para adecuar las máquinas y las herramientas y de canales para identificar e interpretar las necesidades de sus trabajadores. Los ingenieros industriales y administradores y aún los líderes sindicales y los mismos trabajadores desconocen estos aspectos del trabajo y no los hacen objeto de sus preocupaciones.

El diseño

Con la industrialización y el desarrollo de la ciencia y la tecnología, la creación, adaptación o modificación de las herramientas adquirió las dimensiones de un problema de diseño. Es un campo de trabajo interdisciplinario, que parte de los estudios del trabajo y de las condiciones óptimas para el desempeño del operador, que considera todos los aspectos funcionales y operacionales del trabajo a realizar, que se basa en la eficiencia de los materiales y de las técnicas de procesamiento para lograr el equilibrio de todos los factores, incluyendo lo estético.

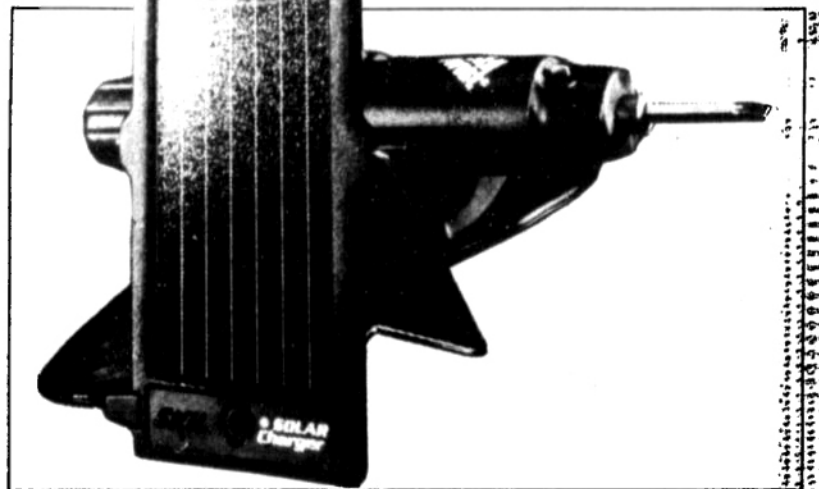

CARGADOR SOLAR. Resiste hasta 13 horas de trabajo continuo con tres horas de exposición y una carga efectiva de 12 voltios.

El diseñador industrial encamina estos procesos, coordinando a través del producto final la satisfacción de todas las necesidades que debe resolver cada herramienta.

Podría pensarse que con ello, el diseño de las herramientas puede llevar a un tipo de cultura del trabajo y a herramientas universales. Es posible en el larguísimo plazo. Pero mientras subsistan diferencias culturales, físico ambientales y de antropometría entre los diversos pueblos de la tierra, por ejemplo, siempre será necesario crear —si ello es posible— o por lo menos adecuar tanto las herramientas como el entorno a cada situación particular.

Los pueblos que no diseñan

no desarrollan su entorno, carecen del instrumental apropiado para su adecuada relación social y productiva y no tienen un lugar en la historia. Es como si no hubieran existido.

Por ello es tan importante recuperar, fortalecer y valorar nuestra capacidad de diseño. El diseño es, en tal sentido, una herramienta tecnológica, económica y cultural para el desarrollo de nuestra sociedad. Y para encontrar su propia identidad.

Otra vez al margen de la historia



LA SOLEDAD DE América Latina

ALVARO TIRADO MEJIA

Mientras interesantes procesos tienen lugar en otras regiones y especialmente en Europa y en varios países asiáticos, Latinoamérica sigue empantanada en los mismos problemas de hace dos décadas. Esta nota del historiador colombiano se publicó como introducción al libro 'Europa-América Latina: una visión desde Colombia', recién aparecido.



Los europeos vieron en América Latina la posibilidad de realizar los viejos sueños

En los años setenta, en pleno "boom" de la literatura de América Latina, un ensayista hacía el paralelo entre el auge de esta y lo que él consideraba el estancamiento de la novelística europea. Observaba que en América Latina estaban sucediendo hechos nuevos, que la realidad era permanentemente cambiante y que ello era un incentivo para el creador literario.

En efecto: en el contexto del 68, los jóvenes que en Berlín, París o Amsterdam portaban camisetas con la figura del Che Guevara, testimoniaban la ilusión ingenua de que América Latina era el epicentro de un fenómeno ya imposible para el Viejo Mundo: el cambio y el progreso a través de la revolución. En América Latina había crecimiento económico y optimismo.

Por el contrario, Europa aparecía como el continente del estancamiento, condenado simplemente a mejorar el nivel de vida sin producir sobresaltos sociales, a mantener un discreto papel en la escena internacional, mientras el protagonismo mundial se reservaba para las dos superpotencias: Estados Unidos y la Unión Soviética.

Varios polos

Mucho ha cambiado el mundo en tan corto tiempo. La bipolaridad en el dominio del planeta ha cedido el paso a la multipolaridad. En Asia, el Japón consolida su asiento entre los grandes, China, potencia atómica, avanza en modernización y en crecimiento por un tortuoso camino político, y los Nuevos Países Industrializados (NIC), para perplejidad y envidia de los países del Tercer Mundo, han mostrado un avance inusitado. La Unión Soviética, frenada en lo económico por el enorme peso del burocratismo y de los gastos militares, ensaya reformas en medio del creciente malestar de las nacionalidades. Estados Unidos pagó muy caro el choque moral y militar de Vietnam y tras el experimento reaganista, busca nuevas políticas para enfrentar el ascenso de las nuevas potencias económicas.

La historia de Europa nos había acostumbrado a mirar sus cambios, ligados a las guerras y a las revoluciones: la Reforma Protestante con su secuela de guerras religiosas; la Ilustración en el contexto de la Revolución Francesa y de las Guerras Napoleónicas; el avance social y la expresión de las nacionalidades, seguidos de la Revolución del 48 en Francia y en gran número de países, de la Comuna de París, de la guerra Franco Prusiana, de la Revolución Bolchevique y de la hecatombe de las dos guerras mundiales, cuyo epicentro, para mal de sus días, fue precisamente Europa.

A partir de los acuerdos que dieron fin a la Segunda Guerra Mundial, Europa disfrutó del más largo período de paz en la época moderna. Por eso, al observar la ausencia de guerras y revoluciones, algunos críticos apoyados en una interpretación estrechamente sociológica de la cultura, veían agotadas las posibilidades de la novela en Europa.

Progreso europeo

Sin embargo, en forma pacífica y gradual, muchos cambios fundamentales y determinantes se están dando en el antiguo continente: la conciencia de la necesidad de la unidad, la limadura de enfrentamientos históricos entre estados y pueblos, la integración económica entre la gran mayoría de países en Europa Occidental, el avance en la integración política. Todos estos elementos harán que, a partir de 1992, la Europa de la Comunidad Económica se constituya en el primer mercado y en la segunda potencia económica del mundo.

Y ello sin mayores traumatismos, elevando aceleradamente las condiciones de vida de su población, recurriendo a la paz y configurando un espectro político de centro, alejado de las turbulencias de la revolución o de los totalitarismos que en épocas no lejanas se proyectaron sobre gran parte del continente.

Medio siglo en la historia es muy poco. Hace menos de cincuenta años, Europa fue dividida en zonas de influencia tras la repartición del mundo entre las dos superpotencias, como producto de los acuerdos posteriores a la Segunda Guerra Mundial. La "cortina de hierro" se cerró y por eso, en el lenguaje de la "guerra fría", al hablar de Europa no se incluía a los países de Europa Central, del Báltico y los Balcanes, en donde imperaba un sistema social diferente al practicado en ese momento en Occidente.

Pero allí también las cosas están cambiando aceleradamente. La perestroika y el glasnost, puestos en marcha en la Unión Soviética han tenido un efecto determinante en los países de régimen de socialismo autoritario en Europa. Uno de los efectos de todo ello es el de introducir un elemento para determinar de nuevo el concepto de lo europeo. Para empezar, en la Unión Soviética uno de los problemas centrales es el de las nacionalidades con su tremenda carga de contenido histórico.

Ya vemos cómo los pueblos que componen esa unión de repúblicas piden autonomía y reivindican sus lenguas y culturas, como lo hacían antes de la revolución, frente a la Rusia blanca con sus raíces europeas.

A partir de 1992, la Europa de la Comunidad Europea se constituirá en el primer mercado y en la segunda potencia económica mundial

(Tomado de "Forma y Color Colombia 89")



"Anda y no he vendido na", lápiz y acrílico de Rosario Heins Kinkenstaedt

La integración no ha sobrepasado la retórica

Y los países de Europa Central, a medida que se esfuma la línea divisoria, como lo simboliza la destrucción de las alambradas fronterizas entre Hungría y Austria, vuelven por su antigua identidad cultural con Europa Occidental. En Polonia esa búsqueda de elementos de identidad política, la ejemplifica el intento de construir una democracia con pluralismo y con derechos para la oposición, incluyendo el de poder llegar al gobierno. Allí, el actual primer ministro, sin que mediara una revolución pero también sin tanques soviéticos en las calles de Varsovia, pasó en tan solo un decenio, de la cárcel al cargo de jefe de gobierno.

Todo ello estrecha los vínculos entre los dos campos en que artificialmente ha estado dividida Europa en los últimos años. Así y a manera de ejemplo, Hungría ha manifestado la intención de solicitar el ingreso a la Comunidad Económica Europea en el transcurso del próximo decenio. Polonia atrae capitales occidentales y gestiona acuerdos con respecto de su cuantiosa deuda externa, la cual por su magnitud —39 mil millones de dólares— se asemeja a la de los países latinoamericanos. Ya la Comisión de Bruselas ha firmado acuerdos de comercio y cooperación con Hungría y Polonia y está negociando acuerdos similares con Bulgaria y la Unión Soviética. Y, como hecho sintomático, es bueno recordar que en la última cumbre de la Comunidad Europea, celebrada a mediados de 1989 en Madrid, los asuntos de Europa del Este constituyeron el segundo tema en importancia en la agenda, precedido solo por el controvertido plan de la unión monetaria europea.

Nuestra parálisis

Algo muy diferente ha sucedido en nuestra región. Hasta en literatura el celebrado "boom" pasó y el último Premio Nobel del continente gráficamente eligió como título para su discurso en Estocolmo, el de "La soledad de América Latina". La integración no ha sobrepasado la retórica, como lo atestiguan la Asociación Latinoamericana de Libre Comercio (Alalc), el Mercado Común Centro Americano, el Pacto Andino y otros débiles intentos. El fardo de la deuda externa agobia a los pueblos y a las economías de Latinoamérica. Los índices de crecimiento —con la excepción de Colombia y de Chile en el período más reciente—, han sido negativos. Por todo ello, y con razón, se habla de la década perdida para el desarrollo, cuando nos referimos a lo acontecido en Latinoamérica durante los años ochenta.

Con el objeto de analizar y crear conciencia sobre todas estas situaciones, de hacer una especie de inventario sobre el estado de las investigaciones a ese respecto en las entidades públicas, privadas y académicas de nuestro país; de ver los impactos positivos y negativos que sobre América Latina trae la unidad europea; y con el fin muy concreto de buscar caminos y soluciones en esa relación, la Fundación Santillana para Iberoamérica celebró en agosto, en su sede en Bogotá, un simposio cuyos materiales presentamos en el libro "Europa-América Latina".

Cas de recesión entra al proceso con retraso de hasta un año y se recupera más rápido que los demás sectores.

"En los últimos 14 años, en la industria nacional del mueble se distingue un ciclo que cubre tres períodos: uno de crecimiento moderado, entre 1975 y 1980; otro de recesión, entre 1981 y 1984, al cual entró un año más tarde que la industria en su conjunto, y otro de recuperación, entre 1985 y 1989, iniciado un año antes que la del total de la manufactura".

—Otros problemas que anota el estudio son de manejo financiero, falta de capital de trabajo y falta de mano de obra calificada. "Más de las dos terceras partes de los trabajadores vinculados a la industria del mueble requieren mejorar sus habilidades y destrezas para aumentar la productividad".

Añade que "a pesar de no ocupar los primeros puestos en el contexto de la industria manufacturera, el sector mueblero juega un papel importante por los empleos directos e indirectos que genera (cerca de 14.000), por su relación con los sectores de la silvicultura y de la industria de la madera y, especialmente, por el potencial que tiene de vinculación a los mercados internacionales".

En cuanto al comercio exterior, el estudio señala que existe un potencial apreciable para incursionar. En solo los Estados Unidos, el comercio minorista de muebles de madera vale 18 billones de dólares. Pero para tener acceso, al menos al uno por ciento, debe superar la producción exportable, limitada hasta el momento por cantidad, calidad y precio.



EL SENA CAPACITA con tecnología avanzada a sus alumnos del Centro del Mueble en Medellín.

El estudio realizado por el Sena es el punto de partida para que la industria nacional de muebles de madera salga de su letargo. Condición necesaria para afrontar los nuevos retos que se le presentan con el impulso que el Gobierno quiere darle a las exportaciones menores y frente a la anunciada apertura económica.

Industria estancada

Atraso tecnológico, materias primas costosas y falta de competitividad son los mayores problemas que la aquejan. Pese a todo, existen buenas perspectivas en los mercados internacionales.

La industria de muebles de madera cojea, pero no se cae ni se levanta. Indicadores como empleo, producción, valor agregado y exportaciones se encuentran en los mismos niveles de hace 15 años.

Así lo demuestra un estudio reciente realizado por el Servicio Nacional de Aprendizaje (Sena), seccional Antioquia-Chocó, titulado "Dinámica y problemática del mueble en Colombia".

La industria del mueble de madera ocupa un lugar secundario dentro del contexto total de la industria en el país. Su contribución al Producto Interno Bruto (PIB) industrial ha fluctuado entre el 0.4 por ciento, constante hasta 1985, y el 0.6 por ciento, alcanzado en 1988.

El sector mueblero se caracteriza por estar formado por pequeñas industrias, que utilizan muy poca tecnología avanzada y sufre de problemas crónicos.

Entre estos últimos, el estudio señala la baja competitividad, debido a la presencia de sustitutos como muebles de metal y plástico, el elevado costo de las materias primas e ineficiencia en los sistemas de fabricación.

En cuanto a la principal materia prima, contrario a lo que ocurre en otros países, la madera es más barata que los aglomerados, pero su utilización es mala. Más del 30 por ciento de la madera se pierde por deficiencias técnicas en su corte. Además, el mayor consumo de bosques en el país continúa destinado al combustible.

Pese a las dolencias que la aquejan, el estudio señala cómo este sector tiene la capacidad de superar más fácilmente las crisis económicas. En épo-

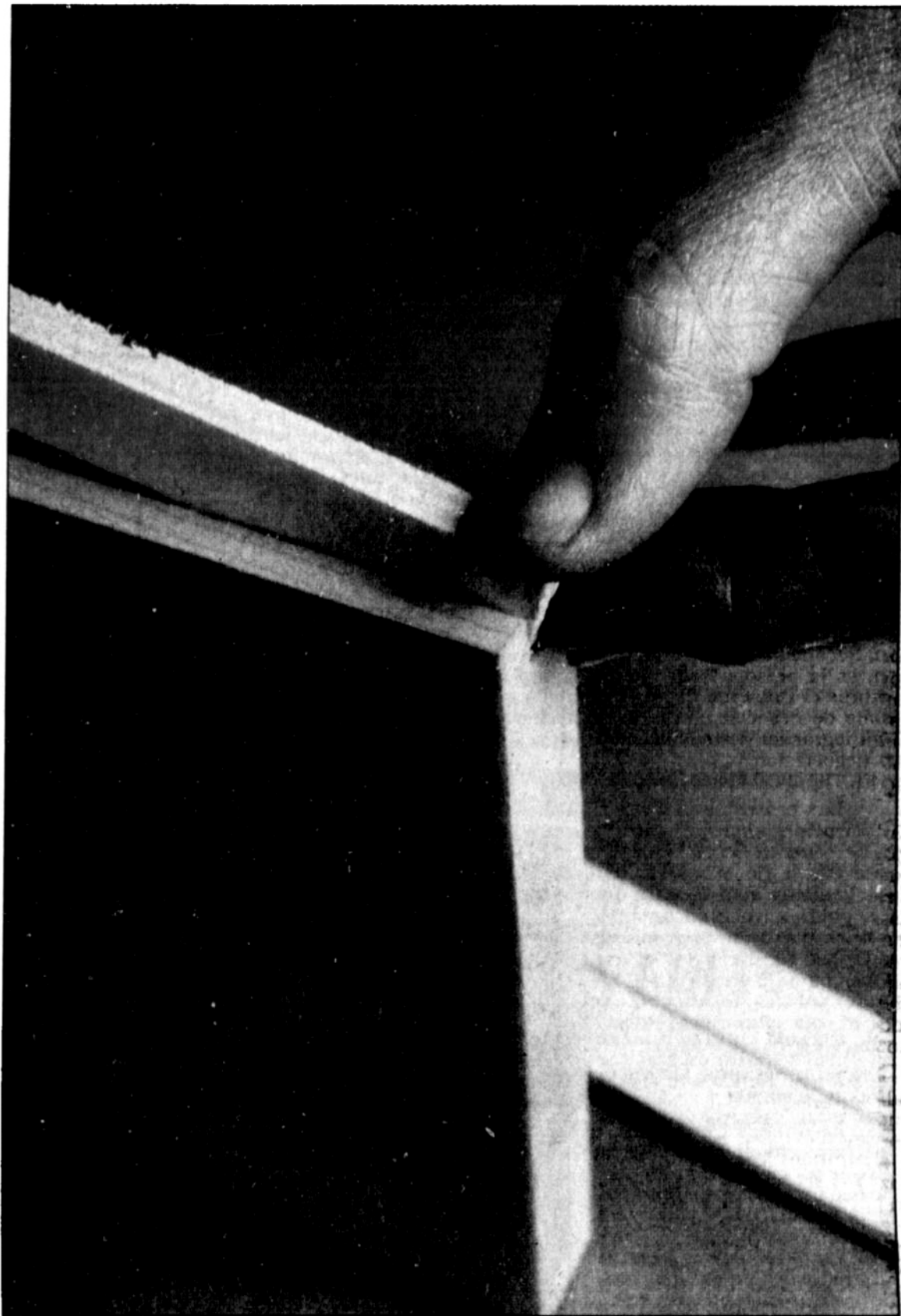

Recomendaciones para el cambio

Se necesita capacitación, formación empresarial y mejorar la calidad de los productos.

Para volver competitiva la industria nacional de muebles de madera, el Banco Mundial encargó un estudio del sector a la firma Infotec.

El informe "Diagnóstico de competitividad del sector agroindustrial en Colombia, tomo IV, muebles de madera" señala, entre otras, las siguientes recomendaciones para reestructurar al sector:

— Formar un grupo de técnicos capaces de asesorar a la industria en el diseño e instalación de sistemas productivos. Este tipo de capacitación la ofrece la Organización de las Naciones Unidas para el Desarrollo Industrial (ONUDI).

— Concientizar a la industria para mejorar la calidad de sus productos, con la utilización de herramientas como la metrología y la normalización.

— Reducir los aranceles para maquinaria y equipos y eliminar el requisito de licencia previa, dado el impacto que ocasionan sus costos.

— Capacitar a los directivos y

mandos medios en administración de empresas. Se recomiendan los campos de la planeación, la estrategia, los sistemas de costos y la administración de la producción.

— Crear una asociación industrial fuerte que reúna a la totalidad de empresarios, labor que no ha logrado cumplir la Asociación Colombiana de Fabricantes e Muebles (Asemuebles), la que agrupa a menos del 30 por ciento de los industriales.

— Crear grupos de empresas como estrategia de estructura industrial. Se recomienda llevar a cabo un plan piloto en el que se apoye un grupo integrado por empresas seleccionadas, con apoyo técnico y financiero, destinado a conquistar mercados internacionales y que sirva de modelo a las demás empresas.

— Reducir las cargas impositivas para importar las materias primas. "Estas deben ser inferiores a los aranceles que se fijan para el producto terminado; de lo contrario existirá una situación incongruente".

La madera

POR CARLOS CASTRO SAAVEDRA

Oigan la voz de la madera: desde que comencaron a pulirme y a darme formas útiles, figura de escritorio y presencia de armario, amo a los ebanistas, amo a los carpinteros. Los amo a todos desde entonces y por eso les pido que escuchen mis palabras, olorosas a bosque, a raíces y a lluvia.

Además de eficientes, ebanistas, sean buenos y honrados. Recuerden que el trabajo es parte de la vida, de la sangre que corre por las venas y de la música del pecho.

Soy la madera. Les pido a todos con amor: dejen entre mis fibras el calor de las manos. No me nieguen la dicha de ser madre, no solo de los muebles que ustedes hacen con mi cuerpo, sino también de ustedes mismos, ebanistas.

Sueño con que mis hijos sean limpios y claros. Aspiro a que los míos, mis obreros, merezcan el respeto de sus jefes, la admiración de sus vecinos y el amor de Colombia.

Tal como pulen mis orillas y me vuelven brillante, queridos carpinteros, hagan también la vida y las costumbres. Enseñen a las manos a ser dulces sin dejar de ser fuertes. Aprendan mi lección perfuma-

da, mi enseñanza fragante.

Aléjense del vicio, ganen a la pereza la batalla, olviden las ofensas del vecino y entiendan que la paz, construida por todos, con materiales puros, es la mayor riqueza de los países y los pueblos.

Escuchen, carpinteros: los hijos necesitan buen ejemplo, la esposa protección, pan y ternura, y la patria desea que la carpintería lime las asperezas de sus tablas.

Piensen que los taburetes que construyen, con trozos de mi vida, van a ser compañeros de los hombres y a sostener el peso de los mismos. Traten de que los brazos de las sillas, como brazos humanos, reciban el cansancio de los trabajadores y el sueño de los niños. Recuerden, ebanistas, que el sol es laborioso, como ustedes, y que también madruga a trabajar y a volver luminosos mis costados, mis nudos y mis reinos.

Soy la madera, carpinteros, y ustedes son mis hijos. Recuerden que los amo y que aspiro a que sigan mis consejos, para sentirme amada yo también, y a la vez orgullosa de ser parte del mundo.

De la obra escrita por el fallecido poeta antioqueño para el Sena (Regional Antioquia-Chocó)

Seminario y feria del mueble

Del 15 al 17 de febrero del año próximo se realizará en Bogotá el Primer Seminario Nacional y Muestra Industrial del Mueble organizado por la revista *El Mueble Materiales e Industria*.

En el centro de Convenciones Gonzalo Jiménez de Quesada se reunirán cerca de 40 expositores. Allí se exhibirán todos los insumos, las materias primas, la maquinaria, las herramientas y demás elementos necesarios para quienes trabajan en este ramo.

En la exposición también po-

drán participar las diferentes agremiaciones que reúnen a los trabajadores del mueble.

Aunque la muestra será solo para los industriales, esta primera feria estará complementada con un seminario dirigido también a los comercializadores de muebles en general.

El seminario tendrá un enfoque gerencial y administrativo con la participación de entidades del estado vinculadas al sector, como el Ministerio de Desarrollo y Proexpo, entre otros.

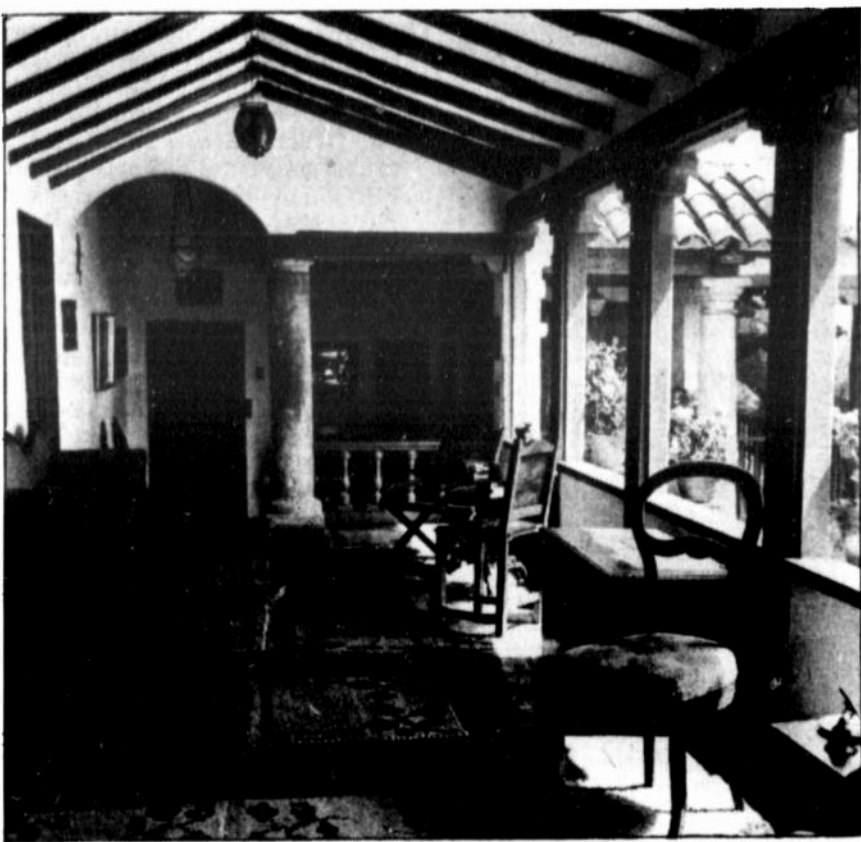

LOS MUEBLES DE ESTILO tradicional serán un motivo más de embellecimiento interior.

presente, y ha constituido el eje de los desarrollos alcanzados.

Otro ejemplo positivo de la utilidad del diseño en la empresa mueblera es el de las exportaciones, mercado en el cual se ha consolidado una oferta de alta calidad, con modelos muy sofisticados, especialmente en los terminados naturales.

Unas cinco o seis empresas han logrado una posición destacada en el mercado norteamericano principalmente, girando alrededor de demandas de decoradores americanos y oferta de diseños colombianos. Estos empresarios, que tienen la doble visión de fabricantes y exportadores han comprendido la utilidad de esta herramienta en un mercado competido, y ello en buena parte explica los éxitos logrados.

Hay que dar un giro

Otro aspecto que necesita reestructurarse es la concepción gerencial en el sector. La concepción empresarial es pobre. La gran mayoría de unidades de producción del sector son el resultado de esfuerzos personales muy meritorios, pero con pocos recursos en la capacidad gerencial. Estos establecimientos, que aún no pueden llamarse empresas, son logros de la tenacidad de sus dueños, pero operan en condiciones muy limitantes.

Un gran esfuerzo de capacitación tiene que adelantarse en este aspecto, y de hecho algo se va logrando con el apoyo del Sena (Programa de Asesoría a Empresas) y de algunas fundaciones de fomento de la microempresa, como "Compartir", por ejemplo. Incluso universidades como el Externado de Colombia orientan programas ("Pyme") que pueden ayudar positivamente al sector.

Dos factores deben considerarse con mucha atención. Por una parte el concepto de división del trabajo, muy precario en unidades de producción basadas en decisiones unipersonales, donde se carece de personal profesional en la dirección.

Se considera que la especialización es costosa, pero se carece de instrumentos para identificar los riesgos implícitos de la no especialización. En la práctica el costo de la ineficiencia, incumplimiento, falta de criterios y control de calidad, desaprovechamiento de materias primas y

equipos se traduce en la imposibilidad misma de organizarse para hacer más rentable la producción.

Por otra parte, las concepciones sobre la estructura empresarial en Colombia han estado viciadas, distorsionadas hacia lo "administrativo" y "financiero", ya que desconocen la importancia de la investigación, el diseño y el desarrollo de productos.

Por lo general la noción de empresa que se enseña a economistas, administradores, ingenieros industriales y a gerentes se fundamenta en cuatro pilares: administración, finanzas, mercado y producción (curiosa y preferencialmente en este orden de importancia). La investigación ni se menciona y resulta imposible en nuestras empresas promedio.

El diseño se considera que se puede fusilar, y está asentado el criterio de que es algo que se puede "ahorrar", que solo hay que esperar a que otro lo haga. Y el desarrollo está ausente como concepto, a pesar de que se hace de manera asistemática, desordenada y sin evaluar.

Toda esta errónea y arcaica concepción debilita al sector y hace vulnerables a las empresas. Superarla requiere de un cambio de actitud, y para ello la industria del mueble necesita líderes que le den cohesión y una perspectiva en la vida del país. Si los empresarios fortalecen sus gemos pueden encontrar los caminos para superar estas fallas estructurales.

Al identificar sus problemas comunes podrán encontrar que los problemas más graves están por venir y se centran en su falta de unidad como sector. No solo los monopolios de materias primas, no solo dificultades financieras: falta claridad empresarial, visión de lo tecnológico como fundamental de la industria, políticas de comercialización, planes serios para el mercado exterior.

Y ante todo tomar conciencia que antes que todo una empresa es un propósito y que en la manufactura este propósito se fundamenta en los productos. Y que no basta producirlos bien (el "know-how del hacer") ya que las verdaderas ventajas de la industria se fundamentan en saber concebir y desarrollar los productos. Esta es la función del diseño en la empresa (el "know-how del crear").

Muchos talleres y pocos gerentes en el sector

La concepción empresarial es pobre y la industria necesita líderes. Entre tanto, el mercado de muebles de la clase media para abajo sigue sin suficiente atención.

POR ROMULO POLO

La industria mueblera ha sido uno de los sectores que más impulso ha dado al diseño como actividad profesional en los países desarrollados y también en Colombia. El mueble, como producto de industria ligera, susceptible del influjo de la moda, requiere de una dinámica innovadora tanto en sus aspectos de apariencia como en la tecnología necesaria para su producción, y constituye un sector muy activo de la economía.

En los países en desarrollo es una importante fuente generadora de ocupación y, por estructura (pequeñas y medianas empresas, con baja inversión relativa de capital), es un canal de participación en la vida económica de amplia cobertura y baja concentración de la propiedad. Esto, a su vez, le da un carácter disperso al sector, dificulta la concentración y lo debilita gremialmente.

Desde el punto de vista del tipo de unidades que lo integran en nuestro país, el sector del mueble presenta un alto número de establecimientos de carácter "artesanal" (no necesariamente por la tradición y valor cultural de la producción, sino por su fundamentación en mano de obra con mercados locales, escalas de producción muy bajas, carente de un sistema de precios y poco definido en cuanto al tipo de productos que elabora.

Propiamente talleres, más que empresas, basan su producción en la imitación de los modelos considerados de moda, o de marca reconocida, en la mayor parte de los casos por pedido o encargo.

No obstante, frente a todos estos vacíos estructurales del sector y de sus establecimientos, existe una continua expansión, evidente en el aumento del número de negocios que se abren sobre las vías principales de

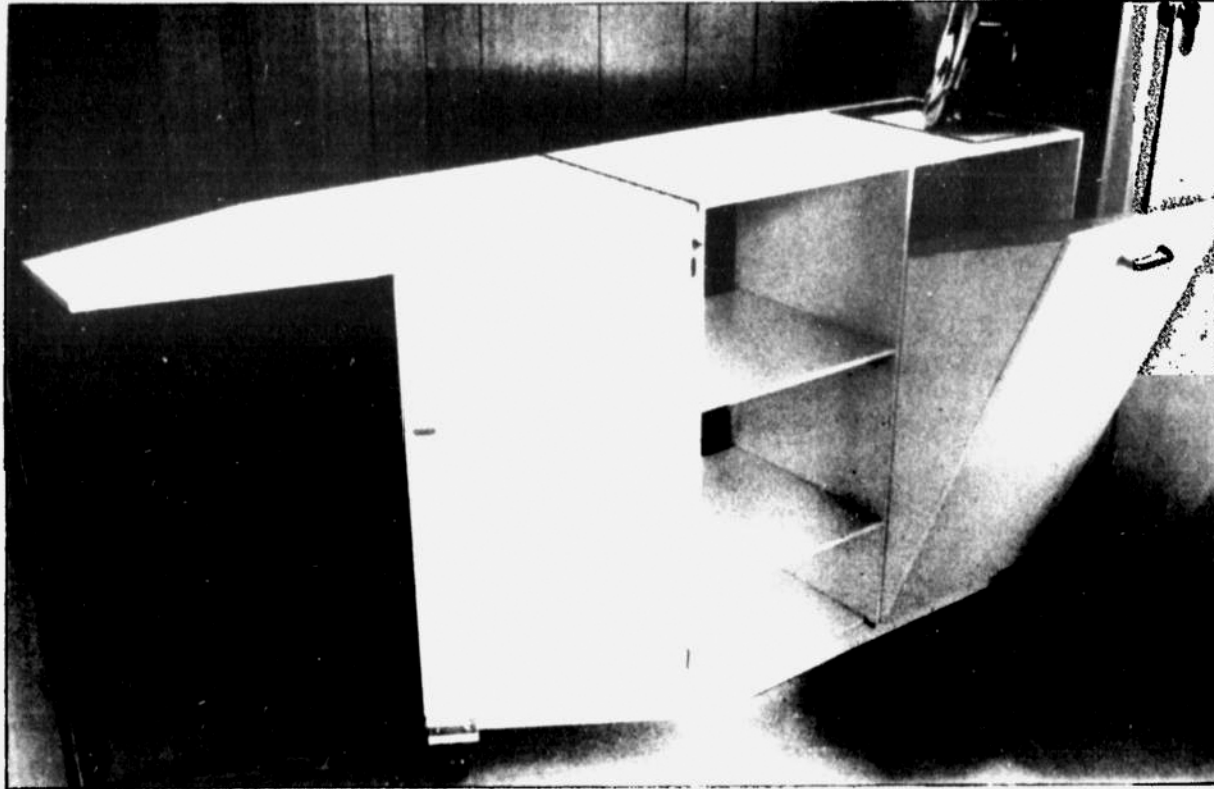

MUEBLE PARA PLANCHADO. Integra elementos y ahorra espacio. Diseño de Beatriz Marulanda.

nuestras ciudades. Es notable la tendencia por llegar o aparentar llegar directamente al comprador final, con "puntos de fábrica" que muchas veces no lo son.

Esto refleja, también un mercado deficiente, que se caracteriza por la competencia desorganizada, falta de posicionamiento de empresas y productos e irracionalidad en la cobertura de distribución. En la actualidad solo existen dos o tres comercializadoras, entre medianas y grandes, con capacidad para inducir precios y calidades "normalizados", pero todos los fabricantes, independientemente de su tecnología, tamaño, diseño y calidad intentan tener un cubrimiento nacional, a través de sus propios distribuidores, a pesar de los problemas y sobrecostos por trans-

porte y riesgos de manejo.

Este tipo de desarrollo asistémico, que ha facilitado un crecimiento sin conducir a una tecnificación de la producción, constituye la principal barrera para la incorporación del diseño como factor de racionalidad en la producción y competitividad en el mercado.

Diseño para demanda

Si bien las primeras experiencias de diseño se encaminaron hacia aspectos de aprovechamiento de los equipos, instalaciones y materias primas (lo que

Reforzó también un criterio de producción de unidades, cuyo precio especulativo permitía todo tipo de excesos, pero compensaba la iniciativa del "industrial". Y facilitó la distorsión del sentido y función del diseño, ya que se asumió como cuestión meramente decorativa, copiada generalmente de modelos italo-americanos, donde todo es posible si se traduce en un mayor margen de utilidad. Esto condujo a que el "diseño" estuviera a cargo de personas sin formación profesional, decoradoras improvisadas e intermediarios capaces de vender cualquier cosa a un público adinerado pero con poca educación.

Sin embargo, permitió ampliar la gama de oferta al comprador común, especialmente en cuanto a terminados, creando opciones que no eran normales en el mercado. La laca china, por ejemplo, ni laca ni china, se comenzó a imponer, y el sentido tradicional de los muebles y la decoración cambió progresivamente. Muchas empresas se orientaron a esta demanda y muchos talleres se abrieron para competir por estos compradores nuevos.

El discreto beneficio

Pero el mercado masivo de muebles de hogar, de la clase media para abajo, sigue sin suficien-

te atención, a la espera de que los fabricantes de muebles superen sus dificultades internas, que ante todo son de visión y decisión gerencial.

Algunos fabricantes han desarrollado sus sistemas de venta, incluso con crédito directo; otros comercializadores han creado sistemas de compras mayores a proveedores exclusivos y ventas con financiación. Junto a ellos han estado los verdaderos esfuerzos de diseño, que se traducen en criterios, técnicos, funcionales y de calidad y en un esquema de precios finales razonables.

Como ejemplos se puede citar a "Muebles El Cid", en el primer caso, y a "J. Glottmann" en el segundo. Sus resultados, notables pero menos "espectaculares" si se les compara con la extravagancia de la oferta emergente, han sido en realidad industrial, social y económicamente más sanos, y dan base para pensar que el sector sí tiene alternativas."

Sobre la base de una actitud industrial se han construido redes de comercialización, y se ha dado respuesta a las necesidades de un amplio sector de la población. En ambos casos una clara conciencia de diseño ha estado

VEA TALLERES/58

MIGUEL DIAZ

¿Cómo deben hacerse las sillas y las mesas?

Los requisitos concretos que deben cumplir los fabricantes para que estos muebles de hogar sean de calidad. Las maderas deben soportar la carga y los metales ser dúctiles. Las mesas estables y las sillas resistentes.

El Instituto Colombiano de Normas Técnicas (Icontec) estableció los requisitos y ensayos a los cuales deben someterse las sillas, butacos y sofás empleados como muebles en el hogar.

De acuerdo con la norma (Icontec E-64), la madera debe utilizarse de acuerdo con el tipo de mueble y condiciones del uso que se le va a dar.

Así, la madera con que se fabrican muebles para soportar carga, como es el caso de las sillas, no debe presentar defectos naturales como hendiduras, nudos, rajaduras, grietas...con el fin de evitar que la resistencia del mueble sea afectada.

En el caso de los metales utilizados para la fabricación de muebles, se establece que deben ser dúctiles para su fácil manipulación. Asimismo tener propiedades adecuadas para ser soldados y remachados.

Los metales empleados deben ser básicamente aluminio y acero, que pueden tratarse por galvanizado, electrocincado, niquelado, cromado, bronceado, pintado o plastificado con el fin de obtener mayor resistencia a la corrosión y buena presentación.

En cuanto a plásticos, la norma específica que se podrán usar todos los materiales que permitan al mueble responder a las condiciones de aspecto, solidez y durabilidad exigidas.

Los plásticos no deben presentar manchas, marcas o estrías ni cuerpos extraños. Este tipo de material debe soportar la degradación contra la humedad, el calor, el frío y los rayos ultravioleta.

En cuanto a sus características generales de fabricación, las sillas, butacos y sofás no deben poseer partes exteriores ni visibles con rebordes agudos.

Los tornillos, tuercas, pernos y grapas deben ser de acero de bajo contenido de carbono o de una aleación resistente a la corrosión.

Las superficies que necesitan pintura deben estar exentas de rebabas y bordes vivos; el acaba-

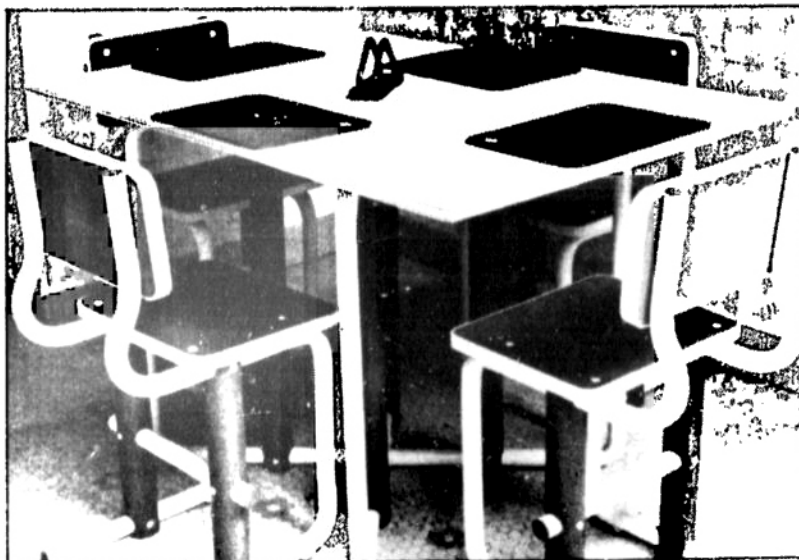

NUEVO DISEÑO DE COMEDOR, de Creatividad Ltda., que reemplaza estructuras metálicas por plásticas.

do de la pintura debe ser liso, uniforme y sin defectos visibles.

De la misma manera, los revestimientos de cromo no deben mostrar vejigas, asperezas, decoloraciones ni manchas.

Mesas

Para las mesas de uso doméstico también existe una norma técnica (Icontec 1 987) que especifica las condiciones de calidad.

El documento determina que los materiales utilizados para la elaboración de mesas han de garantizar la permanencia de estabilidad y esfuerzos a lo largo de la vida útil del mueble.

La madera no debe presentar defectos naturales que afecten la resistencia de la mesa. Cuando se usen tableros de madera de partículas aglomeradas no se deben presentar delaminaciones,

alabeos o combados. Los bordes deben estar exentos de grietas y no presentar áreas que afecten la apariencia del mueble.

Todos los materiales, enchapados y revestidos estarán libres de defectos como levantamiento, de cantos, separación de la chapa, formación de vejigas, rayas en la superficie, estrías y ondulaciones, marcas de la prensa generadas por el calor, uniones abiertas y montadas.

Las mesas se deben diseñar y construir en forma tal que se asegure su estabilidad cuando se encuentren bajo ciertas condiciones excepcionales o no convencionales, como las siguientes:

— Uso normal por parte de personas de edad o parapléjicos.

— Cuando los niños de estatura promedio baja y de siete años de edad aproximadamente se cuelguen de las puntas de la mesa.

— Cuando una persona de aproximadamente 70 kilos de peso se pare sobre un lado y una esquina de la mesa.

Adicionalmente, la norma presenta los requisitos estructurales y físicos del mueble y los ensayos a los que se someterá la mesa para demostrar su calidad.

Una nueva alternativa para comprar muebles

Antes de su inauguración, el Centro Nacional del Mueble (Centro Mueble) vendió cerca de 40 millones de pesos al público bogotano.

Ubicado sobre la Avenida Quito (Avenida 30) # 73-76, Centro Mueble se convierte en una nueva alternativa para adquirir muebles y accesorios para el hogar.

Un edificio de cinco plantas reúne a 30 fabricantes que hacen de este Centro un lugar permanente para exponer sus productos. Allí se consigue desde un pequeño elemento decorativo en acrílico hasta el mueble más fino para el gusto más exigente.

Hoy, con su apertura oficial, Centro Mueble se suma a la gran cantidad de almacenes que se encuentran ubicados sobre esta avenida conocida como la "Avenida del Mueble".

Entre las calles 63 y 80, a lado y lado de esta importante vía, hay más de 50 locales que cubren aproximadamente un espacio de 4.500 metros cuadrados. Indudablemente es el sector del ramo más importante en el país, incluso más que el Centro Internacional del Mueble de Medellín.

Centro Mueble comenzó hace 26 días. Durante esta época de preapertura ha contado con tal acogida que ha sido necesario hacer muchos pedidos a los fabricantes para reemplazar los muebles que ya se han entregado.

Para atender al público cuenta con 15 personas que diariamente reciben a los clientes y le hacen un recorrido por las cinco plantas. En fines de semana y días festivos, debido a la gran afluencia de público, atienden 25 vendedores.

Surtido y precios

Aparte de tener una gran ventaja como es la venta a precios de fábrica, Centro Mueble tiene un departamento de ventas que llega a todos los sectores de la industria y el comercio ofreciendo sus productos. Por brindar comodidades

de pago y precios bajos, Centro Mueble ya es solicitado por firmas constructoras, cooperativas y fondos de empleados.

Pero para cualquier persona que llegue al Centro Nacional del Mueble hay atención y servicio. Al entrar, en el primer piso, se encuentra con la línea de superlujo que comprende una exhibición de todos los muebles para el hogar en su más fina fabricación. Allí se consiguen comedores hasta de un millón de pesos.

En el segundo piso podrá apreciar y comprar todo lo que desee en electrodomésticos. Neveras, licuadoras, televisores, equipos de sonido, lavadoras, brillaadoras, secadoras, aspiradoras y cristalería en general.

El tercer piso está dedicado a las líneas de muebles modulares fabricados por empresas de Medellín y Bogotá. También se exhibe todo lo que es cortinería, con más de 120 productos diferentes y servicio de instalación; la tapetería y los acrílicos para el hogar y la oficina; la colección de muebles de sala para el hogar con más de 40 modelos diferentes, en más de 15 colores distintos y en 98 materiales para escoger.

La exhibición de comedores, con precios entre 60 mil pesos y un millón de pesos, se encuentra en el cuarto piso. Además, se pueden encontrar 30 modelos diferentes de muebles para alcoba. Puede comprarlos en madera sencilla, en madera tallada estilo rococó, en materiales a base de poliuretano o con incrustaciones de cacho.

En el sótano del edificio se pueden apreciar, y comprar, los muebles infantiles y juveniles. Cunas y camas en bronce porcelanizado, camas-coche con forma de carros clásicos o modernos para los niños, mesas de noche y tocadores son solo parte del surtido.

Aparte de lo que caracteriza a cada piso, hay una serie de elementos que se pueden conseguir en cualquier lugar del edificio. Ese es el caso de los 15 modelos



AQUI SE REUNEN 30 fabricantes, sobre la Avenida Quito con calle 74, en Bogotá.

diferentes de sofá-cama en espuma y algodón, o de los muebles en plumas, totalmente exclusivos de Centro Mueble.

También se puede mencionar la colchonería que incluye desde colchonetas hasta los colchones ortopédicos más finos que han salido al mercado. Para completar la decoración del hogar hay un gran surtido de obras de arte y lámparas de todos los colores, estilos y ta-

maños.

Dentro de la variedad de muebles puede adquirir desde los isabelinos hasta los diseños más modernos en madera tan fina como el palo de rosa. También están los de estilo rococó; finamente tallados y los conocidos Luis XV.

Todo este surtido está esperando a los bogotanos que aún no han conocido a Centro Mueble. En un solo lugar y bajo

un mismo techo, para que ya no tenga que recorrer toda la ciudad, hay una amplia gama de productos.

Así como puede aspirar a conseguir los mejores y más finos muebles del mercado, también hay muchas facilidades de precios y financiación que le darán la oportunidad de equipar su casa con alto o bajo presupuesto.



LOS PRECIOS DE LOS COMEDORES oscilan entre 60.000 y un millón de pesos.

Sin cuota inicial

No solo las casas se venden sin cuota inicial; los muebles también. En el Centro Nacional del Mueble usted puede amoblar su casa sin pagar altas sumas de dinero.

Al llegar, el vendedor lo guía por los cinco pisos de Centro Mueble y le muestra lo que desee ver. Usted observa, discute precios y finalmente escoge.

Si entre el surtido no hay lo que usted quiere para su casa, puede mandar a hacer los muebles a su gusto. Luego, cuando entren a hablar de formas de pago se le informará que puede llevarse ya sus muebles.

Así es. Sin pagar ninguna cuota inicial, puede comenzar a disfrutarlos. Lo primero es solicitar el crédito y llenar el formato. Luego, debe dar un dinero que queda como depósito de su compra.

Una vez firmado el pagaré que difiere su compra a 36 meses, usted ya es dueño de sus muebles. Centro Mueble cuenta con sistemas de financiación a través de corporaciones. De esta forma el almacén vende y recibe la plata de la corporación.

Después, el cliente solo tendrá que dirigirse a la entidad financiera para pagar sus cuotas mensuales. Este sistema de pago tiene un interés igual al fijado por los bancos.

Una vez termine el pago de sus muebles, se le reintegrará lo que usted entregó como depósito al iniciar la compra. El Centro Nacional del Mueble es uno de los pocos almacenes del ramo que brinda este tipo de servicios.

Es otra de las razones para comenzar a visitar Centro Mueble, un nuevo almacén que hoy empieza a trabajar para el público de la capital colombiana.

Toda clase de mobiliario y 'a la carta'

Tres fábricas de muebles trabajan exclusivamente para el nuevo Centro Nacional del Mueble que se inaugura hoy en Bogotá. Además de los productos que exhiben los 30 fabricantes y que surten los cinco pisos de Centro Mueble, cada cliente tendrá la oportunidad de mandar a hacer sus muebles de acuerdo con su gusto.

El juego de alcoba, la sala o el comedor que vio alguna vez en una revista y que ha soñado con tener en casa ya no es una utopía. Ahora puede lucirlo en su hogar gracias a esta facilidad.

Es para salirse de lo tradicional y materializar sus ideas con la ayuda de expertos en la materia. Ellos convierten en realidad un diseño que usted creyó que nunca podría ser verdad.

Con solo llevar una fotografía o la descripción exacta de lo que desea puede tener en 30 días un producto exclusivo. Según sus necesidades o sus gustos, en Centro Mueble le hacen muebles en madera, tallados, clásicos o modernos. Para ello cuenta con el permiso de fabricación de varias firmas italianas, inglesas, españolas y francesas.

Pero si lo que usted quiere es decorar completamente los diferentes ambientes de su casa, Centro Mueble también le ofrece este servicio, por cierto muy escaso en el mercado.

Tres profesionales especializadas en diseño de interiores y capacitadas en universidades europeas le hacen todo el trabajo.



FOTOS WILLIAM TORRES

UN COMPLETO SURTIDO en muebles y accesorios para el hogar se consigue en el nuevo local.

Ellas visitan el espacio que se va a decorar.

Una vez visto y de acuerdo con lo que usted quiere le indican qué es lo mejor para colocar allí y cómo disponerlo. Además, le dicen cuáles son los colores y las combinaciones más apropiadas.

Al final le entregan un ambiente acogedor y que le permite un buen aprovechamiento del es-

pacio. Así, Centro Mueble cubre todas las expectativas de sus clientes.

Todo tipo de muebles y accesorios para el hogar, la gama de cortinas y su instalación, toda la

variedad de colores y materiales, y la más completa asesoría en ventas y decoración hacen del Centro Nacional del Mueble uno de los almacenes del sector más completos de Colombia.



La avenida Quito, un gran 'almacén' de muebles

Hace seis años la avenida 30 era solo eso, la avenida 30. De pronto, tímidamente, apareció un almacén de muebles; después otro y luego muchos más. Desde hace dos años la avenida 30 ya no es solo eso; ahora es la avenida Ciudad de Quito o la Avenida del Mueble.

Al comienzo esa área se pobló de negocios familiares ubicados en los garajes de las casas y que trabajaban a mano, de manera artesanal. Entonces, la zona estaba delimitada por las calles 72 y 76.

La industria del mueble de mimbre fue la primera en abrir sus puertas. Después llegó el negocio de la carpintería y la ebanistería. Las mesitas de noche, los cajones, algunos juegos de alcobas y de comedor, era lo que más se conseguía.

Fue el inicio de una industria incipiente que no contaba con mayor capital y que tenía muy poca capacidad para atender altos volúmenes de clientes.

Sin embargo, los pequeños muebleros familiares iban obteniendo resultados positivos. Varios propietarios de la zona, que por esa época era muy residencial, decidieron montar su propia pequeña empresa o vender sus casas para que en ellas se instalaran almacenes de muebles.

Por eso, poco a poco y al ver las ventajas de esa área, las fábricas más representativas fueron localizándose allí, acompañadas de su respectivo almacén.

Una cuadra abajo, o sea en la carrera 38, se abrió otra zona comercial dedicada al mueble. Allí, se trabaja aún en forma artesanal. El mueble de mimbre es el más abundante en ese sector.

Mientras en la avenida 30 la aparición de grandes establecimientos muebleros fue cada vez mayor, en la 38 permanece la empresa de la familia que ocupa el garaje de la casa. En la avenida del mueble, el sector va desde la calle 63 hasta la calle 80. Sobre la carrera 38 comienza en la 72 y termina en la 80.

Hoy, entre cuarenta mil y cincuenta mil metros cuadrados son ocupados por más de 120 fábricas y almacenes. Aunque la industria pequeña sigue en desarrollo, el comercio mueblero del



A PESAR DE LOS GRANDES FABRICANTES la industria artesanal de muebles se mantiene en el sector. El mueble de mimbre es el más abundante.

sector es, en su mayoría, de las grandes empresas capitalinas.

Casi todos los negocios ubicados allí están trabajando en ampliaciones locativas para ofrecer mejores salas de exhibición y más productos. De esta forma quieren seguir en la tarea de llevar cada vez más gente a la zona y consolidarla como el sector mueblero más grande y surtido del país.

Es tan bueno el negocio que, ahora, grandes fábricas de muebles tubulares venidas de Cali y

Medellín venden más barato que los mismos artesanos.

De hecho, la avenida Quito ya es uno de los sectores más surtidos de muebles, por lo menos en Bogotá. Lo clásico y lo moderno se reúnen a lo largo de esta avenida, una de las más transitadas de la ciudad.

Allí se consiguen desde las conocidas líneas clásicas como la rococó, la escandinava y la isabelina, hasta los muebles en plumas que es lo más nuevo y sofisticado del mercado en la actuali-

dad.

Las estructuras se pueden buscar en madera, cromo, bronce o plástico. También se exhiben los juveniles muebles modulares de madera que, por ser prácticos y modernos, tienen gran acogida. Otros modelos que se ofrecen son los muebles tubulares y los que poseen incrustaciones de cacho.

Pero aunque la mayoría del sector está ocupado por esta industria, existe otro tipo de negocios como los de lubricantes y mantenimiento para vehículos, las fábricas de colchones y los almacenes de lencería.

En los negocios de lencería se encuentran colchas, manteles, servilletas, toallas, productos para el hogar y la cocina, cristalería, formas en acrílico, lámparas y artículos de decoración.

En cuanto a la colchonería, se puede decir que el 80 por ciento de las industrias de colchones tienen sus puntos de venta en la zona. Los colchones se consiguen desde ocho mil pesos.

Sin embargo, son muy pocos los locales, especializados en otros productos o servicios, que se pueden encontrar. Por eso se conoce como la avenida del mueble.

Alfonso Angel

Los materiales de moda

Similar al cuero pero más económica, la cuerina es, en la actualidad, una de las últimas tendencias de la moda entre los compradores de muebles que visitan todos los días, incluyendo los sábados y domingos, la Avenida del Mueble.

Por su costo cinco veces menor al del cuero, este material se comercializa fácilmente entre los clientes. Mientras una sala en cuero cuesta un millón trescientos mil pesos aproximadamente, la misma sala en cuerina cuesta alrededor de doscientos cincuenta mil pesos.

Aparte de la cuerina, también se nota un regreso al uso de paños tradicionales en la fabricación de estos productos. Telas como el yacard y el chins se ven frecuentemente en los artículos

exhibidos en los diferentes almacenes. Hasta el cuero extraído de la piel del cocodrilo se está utilizando en la industria mueblera.

Otro de los materiales novedosos, delicado y menos costoso es la piel nácar. Es un producto que está en medio del cuero y la cuerina. Sin embargo, es más barato que el primero, pero mucho más fino y elegante que el segundo.

Estas materias primas las puede conseguir en la avenida Quito, más conocida como la Avenida del Mueble. Esta zona, que abarca una vasta área de la capital, se ha convertido en el lugar preferido de los bogotanos que quieren decorar sus hogares y de los fabricantes que desean comercializar adecuadamente sus productos.

Reconstrucción y tapizado

Desde hoy comienza a funcionar en Bogotá un nuevo negocio de reconstrucción y tapizado de muebles. Esta empresa, ubicada a espaldas del Centro Nacional del Mueble en la calle 74 entre carreras 36 y 37, se convierte en un complemento para el sector conocido como la avenida del mueble.

En un área total de 1.200 metros cuadrados se repararán muebles clásicos y modernos. Todos aquellos muebles, que evocan otras épocas y que se guardan por romanticismo o melancolía, ya no serán un estorbo más en el cuarto de los chécheres.

Sus muebles y el afecto que

le despiertan quedarán reconstruidos en un plazo de cinco días. Allí se les arregla el armazón, se les cambia la espuma y se les coloca el paño del color y diseño que el cliente desee.

Aparte de recuperar artículos que podían creerse perdidos, se economiza dinero porque siempre resulta menos costoso reconstruir un mueble que comprarlo nuevo.

Allí, a partir de hoy, se ofrecerán paños desde 700 pesos el metro hasta finas panas importadas de 25.000 pesos el metro. Además, la reparación tiene garantías de cinco y diez años.

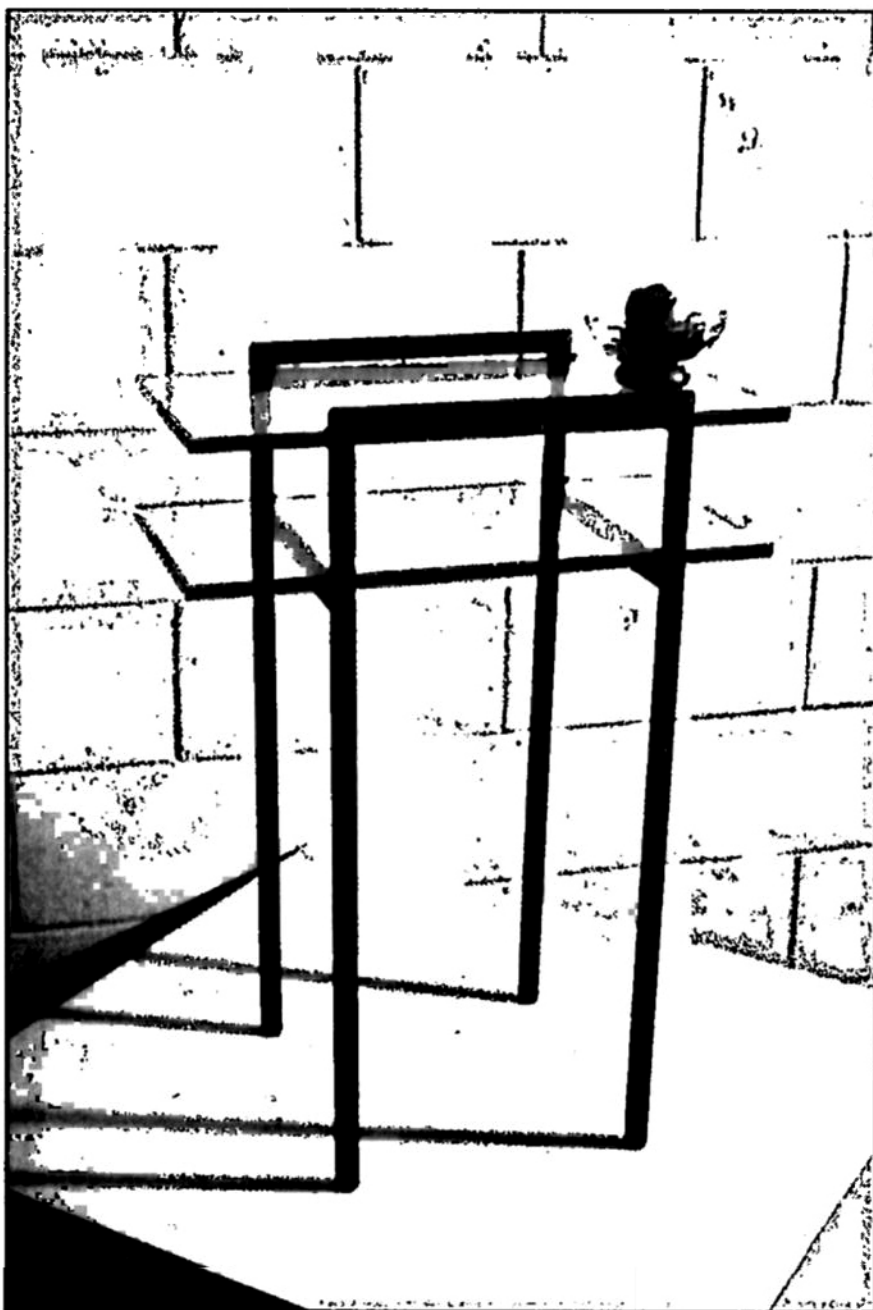

MESA AUXILIAR

Estructura en tubo de acero C.R. de 3/4" pintado al horno en negro mate. Planos en vidrio de 10 mm.
 Diseño: OBJETOS, COLOMBIA. Vende: OBJETOS
 Precio: \$ 37.200

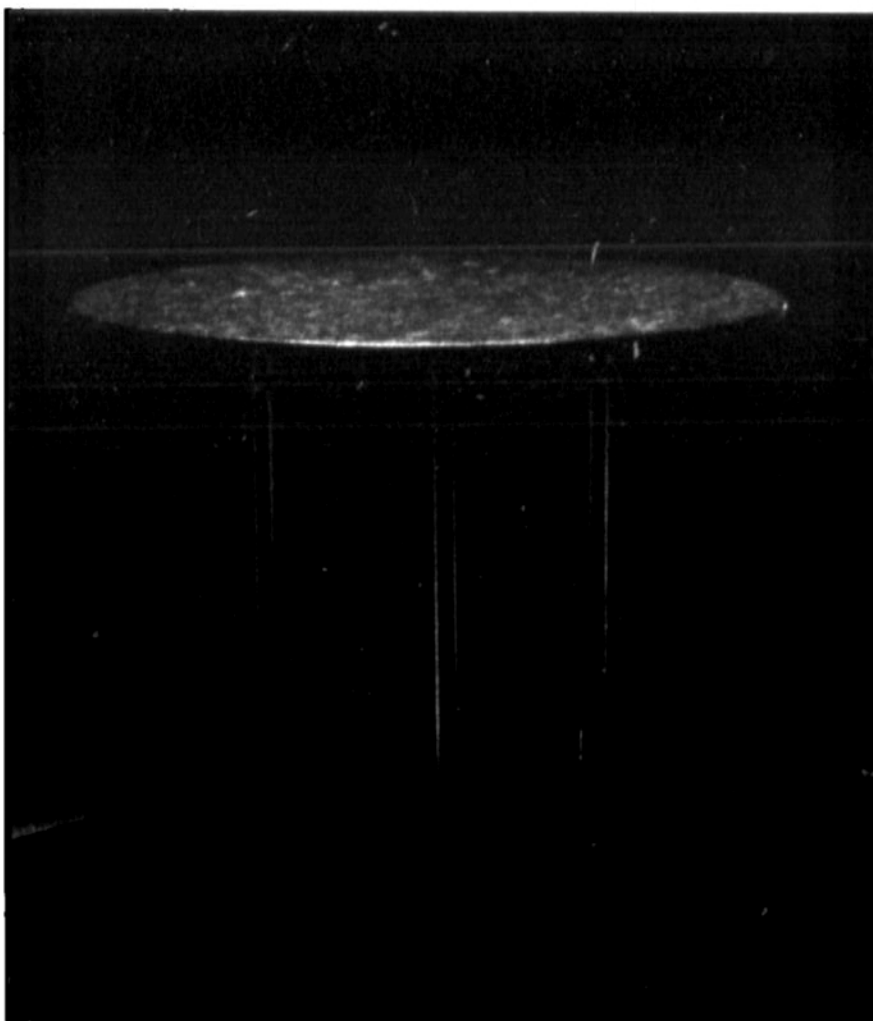

Alejandro Manosalva

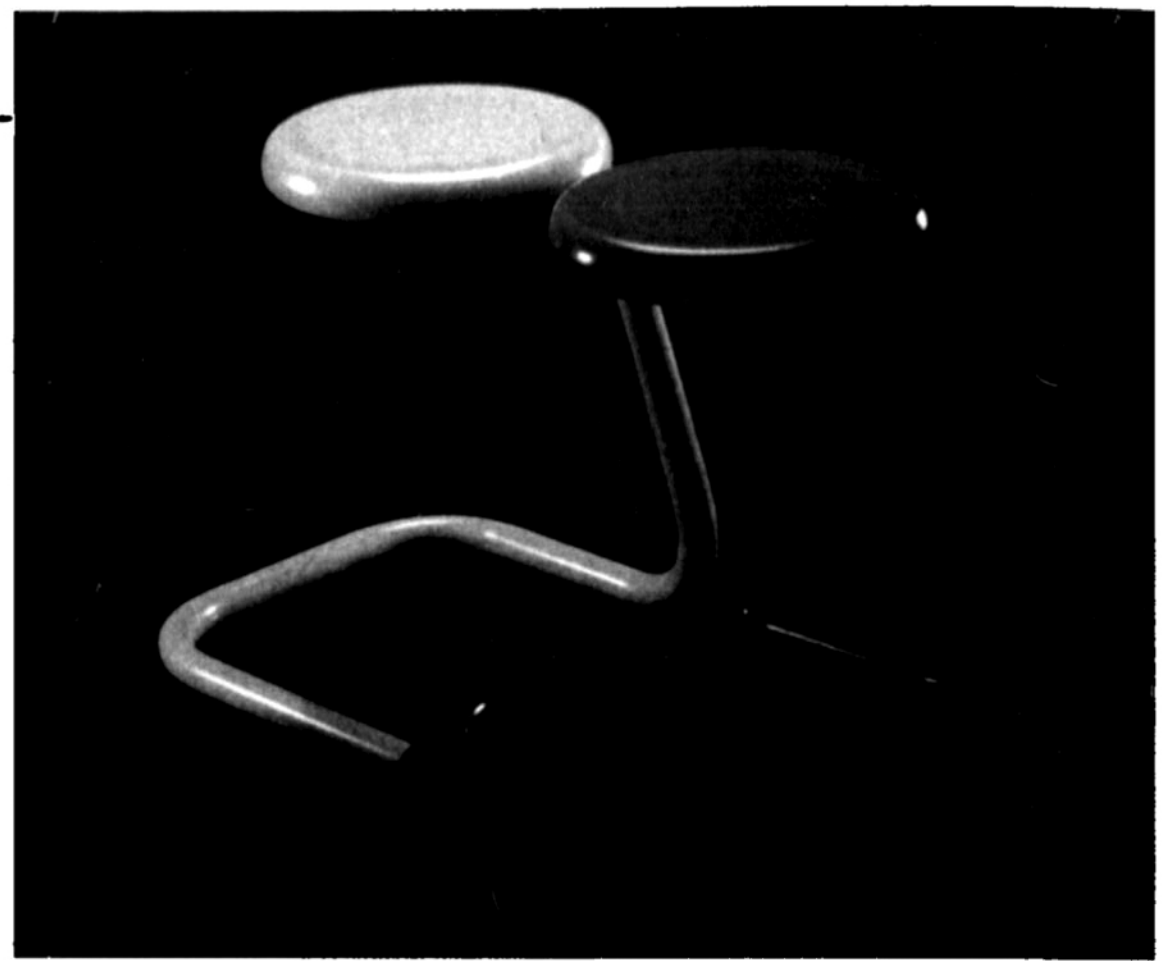

BUTACOS "SYN"

Estructura tubular en acero. Asiento en lámina de acero troquelada. Pintura electrostática en polvo. Varios colores.
 Producción: AREALUX, COLOMBIA. Vende: AREALUX, CONTRASTES, OBJETOS.
 Precios: SYN I \$12.200 SYN II \$17.400
 Fotografía: ALEJANDRO MANOSALVA

SOLITARIO

Florero en vidrio soplado. Base en caucho endurecido negro.
 Diseño: OBJETOS, COLOMBIA.
 Vende: OBJETOS.
 Precio: \$ 3.690

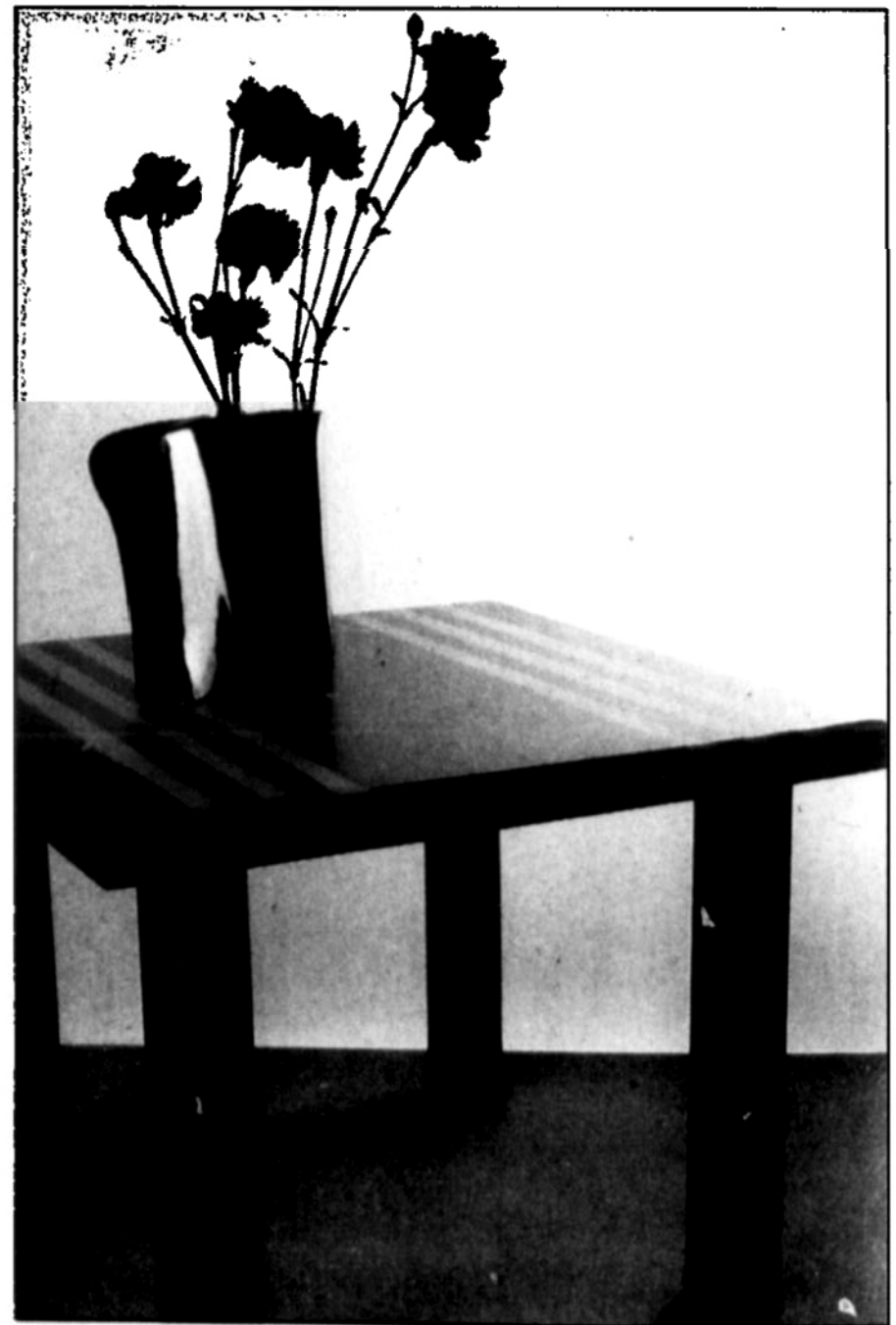

MESA "ZEBRA"

En madera de cedro con franjas alternadas en laca negra y laca natural. Patas en acero pintado en negro mate. Topes en madera.
 Diseño: FOCUS, COLOMBIA. Vende: CONTRASTES.
 Precio: En 50 x 40 x 40 cm.: \$ 25.930

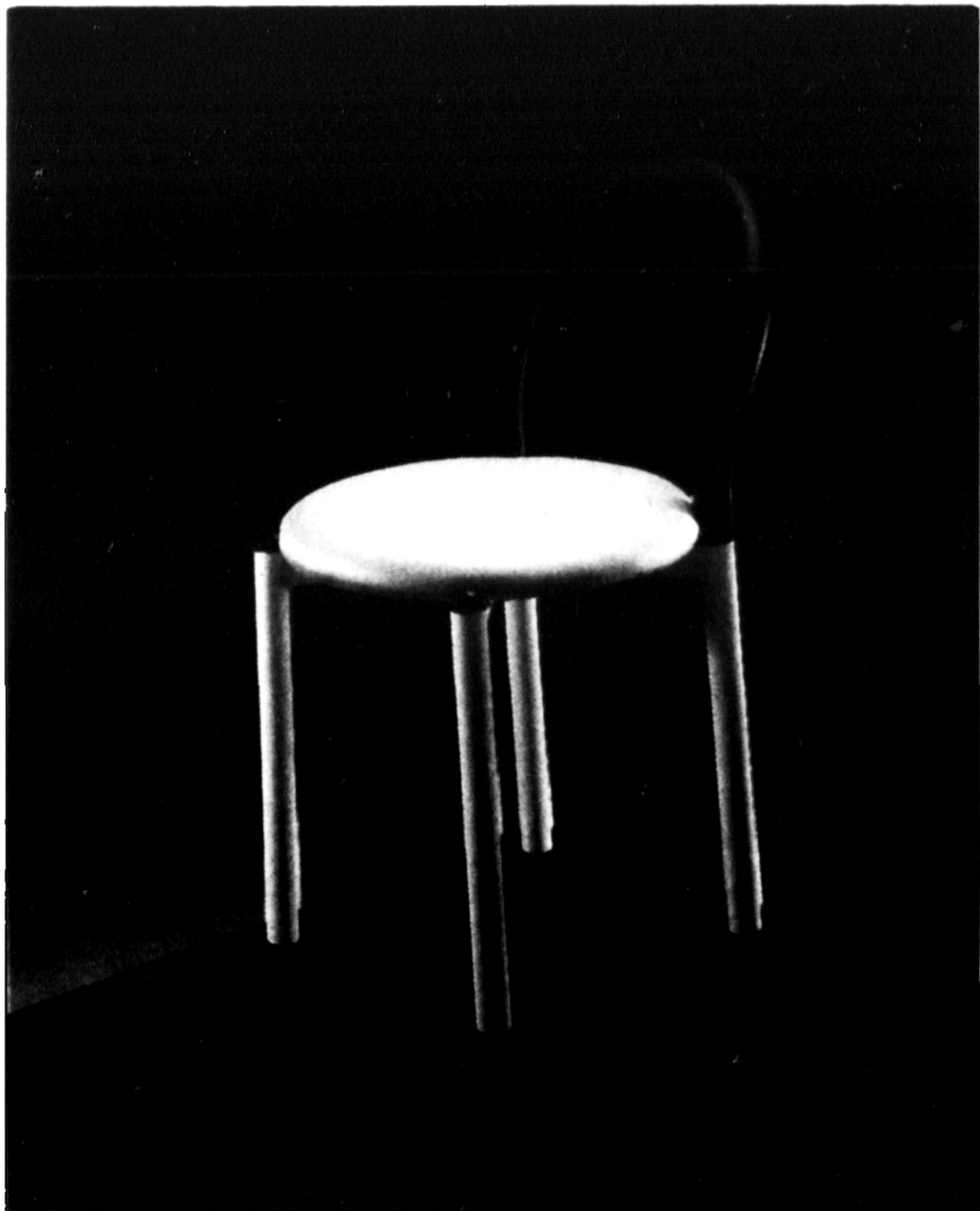

SILLA "SYGMA"

Alejandro Manosalva

Estructura tubular de aluminio soldada al argón. Espaldar abullonado en neopreno. Topes y deslizadores de plástico. Asiento en fibra de vidrio para uso exterior y en madera, cuero o lonas de diferentes colores para interior. Diferentes alturas según función como silla convencional o butaco de bar. Desarmable.
 Fabricación: AREALUX, COLOMBIA
 Precios: Altura convencional: \$ 20.200
 Altura silla bar: 24.700

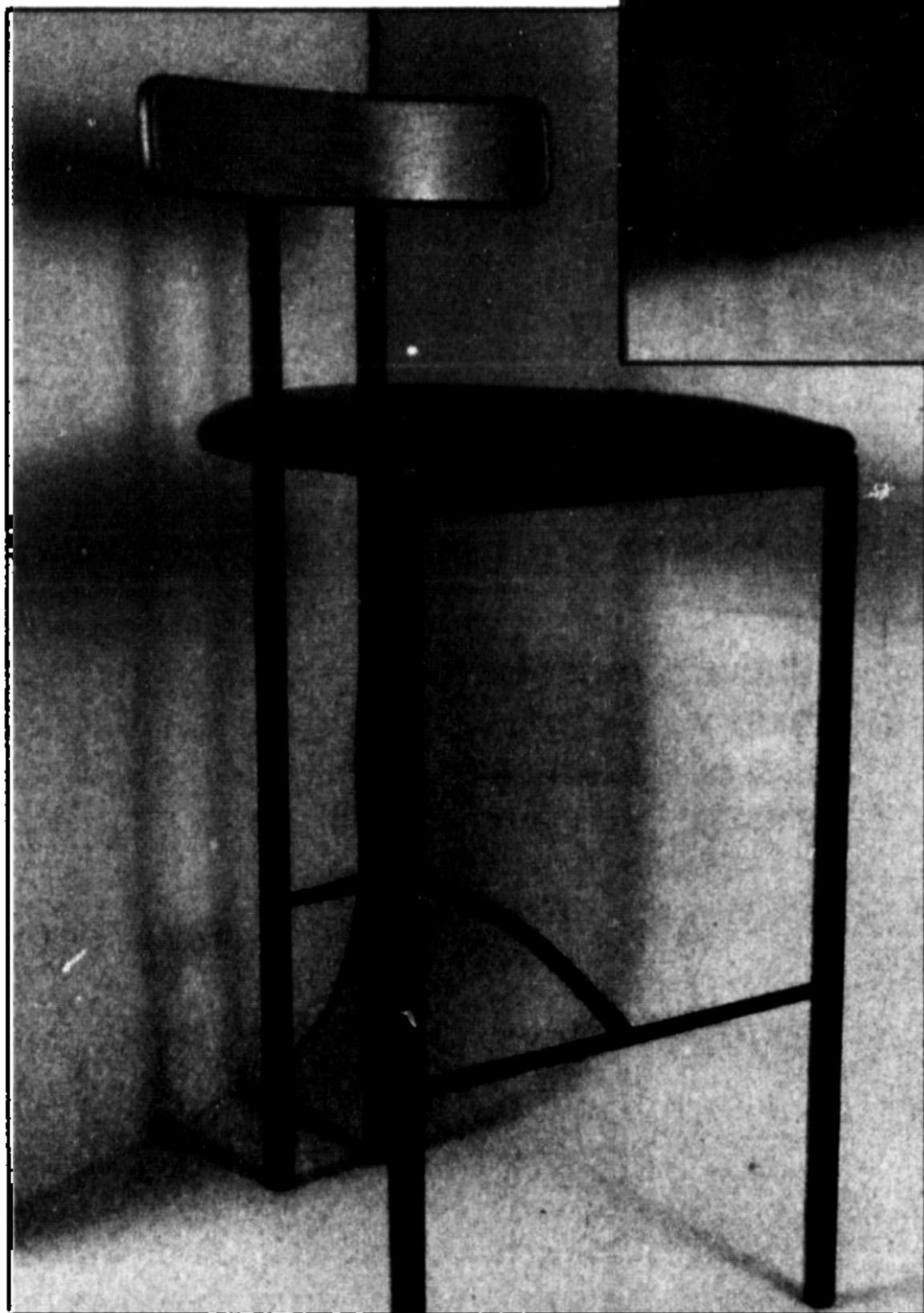

BUTACO "MEMPHIS"

De diseño y especificaciones similares a la silla, tiene mayor altura como butaco de bar o de cocina.
 Diseño y producción: GERARDO SIMON, COLOMBIA.
 Venden: MESAS Y SILLAS, CONTRASTES y OBJETOS.
 Precio: \$ 32.800 + IVA

MESA "MEMPHIS"

Estructura metálica en tubo y platina de acero pintados al horno. Plano en aglomerado enchapado con bordes de neopreno. Diámetro: 60 cm. Altura: 72 cm.
 Diseño y producción: GERARDO SIMON, COLOMBIA.
 Venden: MESAS Y SILLAS, CONTRASTES y OBJETOS.
 Precio: \$ 29.900 + IVA

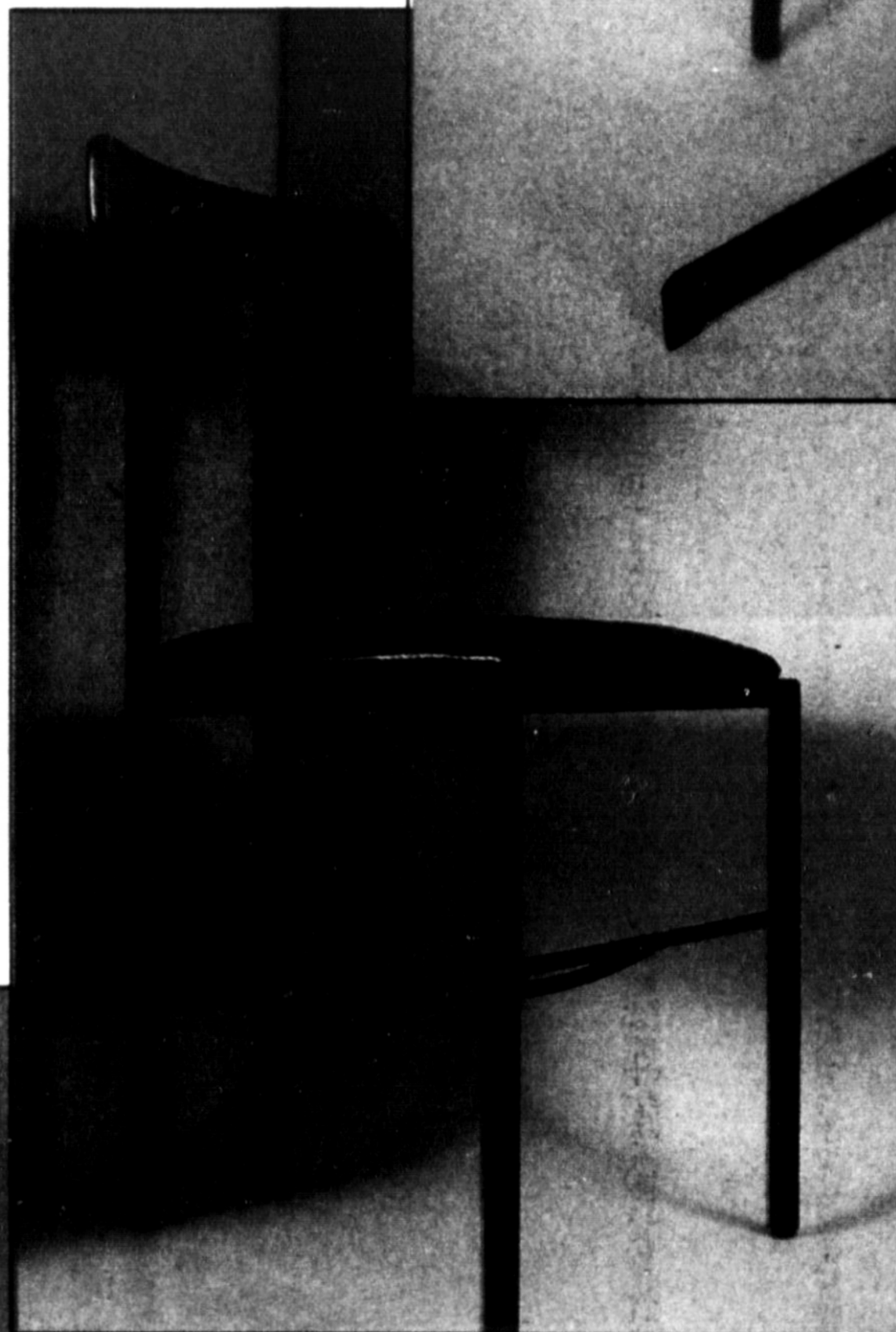

SILLA "MEMPHIS"

Estructura metálica tubular pintada al horno. Espaldar en madera natural lacada. Tapicería en STK.
 Diseño y producción: GERARDO SIMON, COLOMBIA.
 Venden: MESAS Y SILLAS, CONTRASTES y OBJETOS.
 Precio: \$ 30.800 + IVA

MESA NEGRA

Estructura metálica tubular. Pintura electrostática en polvo. Plano en mármol. Dos diámetros: 90 y 115 cm.
 Producción y venta: AREALUX, COLOMBIA.
 Precios: De 90 cm. \$ 48.000
 De 115 cm. 56.000

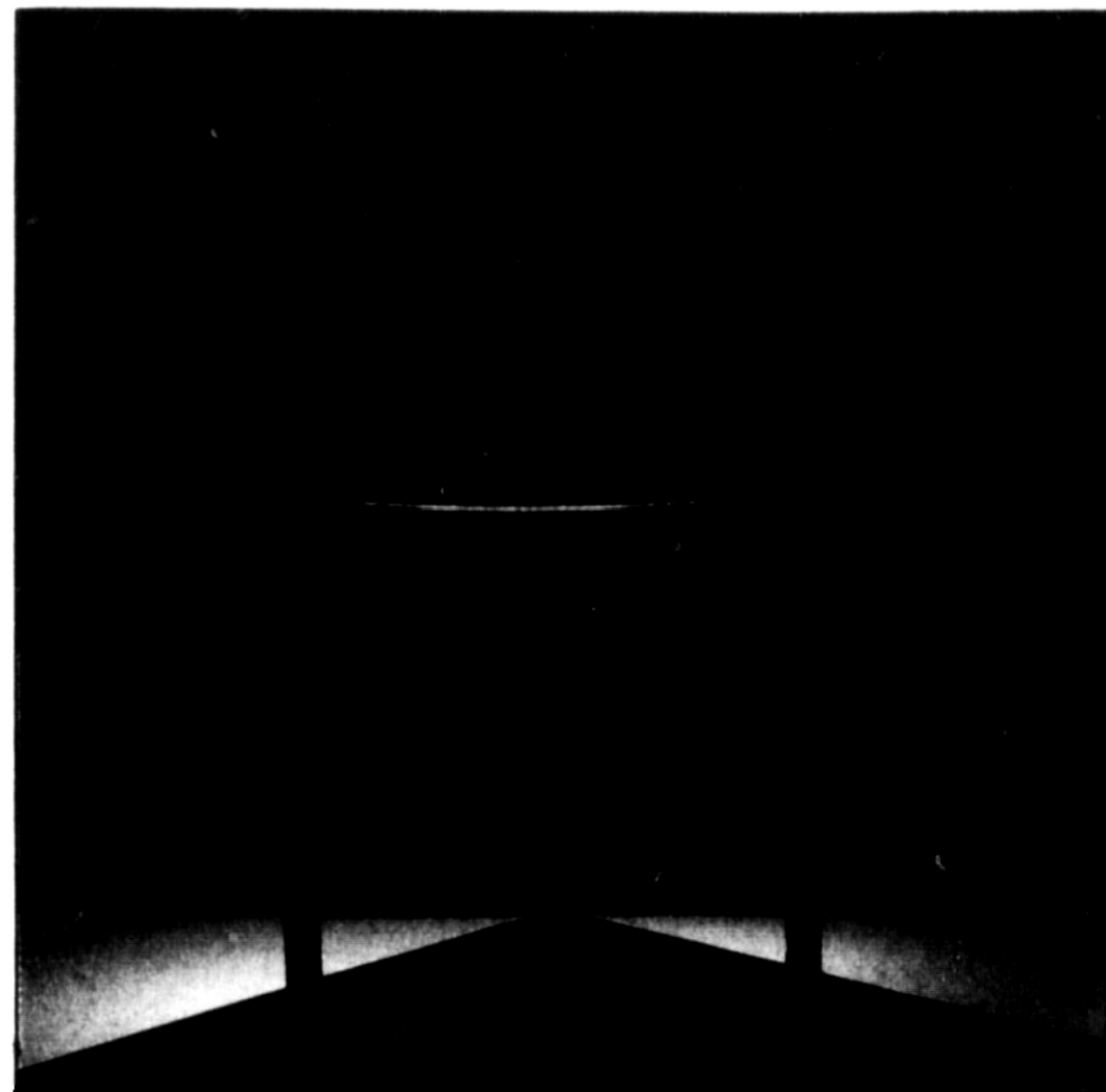

MESA DE DIBUJO

Graduable a diferente altura. Estructura en perfil de lámina C.R. pintada al horno. Plano en aglomerado de madera enchapado en laminado melamínico de alta presión de color blanco. Estructura en colores negro y rojo, negro y verde, negro y gris.

Diseño: ANA MARIA GUTIERREZ para OBJETOS, COLOMBIA.

Producción y venta: OBJETOS

Precio: \$ 74.350

LAMPARA "FEATHER"

Balanceda, halógena, dos intensidades, transformador integrado.

Diseño: SONNEMAN DESIGN GROUP, U.S.A. Vende: OBJETOS

Precio: \$ 125.000

CENICERO "CAUCHO"

Base de caucho negro, resistente al calor y la llama. Plato en lámina de acero pintado al horno en negro o gris.

Diseño y producción: OBJETOS, COLOMBIA. Vende: OBJETOS

Precio: \$ 6.600

DISPENSADOR DE CINTA

Lámina de acero C.R. pintada al horno. Colores negro, rojo y gris.

Diseño: OBJETOS, COLOMBIA.

Vende: OBJETOS

Precio: \$ 4.890

Papelera metálica.

Colores rojo y negro.

Diseño: A.S. DISEÑO Vende: OBJETOS

Precio: \$ 3.570

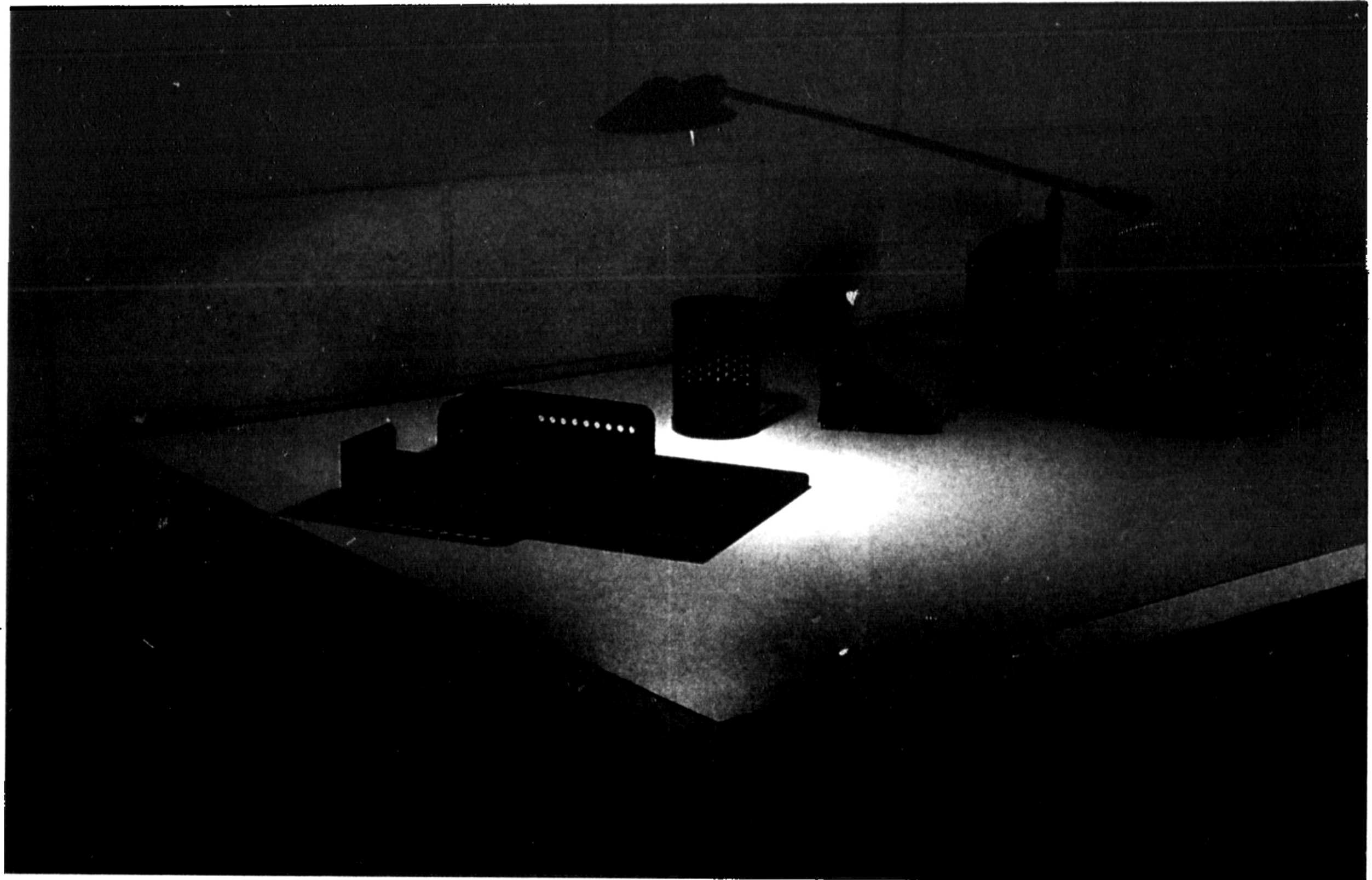

Artículos decorativos y sofás en plumas y cuero

No solo los muebles hacen un ambiente. Los accesorios y aplicaciones que los acompañan también son factores esenciales en la decoración. Lo mismo ocurre con los materiales en que se hayan fabricado los muebles. Ellos se encargan de darle las características de comodidad y confort que el usuario necesita.

Las lámparas, las porcelanas y, ahora en diciembre, los adornos navideños también sirven de complemento a cualquier ambiente que se quiera lograr en el hogar o en la oficina.

Por eso, hoy les invitamos a conocer otras siete líneas de productos en exposición permanente en Centro Mueble. Allí, usted encuentra todos lo que siempre ha deseado a precios muy cómodos y con facilidades de pago.

Papel de colgadura

Con 2.500 pesos puede darle una nueva cara a su casa. Centro Mueble le ofrece papel de colgadura desde este precio hasta catorce mil pesos. A partir de éste mes, la línea se complementa con el nuevo papel americano, de mejor calidad y en motivos muy variados.

En los libros de mostrario, donde se puede apreciar el producto, se encuentra el papel para la pared, la cenefa que contribuye a la decoración y la tela para las cortinas y el edredón si es en la alcoba o para las cortinas, el mantel y las servilletas si va a decorar el comedor.

También se ofrecen motivos para la cocina y los baños. Los hay en alto relieve, en papeles muy finos o en materiales sintéticos que dan la apariencia del baldosín.

Sofás en plumas

Con plumas blancas debidamente tratadas se ha conseguido fabricar uno de los muebles más cómodos que hay en la actualidad en el mercado. Construidos en maderas secas muy bien procesadas, los sofás rellenos de plumas son más frescos y confortables.

Una de sus grandes ventajas es que se adaptan a todos los ambientes y se pueden combinar con muebles clásicos o modernos. Aunque por ahora solo se han fabricado los sofás, si el cliente lo requiere, se le hace

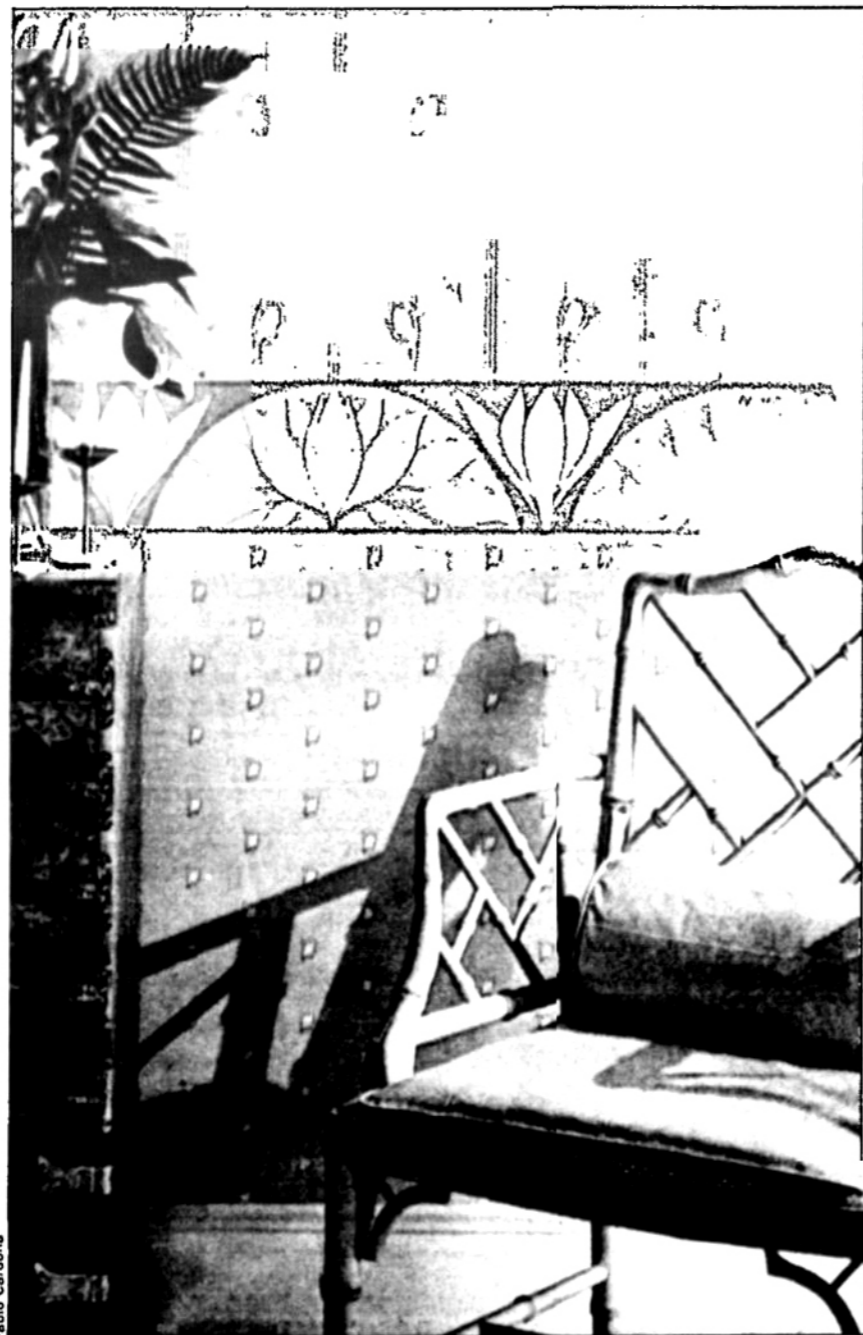

ESTA DECORACION Y MUCHAS MAS, las puede tener en su casa con solo acercarse a Centro Mueble y escoger el papel de colgadura que más le guste.

todo el juego de sala con este material. También las sillas del comedor pueden ir rellenas con plumas.

Estos muebles vienen fabricados básicamente en *jackard* y paños burdos; en colores pastel principalmente. Por ser lo más reciente que hay en fabricación de muebles, es una línea muy sofisticada que oscila entre 135.000 y 190.000 pesos por sofá.

Sofá-cama en cuero

Esta es una de las novedades

que exhibe Centro Mueble. Como parte de una sala, este sofá ofrece toda la elegancia y confort de un excelente mueble forrado completamente en cuero y relleno en fibra poliestérica, lo que le da mayor suavidad.

Para utilizarlo como cama solo basta retirar los cojines y desdoblar la estructura metálica sobre la cual va una colchoneta resortada especial para sofá-cama. La estructura tiene una cabecera especial para recostarse a ver la televisión o a leer. Se puede adquirir en 489.900 pesos.



AMPLIAS SALAS DE EXHIBICION, una atención cordial y especializada y los más bajos precios del mercado son las características más importantes de Centro Mueble.

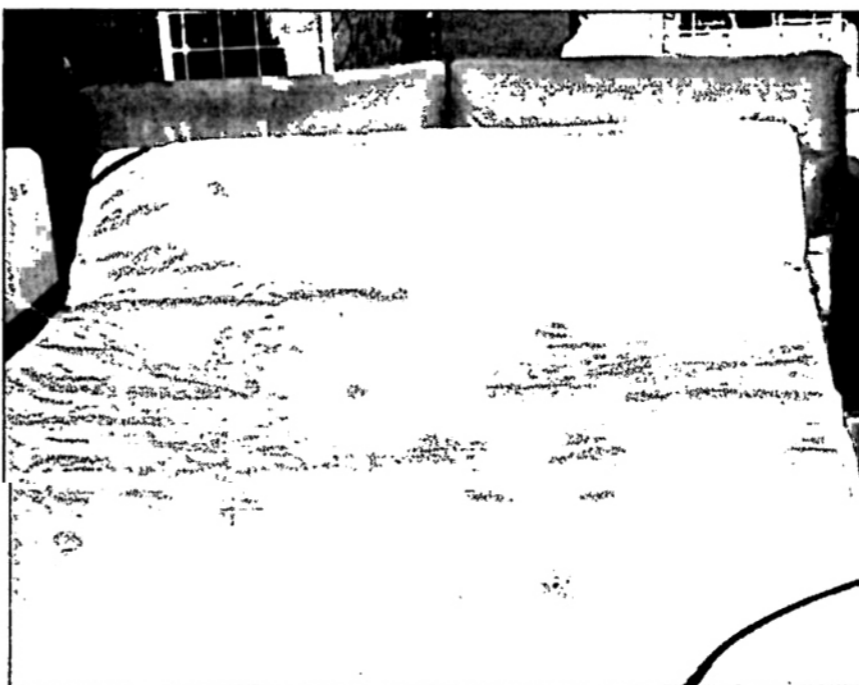

SOLO BASTA RETIRAR los cojines y estirar la estructura metálica, con colchón incorporado, para obtener esta confortable cama.

Adornos navideños

Coronas para colgar en la pared o la ventana y árboles de todos los tamaños y precios son otras de las ofertas que trae el Centro Nacional del Mueble para esta época de navidad.

Las coronas, fabricadas en pino canadiense, vienen decoradas con moños en seda, piñas, cintas y diferentes frutas plásticas. Su precio es de 28.000 pesos y su tamaño es estándar.

Los árboles de navidad se consiguen pequeños, como para co-

locar en un escritorio, o grandes para la sala de la casa. Se encuentran en dos referencias: pino canadiense o ciprés.

Lámparas

En Centro Mueble se venden lámparas acrílicas, de aspecto similar al cristal, o en cerámica. Las primeras son fabricadas con un material llamado *luxal* que se deriva del petróleo.

El diseño de estos acrílicos se hace sobre pedido. También se fabrican en tonos pasteles, los de

moda. Las bases pueden ser acrílicas o metálicas. Sus precios oscilan entre 9.000 y 86.000 pesos.

Las lámparas cerámicas, más conocidas en el mercado, vienen con caperuza lisa o plisada y su base puede tener una textura lisa o de roca. se consiguen desde 12.000 hasta 24.000 pesos.

Las Capodimonte

Esta es una de las exclusividades que tiene Centro Mueble. Las porcelanas más costosas, finas y apetecidas en el mundo como son las Capodimonte se consiguen en este almacén.

Trabajadas y decoradas en forma manual, estas hermosas porcelanas traen un certificado que determina su autenticidad. Además, son garantizadas. Cada una cuesta 450.000 pesos.

Salas modulares

Son las de moda en residencias y clubes. Generalmente, vienen con una esquinera y sofás divididos en uno, dos, tres y cuatro puestos. El cliente escoge los que necesite de acuerdo con el espacio y su gusto.

Se consiguen desde 120.000 hasta 800.000 pesos. Algunos modelos están decorados con bellas formas corrugadas en el espaldar, con apoyacabezas y brazos en los extremos.

La más económica incluye una esquinera de un puesto y sofás laterales de tres y dos puestos. Se fabrican en paño, piel nacar, cuerna, cuero y chins.

Todos los muebles a precios de fábrica

Cerca de 165 empresas fabricantes de muebles y de materias primas necesarias para este sector están en lista, esperando ser llamadas para exhibir y vender sus productos en el Centro Nacional del Mueble (Centro Mueble).

Tal vez el gran éxito de Centro Mueble en este corto tiempo, consiste en ofrecer precios cómodos, directamente de fábrica. Allí, en los cuatro pisos ubicados en la Avenida Ciudad de Quito con calle 73 todo se consigue a mitad de precio.

Por eso los fondos de empleados, las cooperativas y las empresas en general han acudido a Centro Mueble para adquirir sus productos al por mayor. Un ejemplo concreto lo ofrecen las industrias medianas que se destacan entre este grupo de fabricantes.

Estas organizaciones producen una alcoba doble de lujo, compuesta por una cama con gran espaldar, tocador, espejo, dos mesas de noche y butaca, todo por 160.000 pesos. En otros sectores del comercio este juego, con las mismas características, podría costar hasta tres veces más.

Pero para poder mantener esta oferta, el Centro Nacional del Mueble debe seleccionar muy bien los fabricantes y los productos que va a vender. Lo que más se tiene en cuenta, por supuesto, es la calidad.

Se observa cuidadosamente el tipo de producto y la empresa que lo elabora. Además, solo se trabaja con el producto líder de cada empresa. Es decir, el más llamativo, el que mejor se comercialice y el que ofrezca mayores ventajas de precio para el público.

Estas son las razones por las cuales son cada día más los bo-



EN CENTRO MUEBLE también se pueden adquirir las coronas navideñas y los árboles para decorar el hogar en esta época decembrina.

gotanos que van a conocer Centro Mueble. Después de recorrer sus cuatro niveles, usted comprobará que sí hay un lugar donde se pueden comprar muebles sin necesidad de tener mucho dinero.

Cortinas: gratis su confección e instalación

Con solo comprar la tela, el Centro Nacional del Mueble (Centro Mueble) le confecciona e instala, gratis, sus cortinas.

Cerca de 650 motivos diferentes se pueden encontrar. Usted puede solicitar sus cortinas en paño, seda, *jackard*, gobelino, chins, velo o en panas nacionales y extranjeras.

Por tener tres fábricas trabajando permanentemente para Centro Mueble, no hace falta la presencia de intermediarios que alargan los procesos y los costos.

También en cortinería vertical la instalación y fabricación es completamente gratis. Se puede escoger entre más de 68 colores diferentes. En la actualidad, el curuba es uno de los más pedidos en el mercado.

Aunque el precio depende de la cantidad de tela y de su calidad, en Centro Mueble el metro cuadrado se consigue desde 800 hasta 7.000 pesos.

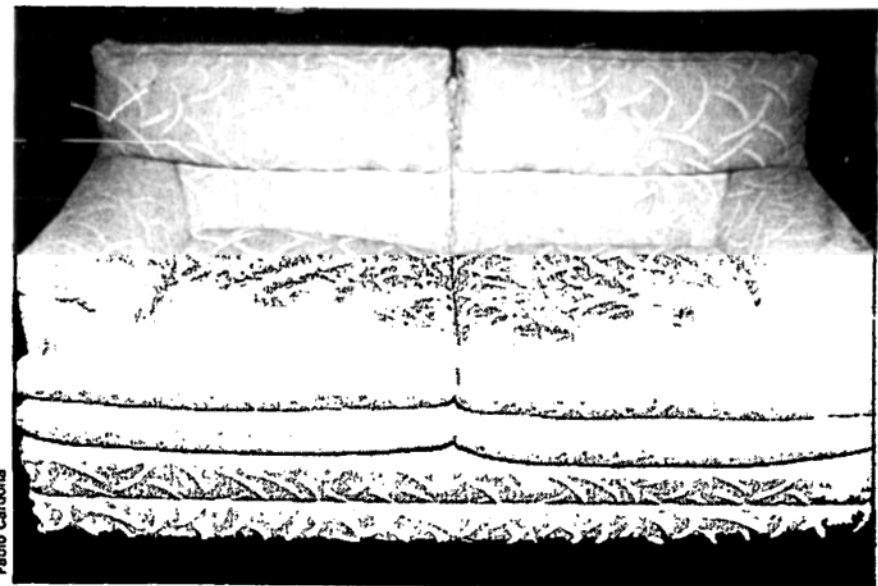

EL SOFA DE PLUMAS es más fresco y suave. El uso de este material es una novedad en el ramo de la fabricación de muebles.

Apertura en México no fue la panacea

La apertura económica que realizó México no logró frenar los procesos de inflación y devaluación. Apenas fue un intento por enfrentar la crisis sin acudir a medidas restrictivas del mercado.

No se trata de abrir el mercado y permitir la entrada descontrolada de productos. La apertura económica es un proceso gradual cuyo éxito depende del manejo equilibrado de la inflación y la devaluación.

Por lo menos esa fue la lección que dejó la apertura económica efectuada en México en 1983. Básicamente el gobierno azteca eliminó el requisito de licencia previa para 3.600 posiciones arancelarias. En compensación se aplicaron aranceles y continuó la devaluación del tipo de cambio real para mantener un buen ritmo en las exportaciones.

Adriaan Ten Kate, asesor de la Secretaría de Comercio y Fomento Industrial de México durante el proceso de apertura, explica las experiencias y consecuencias de la liberación comercial iniciada en México como respuesta a la crisis económica.

—El crecimiento de la deuda externa y el proceso de devaluación acelerada que vivió México a partir de 1980 encontró su punto máximo en 1982, cuando el tipo de cambio pasó de 25 pesos por dólar en enero a 150 en diciembre del mismo año.

—La inflación alcanzó un nivel del 100 por ciento anual y, aunque las exportaciones se vieron estimuladas, las importaciones registraron los niveles más bajos de historia reciente.

—Todo ello, sumado al ambiente de recesión industrial, desempleo y el debilitamiento gradual del mercado petrolero, llamó la atención de las autoridades económicas sobre la necesidad de abrir la economía para mejorar la productividad y lograr

un ajuste estructural.

El principio de la apertura mexicana fue encontrar la relación perfecta entre la eliminación de los permisos previos y el tipo de cambio real. Ello significa estimular tanto importaciones como exportaciones hasta estabilizar el mercado.

La eliminación significa que los importadores pueden traer libremente cualquier tipo de producto sin considerar la oferta interna del mismo o la necesidad que se tenga de él. Es decir, dejar la economía en el libre juego de la oferta y la demanda y que el consumidor escoja el bien que más le convenga.

Por otra parte, era básico continuar con un manejo del tipo de cambio real que permita a los exportadores competir con precios en el mercado internacional. Ese manejo significa que se devalúe la moneda nacional frente a las extranjeras. De ese modo el comprador internacional se verá atraído por los bajos precios de los productos nacionales.

La apertura se dirigió básicamente a los bienes intermedios y de capital. La protección se mantuvo sobre los productos finales, ya que su fabricación es primordialmente mexicana.

Pero la liberación de importaciones no fue suficiente estímulo. De los 3.300 millones de dólares que se importaron entre octubre y diciembre de 1985, se pasó a 2.400 durante el mismo periodo de 1986.

Adriaan Ten Kate considera que no se puede medir la apertura por la eliminación de la licencia previa para la importación de

3.800 productos, debido a que la licencia se mantuvo sobre los bienes finales.

Sin embargo, lo que se pretendía con la protección de los bienes finales era respetar las cadenas productivas. Es decir, que la liberación debe iniciarse por los productos de las primeras etapas de producción como las materias primas. Luego el proceso de apertura debería llegar hasta los productos finales.

A pesar de las fallas, Ten Kate reconoce que la apertura fue un interesante intento por afrontar la crisis sin acudir a políticas comerciales restrictivas. Por el contrario, se abrieron las fronteras y se reconoció la importancia del manejo del tipo de cambio como instrumento nivelador de la balanza comercial.

En 1987 el proceso de apertura continuó con el objetivo antiinflacionario: se liberaron importaciones de aquellos productos que subían de precio injustificadamente.

La política no surtió los efectos esperados. La apertura no logró frenar el ritmo creciente de la inflación que en 1987 alcanzó el 15 por ciento mensual. Entonces era necesario acudir a otros mecanismos.

Se promovió un Pacto de Solidaridad Económica. El Gobierno se comprometió a congelar las tarifas de servicios públicos, disminuir el gasto público, congelar el tipo de cambio hasta marzo de 1988 y acelerar la apertura de importaciones de aquellos bienes con mayor crecimiento inflacionario, lo que significó eliminar aranceles.

La internacionalización de la economía



Mauricio Botero
Caicedo

Tal vez el cambio más radical y menos perceptible en nuestros días es la "internacionalización" de la economía mundial. Las realidades económicas y

políticas de nuestra era están eliminando "de hecho" las fronteras tradicionales en cuanto al flujo de dinero y de bienes y servicios se refiere. En el transcurso de los próximos veinte años, la vida económica de muchos países va a cambiar drásticamente. Las decisiones empresariales que hoy en día pueden ser locales o nacionales, serán globales al estar los mercados y las empresas localizadas en cualquier rincón del mundo. El profesor Robert Mandell, de la Universidad de Columbia, estima que la integración supranacional de las economías del mundo libre ha pasado del diez por ciento en 1880, al 25 por ciento en 1950, al 60 por ciento hoy en día y debe llegar al 90 por ciento en menos de veinte años.

¿Qué será el escenario mundial en el año 2000? Básicamente entrará en juego la teoría "Ricardiana" de ventajas comparati-

vas. Los países especializarán en producir los bienes y prestar los servicios que puedan lograr con mayor eficiencia, reduciendo en forma sensible los costos y precios de los productos y servicios finales. Los elementos catalíticos para poder llevar a cabo estos cambios son los avances espectaculares en la tecnología de las comunicaciones y el transporte. Como porcentaje del costo de un producto, el transporte será entre un 30 y un 40 por ciento menor que el costo actual. En maqueta ya existe un avión transatmosférico que puede transportar a 400 pasajeros y carga entre Nueva York y Tokio en menos de dos horas.

Se estima que el costo de las comunicaciones puede reducirse al uno por ciento del costo actual con base en los avances en las fibras ópticas. Precisamente son estos avances tecnológicos en las comunicaciones y el transporte, los que permitirán el "arbitraje" industrial y comercial. Se entiende por "arbitraje" el comprar por menor precio en un lugar para vender casi simultáneamente en otro lugar a mayor precio el mismo producto. Esta práctica, común en el mundo financiero, pronto se extenderá al mundo industrial y comercial. Las empresas se surtirán de productos don-

de sean más baratos y de mejor calidad contribuyendo de esta forma a una mejor utilización de los recursos humanos, físicos y de capital en el mundo entero. Este esquema, obviamente, redundará en el mejoramiento del nivel de vida de los ciudadanos de aquellos países integrados plenamente en el proceso de "internacionalización". Sin embargo, no deja de tener la "internacionalización" para América Latina formidables enemigos como son los burócratas y reguladores tanto nacionales como regionales. Que sea el mercado que establezca qué se debe producir y dónde se debe hacer y que no sean ellos, es algo que el burócrata y el regulador no pueden aceptar, ya que ello no solo implicaría una reducción dramática de su poder de control e interferencia, sino que podría llegar al punto que al no existir necesidad de sus quehaceres, entren paulatinamente en un proceso de extinción.

En América Latina o nos integramos al nuevo esquema económico internacional o paulatinamente entraremos a una "Albanización" de nuestras economías, ya que será muy poco lo que podamos vender en el exterior y aún menos lo que podamos comprar. Nuestro papel en el mundo del mañana será el que hoy escojamos.